



Индивидуальный предприниматель
ИП Волик Максим Дмитриевич

№059-22-01-26-9 от 09.01.2024

Номер и дата входящего заявления о согласовании колерного паспорта

Заказчик - АО "ПРОДТОРГ"

**ПАСПОРТ ВНЕШНЕГО ОБЛИКА ОБЪЕКТА
КАПИТАЛЬНОГО СТРОИТЕЛЬСТВА
(КОЛЕРНЫЙ ПАСПОРТ)**

АДРЕС ОБЪЕКТА: город Пермь, административный район Свердловский,
улица Революции, здание (строение) № 2а

шифр ВИП-2023-016-КПФ

ПЕРМЬ, 2023 г.

Ведомость чертжей

ЛИСТ	НАИМЕНОВАНИЕ	ПРИМЕЧАНИЯ
1-2	Общие данные	
3	Существующее состояние фасадов (фотофиксация)	
4	Главный фасад	
5	Боковой фасад	
6	Дворовой фасад	
7	Боковой фасад	
8-9	Размещение средств размещения информации, рекламных конструкций	
10	Эталоны колеров	

Ведомость отделки фасадов

ПОЗ.	ЭЛЕМЕНТ ФАСАДА	ЭТАЛОН КОЛЕРА	ОБОЗНАЧЕНИЕ	ВИД ОТДЕЛКИ	ПРИМЕЧАНИЕ
1	Поле стен, тип 1		RAL 1014 RAL 7000 RAL 7011 RAL 8025 RAL 9010	Фасадная плитка	
2	Поле стен, тип 2		RAL 6026 RAL 6033	Фасадные панели	
3	Витражи, остекление балконов		RAL 9010 RAL 2004	Алюминиевые профильные системы	
4	Оконные блоки		RAL 9010 RAL 7016	Металлопластик	
5	Ограждение, ограждение лестниц, навесов, пожарная лестница, козырьки пандуса		RAL 6033 RAL 8019 RAL 7016 RAL 9010	Металл с покраской атмосферостойкой краской	
6	Металлические элементы: стойки навесов, пожарная лестница, козырьки		RAL 8019 RAL 7011	Металл с покраской атмосферостойкой краской	
7	Дверные блоки, тип 1		RAL 7016 RAL 9010	Металлопластик	
8	Кровля козырьков / Кровля навеса		RAL 7011	Оцинкованная сталь с полимерным покрытием	
9	Покрытие ступеней, пандуса		-	Бетон, бетонная плитка	
10	Откосы и отливы		RAL 6033 RAL 7016	Оцинкованная сталь с полимерным покрытием	
11	Вентиляционные решетки		RAL 9010	Нержавеющая сталь с полимерным покрытием	
12	Дверные блоки, тип 2		RAL 7016	Металл с покраской атмосферостойкой краской	
13	Поле стен, тип 3		RAL 7000	Фасадные панели	
14	Декоративная панель		RAL 6026 RAL 7016	Стемалит	

Пояснительная записка

Объект капитального строительства - 25-ти-этажный многоквартирный жилой дом, расположенный по адресу: г.Пермь, Свердловский район, ул.Революции, 2а
 Год постройки и ввода в эксплуатацию: 2022 год.

Ранее согласованные колерные паспорта: не разрабатывались.

Нахождение в границах зон объектов культурного наследия: рассматриваемый объект не располагается в границах зон объектов культурного наследия.

В плане здания сложной формы.

Тип здания: смешанного типа.

Кровля: плоская.

Настоящим колерным паспортом: определяются виды отделки и цветовое решение фасадов, определяются виды и места размещения средств размещения информации, рекламных конструкций, в том числе в части размещения вывески магазина "Чижик" на главном фасаде здания.

Цветовое решение и применяемые материалы обеспечивают комплексное решение всех элементов фасадов, единство архитектурного облика здания. Средства размещения информации, рекламные конструкции не нарушают архитектурный облик здания.

Раздел «Архитектурно-художественная подсветка» настоящим колерным паспортом не разрабатывается. Освещение фасада осуществляется за счет свечения витражей и вывесок.

В соответствии с Градостроительным кодексом Российской Федерации, решением Пермской городской Думы от 15.12.2020 № 277 «Об утверждении Правил благоустройства территории города Перми» и постановлением администрации города Перми от 22.02.2017 № 130 «Об утверждении формы и Порядка согласования паспорта внешнего облика объекта капитального строительства (колерного паспорта)» колерные паспорта либо их изменения не являются разрешительной документацией на строительство, реконструкцию объекта капитального строительства; не являются правовым основанием на устройство пристроек, навесов, козырьков и других архитектурных элементов объекта капитального строительства.

Предметом согласования данного колерного паспорта являются: принятые цветовые решения элементов фасада, применяемые материалы существующего объекта недвижимости, а также определение возможных типов размещения средств размещения информации на нем. Средства размещения информации, рекламные конструкции, не соответствующие типу и местам их возможного размещения, предусмотренные данным колерным паспортом или Стандартным требованиями (Решение Пермской городской Думы № 277 от 15.12.2020), подлежат демонтажу.

Согласовано	Взам. инв. №	Подп. и дата	Инв. № подл.
-------------	--------------	--------------	--------------

ВИП-2023-016-КПФ			
Колерный паспорт объекта капитального строительства по ул. Революции, д.2а Свердловского района, города Перми.			
Изм.	Кол. уч.	Лист	№ док.
			Дата
Разраб.	Волик		12.23
Многоквартирный жилой дом		Стадия	Лист
		П	1
			10
Общие данные (начало)		ИП Волик М.Д. ОГРНИП 312590727100061	

СОГЛАСОВАНО
 1# заместитель Начальника ДГА
 г. Перми - главный архитектор
 Д.Ю. Лапшин
 20 24

Ситуационный план

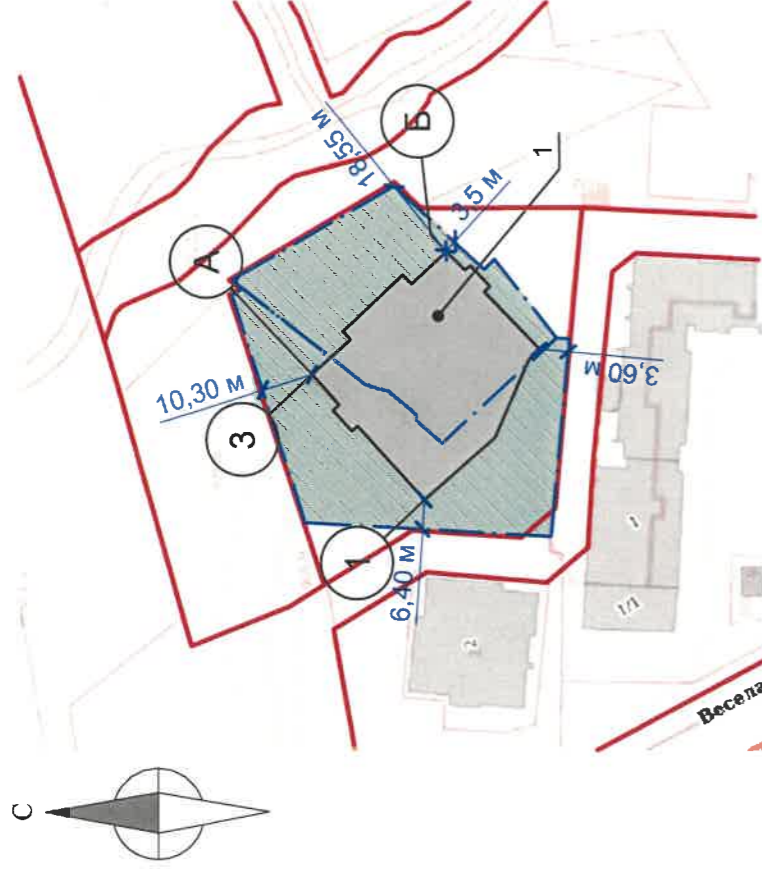

Условные обозначения

- 1 - 25ти-этажный многоквартирный жилой дом, расположенный по адресу: г.Пермь, Свердловский район, ул.Революции, д. 2а.
- Фасады с местами размещения средств размещения информации, рекламных конструкций.
- Границы земельных участков, предоставленных для размещения здания: 59:01:4410315:6, 59:01:4410315:1
- Красные линии
- Земельные участки, кадастровые номера участков 59:01:4410315:6, 59:01:4410315:1

ПРИМЕЧАНИЕ:

Границы земельного участка и его номер приведены с сайта <https://pkk.gosreestr.ru/>

Красные линии приведены с сайта <https://isoga.godoprnet.ru/>

План условных координатных осей

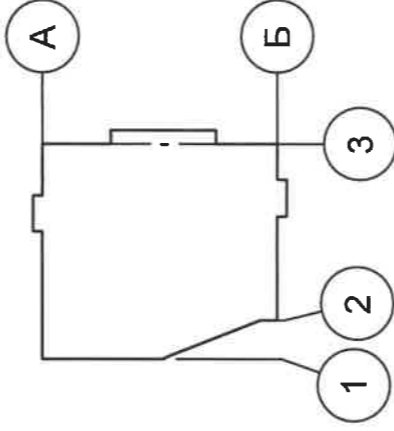

ИНСТРУКЦИЯ

о порядке производства работ, связанных с окраской фасадов и всех наружных частей зданий, сооружений, строений, расположенных на территории города Перми.

1. Окраска (отделка) фасадов и всех наружных частей зданий, сооружений, строений, расположенных на территории города Перми, может производиться лишь на основании паспорта внешнего облика объекта капитального строительства (колерного паспорта), согласованного с департаментом градостроительства и архитектуры администрации г. Перми (далее - ДГА).
2. До начала процесса окраски (отделки) здания или какого-либо сооружения должны быть произведены работы по капитальному ремонту всех без исключения его наружных частей, подлежащих окраске.
3. До начала ремонта зданий, имеющих газосветовую рекламу, сообщить рекламораспространителю о предстоящих работах на фасаде здания с целью сохранения вывесок либо их демонтажа.
4. Полуразрушенные и разрушенные архитектурные художественно-скульптурные элементы фасада: карнизы, фризы, колонны, пилястры, сандрики, кронштейны, обрамления проемов, различные лепные украшения, барельефы, мозаика, художественная роспись и т.п. подлежат обязательному восстановлению в своем первоначальном виде. Категорически запрещается производить окраску здания без предварительного восстановления указанных элементов декора фасада.
5. Металлические поверхности отдельных элементов фасада: чугунные решетки, ограждения балконов и лестниц, элементы входных групп, двери, кронштейны и прочие архитектурно-художественные элементы фасада перед окраской очищаются от грязи, ржавчины, старой краски и покрываются вновь атмосферостойкой краской для металлических поверхностей.
6. В соответствии с выданными образцами цвета (колерами) на окраску (отделку) здания организация, производящая ремонт здания, составляет пробные образцы цвета, которые наносятся на подготовленную для покраски поверхность стены в уровне 1-го этажа здания (не выше 1,5 метров от земли).
7. Проверку и согласование пробного образца цвета (выкрас колера) производит уполномоченный представитель ДГА. Без указанных проверки и согласования производить окраску (отделку) фасадов здания категорически запрещается.
8. Домоуправления, организации и учреждения, производящие окраску (отделку) и связанный с нею ремонт фасадов здания, несут ответственность за выполнение настоящей инструкции и могут быть привлечены к административной ответственности за ее нарушение в соответствии со статьей 6.8.2 «Нарушение требований к внешнему виду фасадов зданий, строений, сооружений» Закона Пермского края от 06.04.2015 № 460-ПК «Об административных правонарушениях в Пермском крае».
9. По всем вопросам, связанным с производством работ, необходимо обращаться в ДГА по адресу:
г. Пермь, ул. Сибирская, 15, каб. 315, тел. 212-76-98.

Ведомость ссылочных и прилагаемых документов

Обозначение	Наименование	Примечание
	Ссылочные документы	
Решение Пермской городской Думы от 15.12.2020 №277	Об утверждении Правил благоустройства территории города Перми	
Постановление администрации г. Перми от 22.02.2017 №130	Об утверждении формы и Порядка согласования паспорта внешнего облика объекта капитального строительства (колерного паспорта)	

Согласовано

Взам. инв. №

Подп. и дата

Инв. № подл.

Изм.	Кол. уч.	Лист	№ док.	Подп.	Дата
	Разраб.	Волик			12.23

ВИП-2023-016-КПФ

Колерный паспорт объекта капитального строительства по ул. Революции, д.2а Свердловского района, города Перми.					
Многоквартирный жилой дом			Стадия	Лист	Листов
			П	2	
Общие данные (продолжение)			ИП Волик М.Д. ОГРНИП 312590727100061		

Главный фасад



Боковой фасад



Боковой фасад



Дворовой фасад

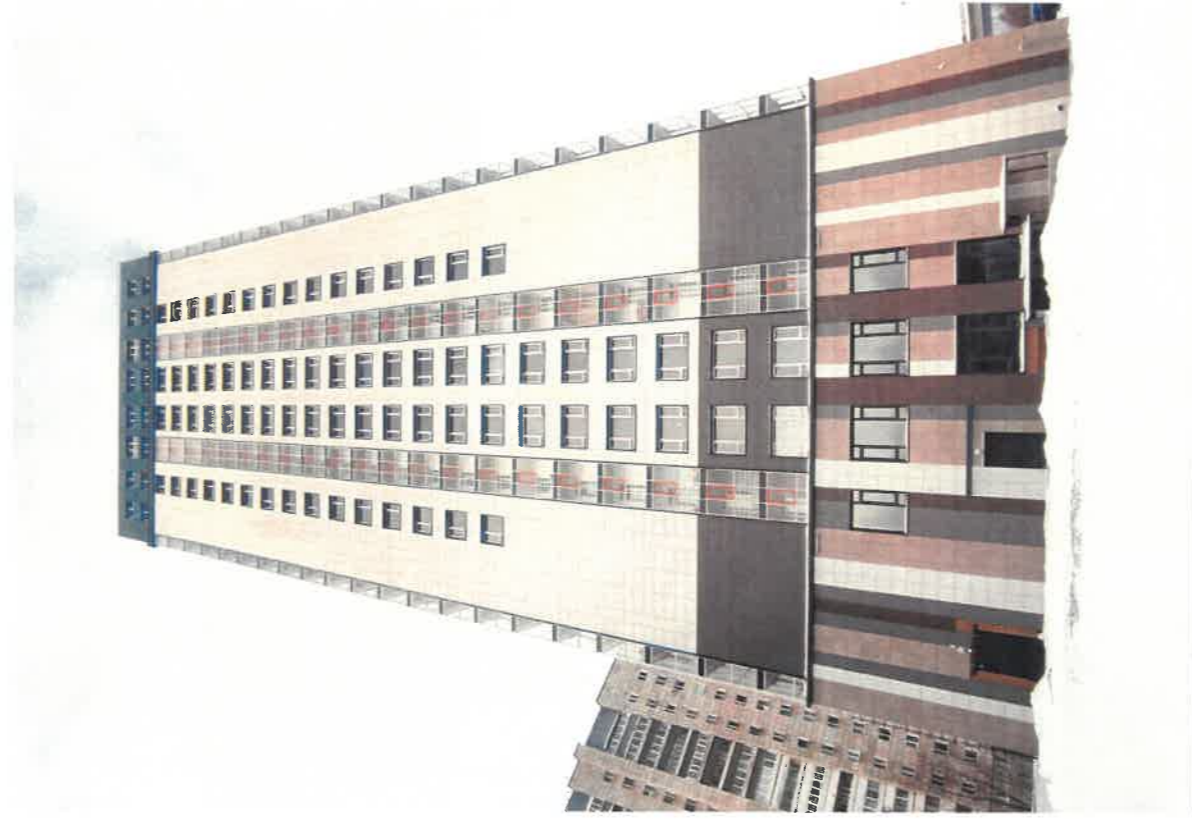

Боковой фасад



Ивл. № подл.	
Подп. и дата	
Взам. инв. №	
Согласовано	

Фотофиксация выполнена: декабрь 2023 года.

ВИП-2023-016-КПФ			
Колерный паспорт объекта капитального строительства по ул. Революции, д.2а Свердловского района, города Перми.			
Изм.	Кол. уч.	Лист	№ док.
Разраб.	Волик	Подп.	Дата
			12.23
Многоквартирный жилой дом		Стадия	Лист
		П	3
Существующее состояние фасадов (фотофиксация)		ИП Волик М.Д. ОГРНИП 312590727100061	

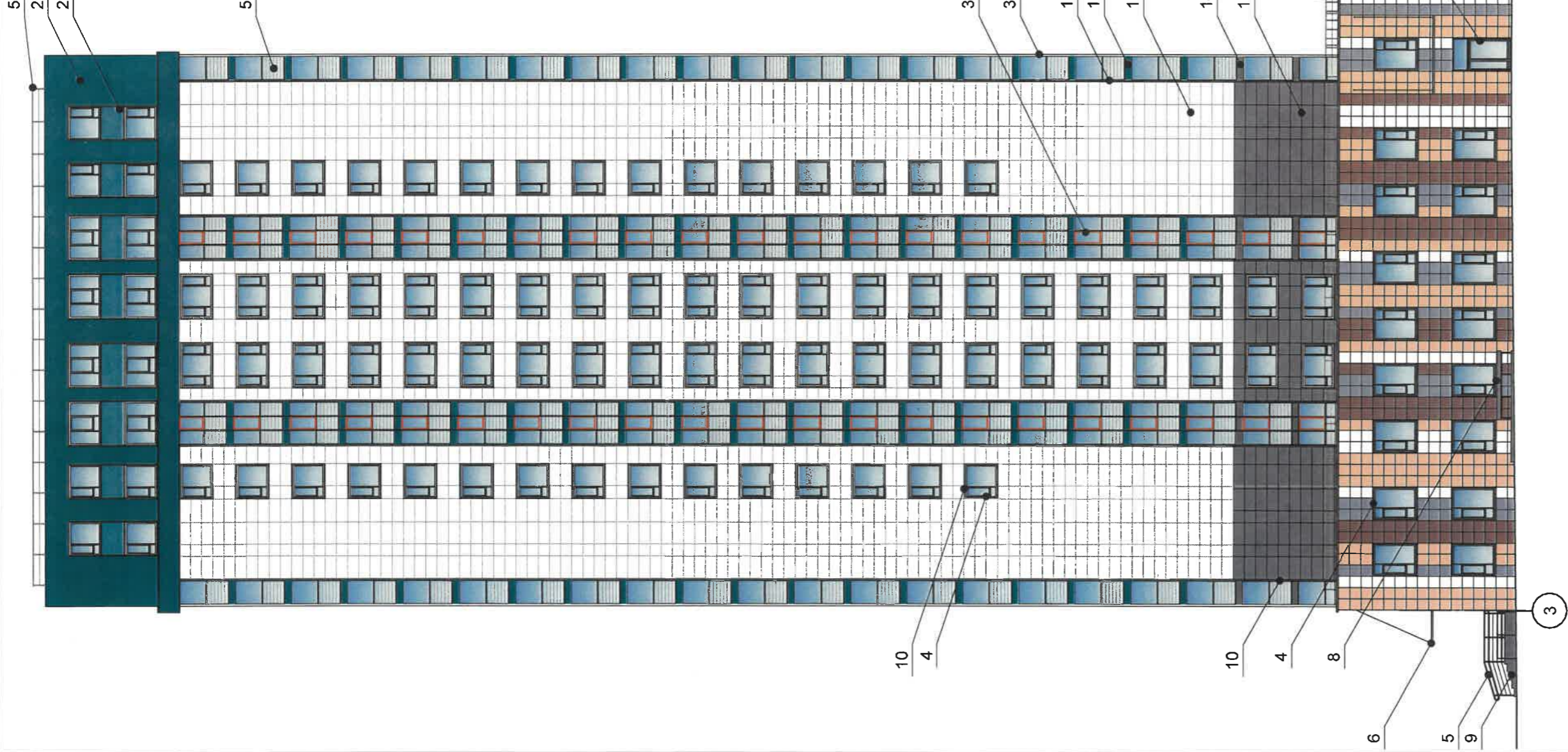

ПРИМЕЧАНИЕ:

1. В случае, если наружные лестницы при дополнително устроенных входах в общественные помещения здания выходят за границы предоставленного земельного участка и красные линии квартала, то устройство дополнительных или переустройство существующих входных групп требует получения разрешения в установленном порядке.
2. Требования к входным группам установлены пунктом 11.7 Правил благоустройства территории города Перми, утвержденных Решением Пермской городской Думы от 15.12.2020 № 277.
3. При размещении новой входной группы, изменении входной группы при проведении реконструкции, капитального ремонта здания, строения, сооружения требуется разработка проекта колерного паспорта.
4. Размещение входных групп, расположенных в границах территорий достопримечательных мест на территории города Перми, должно соответствовать требованиям, установленным органом охраны объектов культурного наследия.
5. Требования к входным группам, расположенным в границах территорий общего пользования, за исключением входных групп, расположенных в границах территорий достопримечательных мест:
 - архитектурные элементы входных групп (крыльца, входная площадка, ступени, лестницы, ограждения, парапеты, роллетные системы (рольставни), козырьки, приямки, пандусы или подъемные устройства для маломобильных групп населения) должны быть выполнены параллельно фасаду здания, строения, сооружения на расстоянии не более чем 1,5 м от фасада здания, строения, сооружения и при условии сохранения ширины пешеходной зоны (тротуара) не менее 2 м;

- размер входной площадки - 1,5 м x 1,85 м;
- входная группа (приямок) в подвальное или полуподвальное помещение должна быть выполнена параллельно фасаду здания, строения, сооружения на расстоянии не более чем 1,5 м от фасада здания, строения, сооружения. По периметру входной группы (приямка) устраивается парапет высотой не более 0,5 м, над входной группой (приямком) устанавливается козырек с водоотводом;
- на высоте более 0,72 м от уровня земли входная группа должна быть выполнена за счет внутреннего пространства здания, строения, сооружения.
- 6. Ступени и входная площадка входных групп должны иметь противоскользящее покрытие или полосы.
- 7. На одном из торцов входной площадки может быть предусмотрен пандус или подъемное устройство для маломобильных групп населения.
- 8. Наружная кнопка вызывного устройства должна быть размещена в начале заезда на пандус или при входе на подъемное устройство для маломобильных групп населения.

Согласовано

Взам. инв. №

Подп. и дата

Инв. № подл.

СОГЛАСОВАНО
 № заместитель начальника ДГА
 г. Перми - главный архитектор
 « *Д.Ю. Лапшин* 2024 г.

Условные обозначения:

- 1 - выноска и номер позиции согласно Ведомости отделки фасадов на листе 1
- 1 - условная координатная ось

ВИП-2023-016-КПФ

Колерный паспорт объекта капитального строительства по ул. Революции, д.2а Свердловского района, города Перми.

Изм.	Кол. уч.	Лист	№ док.	Подп.	Дата
Разраб.	Волик			<i>Волик</i>	12.23

Многоквартирный жилой дом

Стадия Лист Листов

П 4

Главный фасад

ИП Волик М.Д.
 ОГРНИП 312590727100061

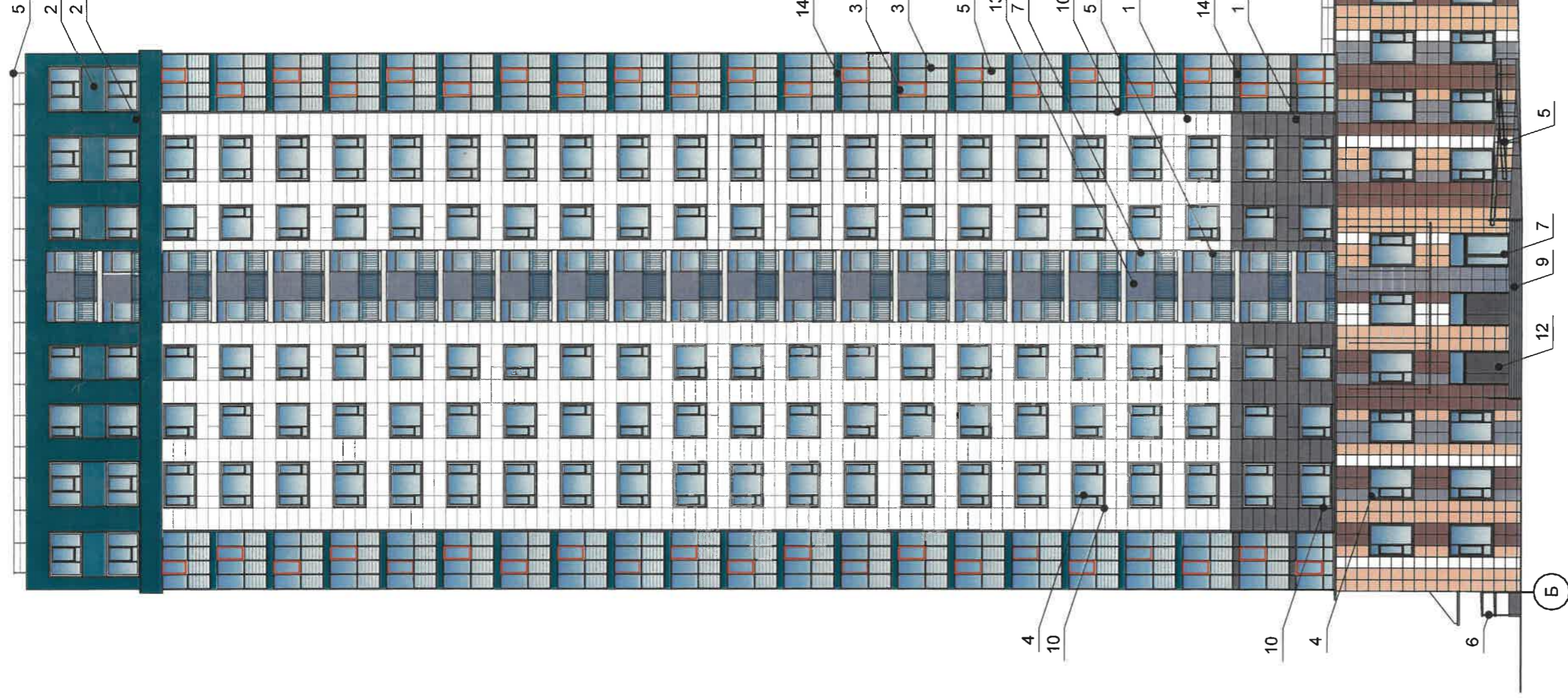

ПРИМЕЧАНИЕ:

1. Дополнительное оборудование - размещаемые на фасадах здания, строения, сооружения системы технического обеспечения эксплуатации зданий, строений, сооружений (наружные блоки систем кондиционирования и вентиляции, маскирующие ограждения (экраны, решетки), вентиляционные трубопроводы, антенны, видеокамеры наружного наблюдения, электрощиты, кабельные линии, иное подобное оборудование), защитные устройства (решетки, рольставни), почтовые ящики, часы, банкоматы, элементы архитектурно-художественной подсветки, флажки и иное оборудование.
2. Размещение дополнительного оборудования, дополнительных элементов и устройств на фасадах объектов капитального строительства допускается при соблюдении следующих условий:
-соответствие размещения дополнительного оборудования архитектурному решению фасадов, предусмотренному проектной документацией, в соответствии с которой осуществлено строительство (реконструкция) Объекта, с привязкой к единой (вертикальной, горизонтальной) системе осей фасадов; -единая горизонтальная ось - условная прямая линия. Определяется как половина расстояния между верхним и нижним архитектурным элементом (окна, наличники, карниз, фриз и другие), выделяющимся (западающим, выступающим) из плоскости стены;
-единая вертикальная ось - условная прямая линия. Определяется как половина расстояния между границами одного архитектурного элемента (окна, двери, колонны) либо между двумя архитектурными элементами (окна, двери, колонны);
-комплексное решение размещения оборудования - размер, форма, материал);
-размещение дополнительного оборудования на архитектурных деталях, элементах декора, поверхностях с ценной архитектурной отделкой, а также крепление, ведущее к повреждению архитектурных поверхностей, не допускается.
3. Наружные системы кондиционирования устанавливаются: у нежилых помещений - за счет пространства помещений.
4. Внешние блоки кондиционирования закрываются декоративными экранами в цвет фасада.
5. В соответствии со статьей 36 Жилищного кодекса Российской Федерации собственникам помещений в многоквартирном доме решение о возможности или невозможности размещения наружных блоков кондиционеров на фасадах многоквартирного дома может быть принято на общем собрании собственников помещений данного многоквартирного дома.

Согласовано

Взам. инв. №

Подп. и дата

Инв. № подл.

Условные обозначения:

1 - выноска и номер позиции согласно Ведомости отделки фасадов на листе 1

А - условная координационная ось

СОГЛАСОВАНО
1^й заместитель начальника ДГА
г. Пермь - главный архитектор
А.Ю. Лапшин
20 29 г.

Изм.	Кол. уч.	Лист	№ док.	Подп.	Дата
Разраб.		Волик			12.23

ВИП-2023-016-КПФ

Колерный паспорт объекта капитального строительства
по ул. Революции, д.2а

Свердловского района, города Перми.

Многоквартирный жилой дом

Боковой фасад

Стадия	Лист	Листов
П	5	

ИП Волик М.Д.
ОГРНИП 312590727100061

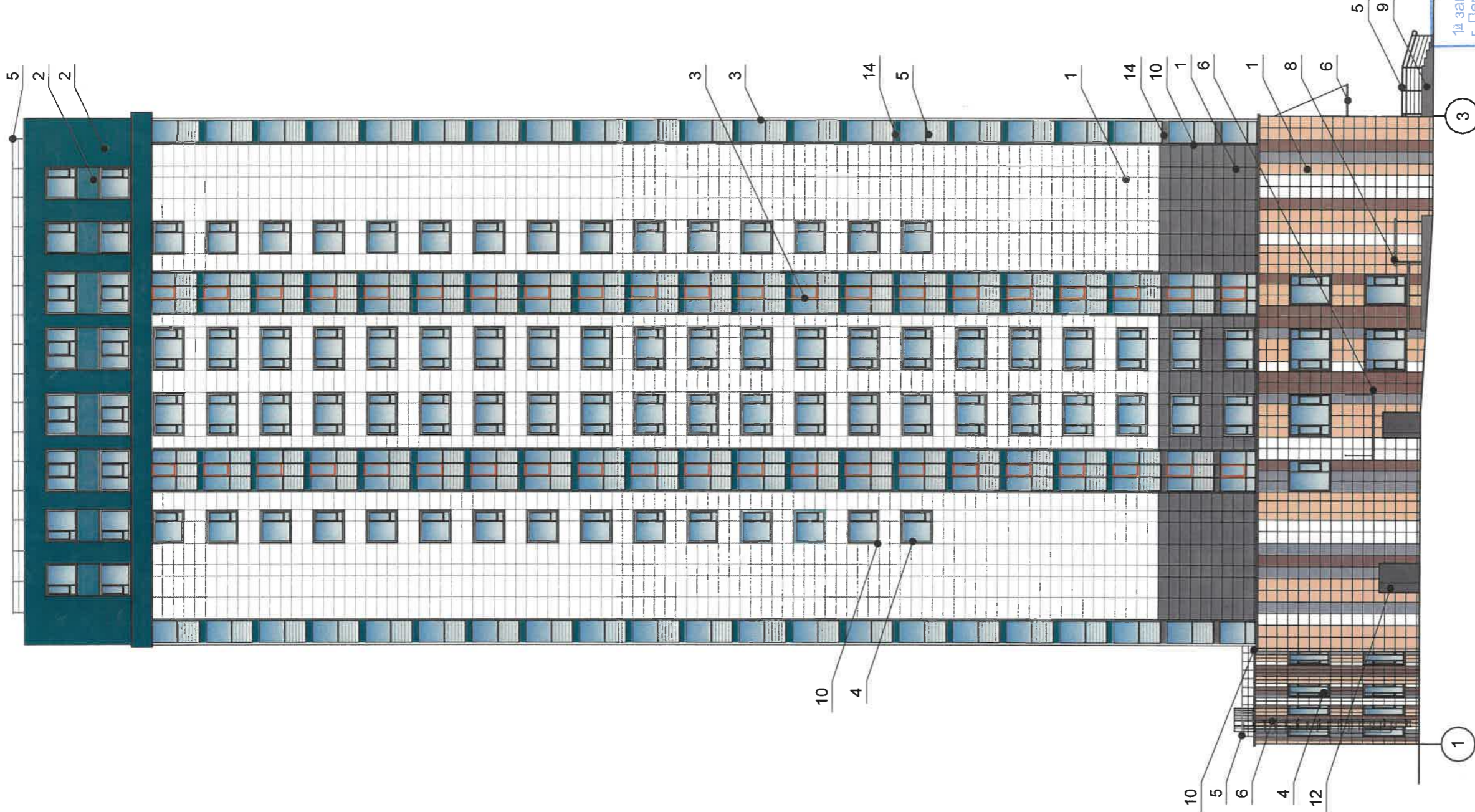

СОГЛАСОВАНО
 1д заместитель начальника ДГА
 г. Перми - главный архитектор
 Д.Ю. Лапшин 2024 г.

Примечание: 1. Условия размещения дополнительного оборудования см. лист 5.
 2. Условия устройства и переустройства входных групп см. лист 4

Условные обозначения:

- 1 - выноска и номер позиции согласно Ведомости отделки фасадов на листе 1
- 1 - условная координационная ось

Ивл. № подл.	Подп. и дата	Вам. ивл. №	Согласовано
--------------	--------------	-------------	-------------

ВИП-2023-016-КПФ			
Колерный паспорт объекта капитального строительства по ул. Революции, д.2а Свердловского района, города Перми.			
Изм. Кол. уч.	Лист	№ док.	Подп. Дата
Разраб.	Волик		12.23
Многоквартирный жилой дом		Стадия	Лист Листов
		П	6 6
Дворовой фасад		ИП Волик М.Д. ОГРНИП 312590727100061	

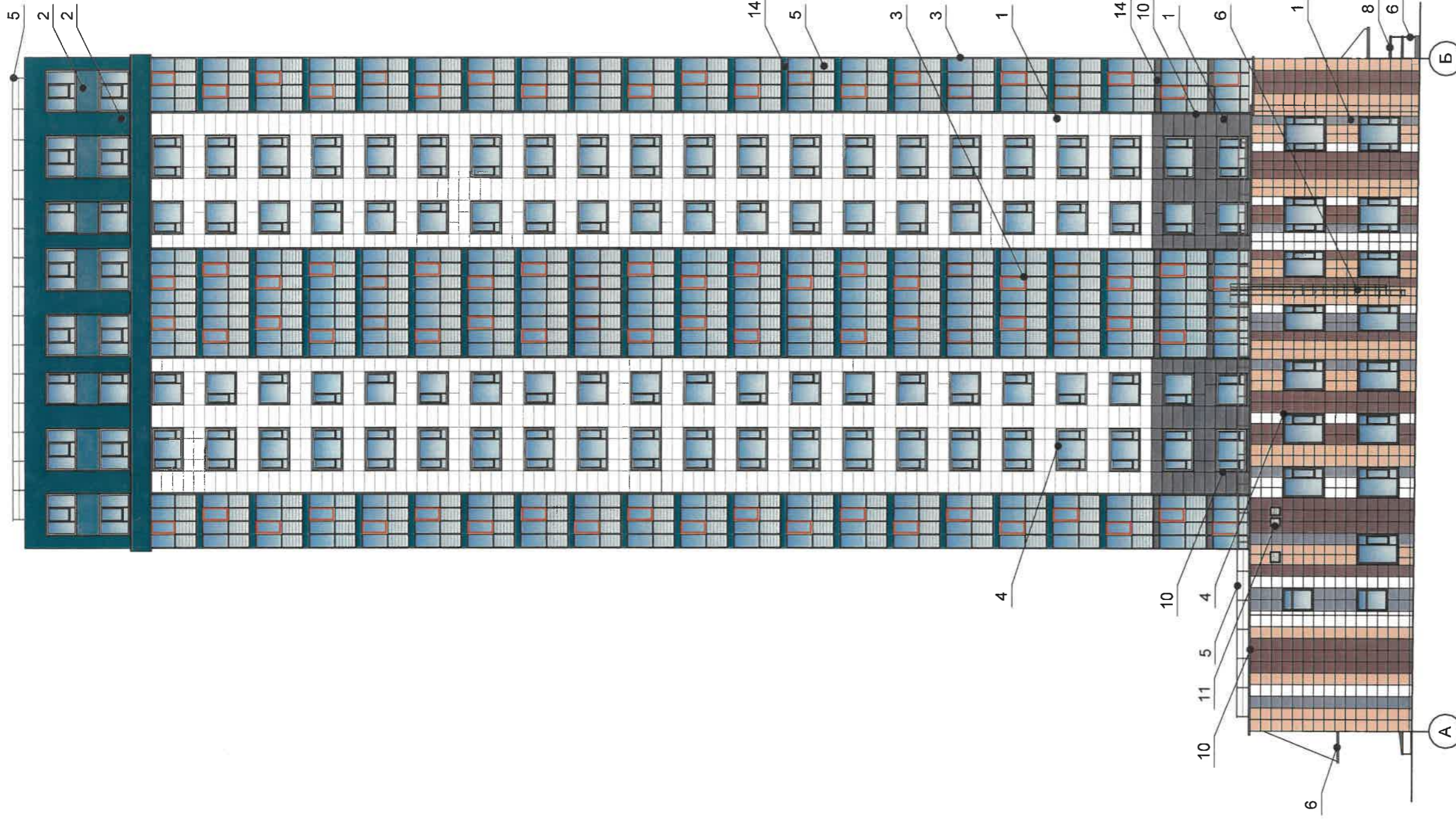

СОГЛАСОВАНО
 1й заместитель начальника ДГА
 г. Перми - главный архитектор
 Д.Ю. Лапшин
 2024 г.

Примечание: 1. Условия размещения дополнительного оборудования см. лист 5.
 2. Условия устройства и переустройства входных групп см. лист 4

Условные обозначения:
 1 - выноска и номер позиции согласно Вedomости отделки фасадов на листе 1
 А - условная координационная ось

Изм. №	Изм. № док.	Лист	Подп.	Дата
Разраб.	Волик			12.23

ВИП-2023-016-КПФ				
Колерный паспорт объекта капитального строительства по ул. Революции, д.2а Свердловского района, города Перми.				
Изм. №	Изм. № док.	Лист	Подп.	Дата
Разраб.	Волик			12.23
Многоквартирный жилой дом			Стадия	Лист
Боковой фасад			П	7
ИП Волик М.Д.			ОГРНИП 312590727100061	

Фрагмент главного фасада

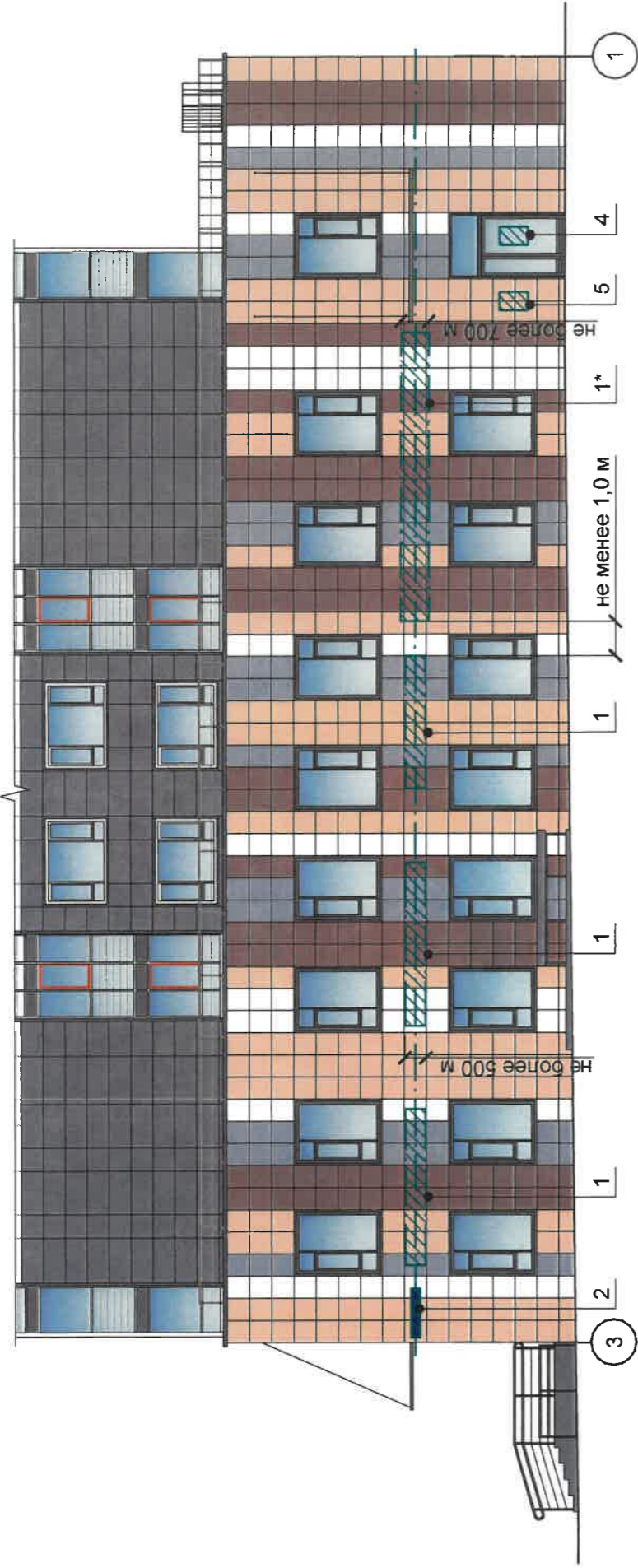

Вывеска «ЧИЖИК Продукты по улетным ценам»
на главном фасаде (поз.1*)

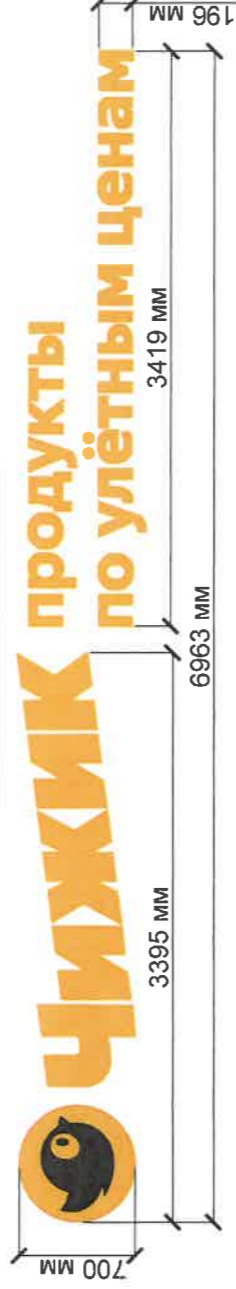

Ведомость средств размещения информации, рекламных конструкций

ПОЗ.	Тип объекта, материал, способы крепления	Цвет (с указанием RAL)	Наличие подсветки
1	Вывеска - объемные буквы и/или логотипы без подложки на металлических направляющих в цвет фасада на стене здания. Металл, пластик, оргстекло.	Фирменные цвета	Внешняя или внутренняя, светодиодами
2	Указатель с наименованием улицы и номером дома (здания) (пункт 11.4.2 Решения Пермской городской Думы от 15.12.2020 № 277). Пластик, металл.	Синий: (R-0), G-(20), B-(120), Белый	Возможна внутренняя подсветка
3	Указатель номера подвезда и квартир. Оргстекло, металл, пластик.	Синий: (R-0), G-(20), B-(120), Белый	Возможна внутренняя подсветка
4	Информационная табличка (режимник). Одиночная (500x700). Оргстекло, металл, пластик, выклейки.	Фирменные цвета	Без подсветки
5	Модульная табличка. Металл, пластик, оргстекло, пленки	Фон - белый, информация не более 50% от фона	Без подсветки

Схемы компоновки объемных букв и/или логотипов, относительно оси и места размещения средств размещения информации

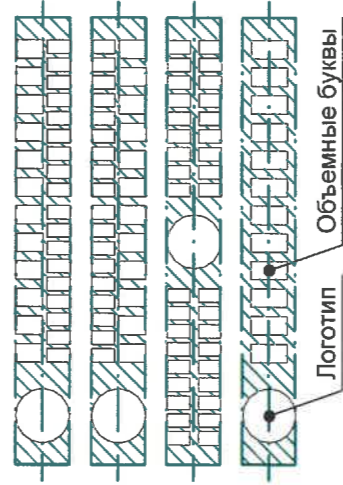

Пример сгруппированных модульных табличек средств размещения информации

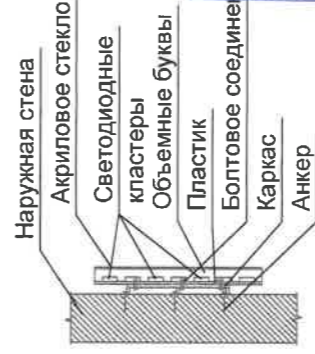

Управление архитектуры и городского дизайна
ДГА администрации г.Перми
СООТВЕТСТВУЕТ АРХИТЕКТУРНОМУ
ОБЛИКУ ГОРОДА ПЕРМИ
«17.01.2023»
Исполнитель: [Подпись]

Условные обозначения:

1 - Выноска и номер позиции согласно Ведомости средств размещения информации, рекламных конструкций

1 - условная координационная ось

1 - Место допустимого размещения средств размещения информации, рекламных конструкций

2 - Ось размещения средств размещения информации, рекламных конструкций

Примечание: Условия размещения средств размещения информации, см. лист 9.

Согласовано	Взам. инв. №	Подп. и дата	Инв. № подл.
-------------	--------------	--------------	--------------

ВИП-2023-016-КПФ			
Колерный паспорт объекта капитального строительства по ул. Революции, д.2а Свердловского района, города Перми.			
Изм.	Кол. уч. Лист	№ док. Подп.	Дата
Разраб.	Волик	[Подпись]	12.23
Многоквартирный жилой дом		Стадия	Лист
		П	8
Размещение средств размещения информации, рекламных конструкций Главного фасада		ИП Волик М.Д. ОГРНИП 312590727100061	

Фрагмент бокового фасада

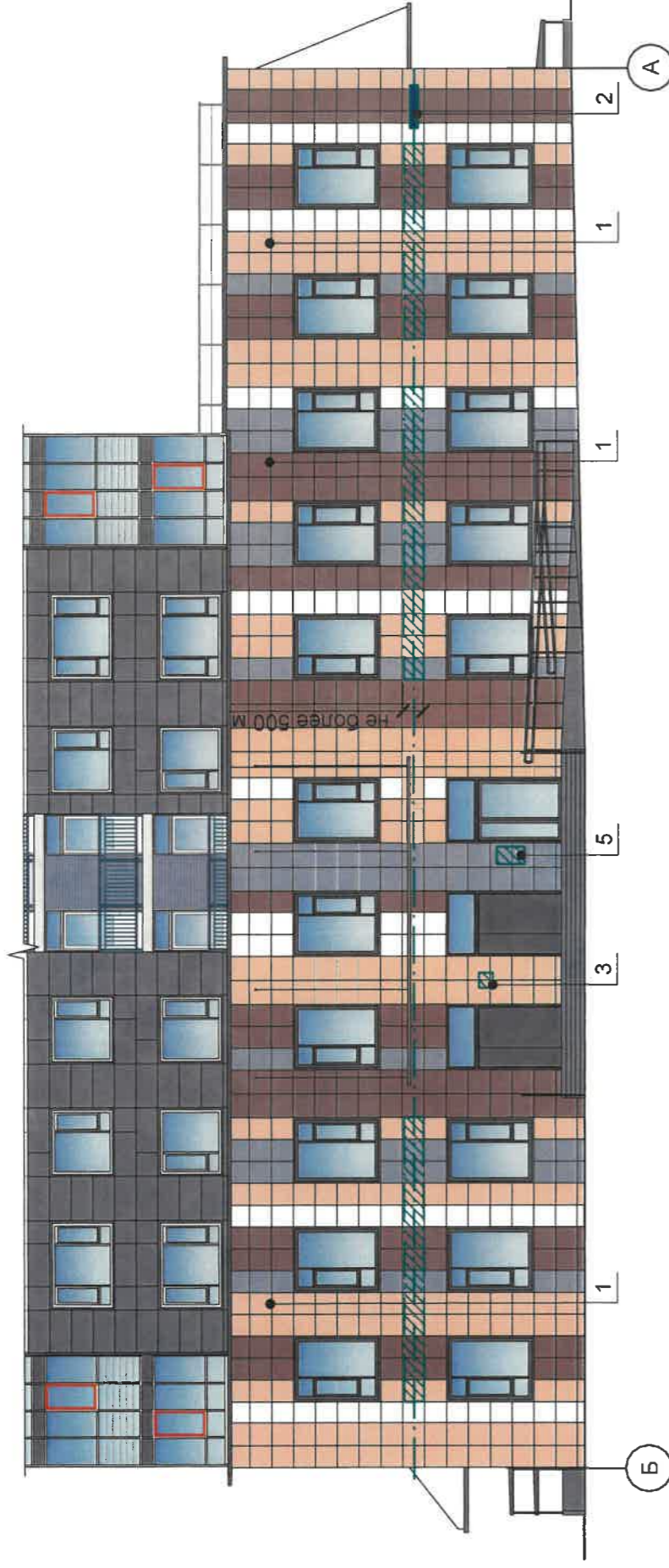

Условия размещения средств размещения информации:

1. Место размещения информации располагается относительно условной прямой линии - единой горизонтальной оси. Местоположение оси на фасаде определяется как половина расстояния между верхним и нижним архитектурным элементом (окна, наличники, карниз, фриз и др.), выделяющимся (западающим, выступающим) из плоскости стены.
2. Размещение вывесок и рекламных конструкций должно осуществляться в границах места допустимого размещения средств размещения информации, рекламных конструкций, установленных данным колерным паспортом объекта капитального строительства.
3. Размещение вывесок по отношению друг к другу, их конфигурация, наполненность информацией должны соответствовать Стандартным требованиям к вывескам, их размещению и эксплуатации (далее - Стандартные требования), утвержденным Решением Пермской городской Думы от 15.12.2020 №277.
4. В случае, если планируемые к размещению вывески не соответствуют Стандартным требованиям и действующему колерному паспорту, требуется внесение изменений в колерный паспорт путем разработки нового колерного паспорта.
5. Максимальный размер информационных табличек - 0,5 м х 0,7 м (пункт 2.13 Стандартных требований).
6. Узел крепления каждого типа объекта информации разрабатывается отдельным рабочим проектом.
7. В случае размещения рекламной конструкции на фасаде здания, строения, сооружения, такая конструкция должна быть отражена в составе нового колерного паспорта, а ее размещение должно осуществляться в соответствии с действующим порядком эксплуатации рекламных конструкций на территории города Перми, утвержденным решением Пермской городской Думы от 27.01.2009 № 11, с последующим получением на установку и эксплуатацию рекламной конструкции в установленном порядке.
8. В случае возникновения спорных ситуаций с другими организациями в отношении мест размещения вывесок, расположенных не в границах занимаемого помещения, регулирование конфликта и окончательное решение по размещению вывесок той или иной претендующей организации в соответствии с положениями Жилищного кодекса Российской Федерации должно приниматься на собрании собственников помещений в многоквартирном доме.
9. Размещение вывесок, перекрывающих оконные проемы, а также расположенных на балконах, лоджиях зданий и сооружений должно быть согласовано с собственниками помещений, к которым относится балкон и данный оконный проем.
10. В случае возникновения спорных ситуаций в отношении места размещения информационной конструкции на парапете кровли/кровле/стене у кровли, регулирование конфликта и окончательное решение по размещению информационной конструкции должно приниматься на собрании собственников помещений в многоквартирном доме в соответствии с положениями Жилищного кодекса Российской Федерации.

Управление архитектуры и городского дизайна
ДГА администрации г.Перми
**СООТВЕТСТВУЕТ АРХИТЕКТУРНОМУ
ОБЛИКУ ГОРОДА ПЕРМИ**
«10» 01 2023
Карачев А Подпись

Условные обозначения:

1 - Выноска и номер позиции согласно Ведомости средств размещения информации, рекламных конструкций, см. лист 8

А - условная координационная ось

▨ - Место допустимого размещения средств размещения информации, рекламных конструкций
- - - - - Ось размещения средств размещения информации, рекламных конструкций

Примечание: Схемы компоновки, узлы крепления, пример сгруппированных модульных табличек см. лист 8.

Согласовано	Изм. № подл.	Подп. и дата	Взам. инв. №
-------------	--------------	--------------	--------------

ВИП-2023-016-КПФ			
Колерный паспорт объекта капитального строительства по ул. Революции, д.2а Свердловского района, города Перми.			
Изм. Кол. уч. Лист	№ док.	Подп.	Дата
Разраб. Волик			12.23
Многоквартирный жилой дом		Стадия	Лист
		П	9
Размещение средств размещения информации, рекламных конструкций Боковой фасад		ИП Волик М.Д. ОГРНИП 312590727100061	

Позиция ведомости отделки фасадов	C: 0
	M: 10
	Y: 40
	K: 10
	R: 222
	G: 208
B: 159	
RAL 1014	
2	

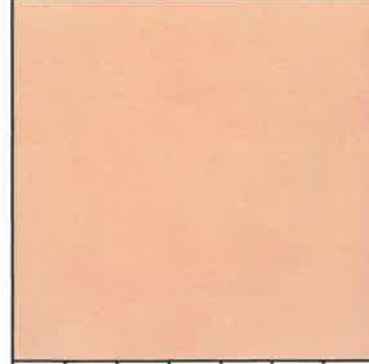

Позиция ведомости отделки фасадов	C: 40
	M: 50
	Y: 60
	K: 40
	R: 117
	G: 92
B: 73	
RAL 8025	
1	

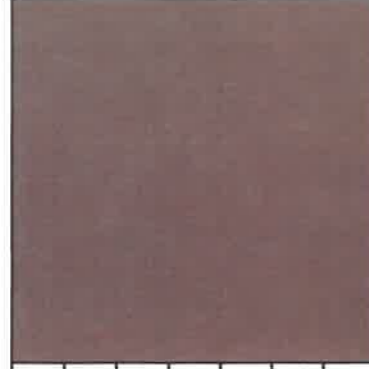

Позиция ведомости отделки фасадов	C: 0
	M: 0
	Y: 5
	K: 0
	R: 247
	G: 249
B: 239	
RAL 9010	
1,3,4,5,7,11	

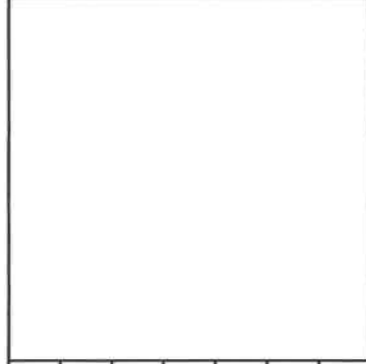

Позиция ведомости отделки фасадов	C: 60
	M: 30
	Y: 30
	K: 80
	R: 55
	G: 63
B: 67	
RAL 7016	
4,5,7,10,12,14	

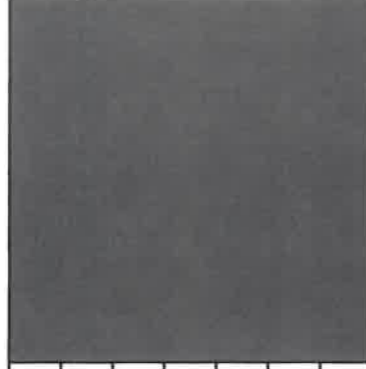

Позиция ведомости отделки фасадов	C: 40
	M: 10
	Y: 10
	K: 40
	R: 126
	G: 139
B: 146	
RAL 7000	
1,13	

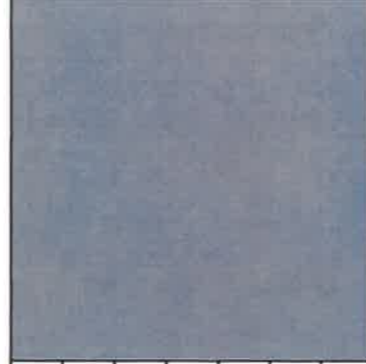

Позиция ведомости отделки фасадов	C: 90
	M: 90
	Y: 80
	K: 80
	R: 63
	G: 58
B: 58	
RAL 8019	
5,6	

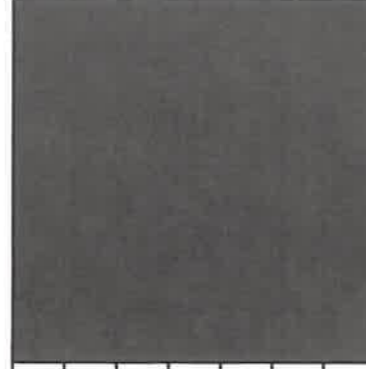

Позиция ведомости отделки фасадов	C: 40
	M: 10
	Y: 20
	K: 80
	R: 85
	G: 93
B: 97	
RAL 7011	
1,6,8	



Позиция ведомости отделки фасадов	C: 100
	M: 30
	Y: 70
	K: 40
	R: 0
	G: 93
B: 82	
RAL 6026	
2,14	

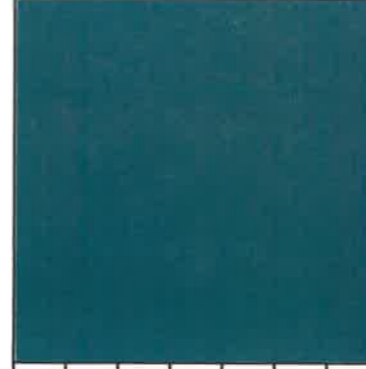

Позиция ведомости отделки фасадов	C: 80
	M: 20
	Y: 50
	K: 0
	R: 71
	G: 138
B: 132	
RAL 6033	
2,5,10	



Позиция ведомости отделки фасадов	C: 0
	M: 70
	Y: 100
	K: 0
	R: 231
	G: 91
B: 18	
RAL 2004	
3	

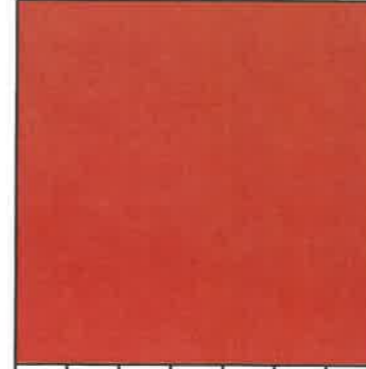

Согласовано

Взам. инв. №

Подп. и дата

Инв. № подл.

СОГЛАСОВАНО
14 заместитель-начальника ДГА
г. Перми - главный архитектор
Д.Ю. Лапшин
« 12 » 01 2024 г.

Цвета в стандарте RAL и цветовой палитре СМУК, RGB приведены с сайта <https://colorscheme.ru/> (каталог цветов RAL CLASSIC).

Изм.	Кол. уч.	Лист	№ док.	Подп.	Дата
Разраб.		Волик			12.23

ВИП-2023-016-КПФ

Колерный паспорт объекта капитального строительства
по ул. Революции, д.2а
Свердловского района, города Перми.

Многоквартирный жилой дом		Стадия	Лист	Листов
		П	10	
Эталоны колеров		ИП Волик М.Д. ОГРНИП 312590727100061		