

**Общество с ограниченной ответственностью
«САМТОРЕС-М»**

Лицензия МК РФ № 02696 от 16.07.2015 г.

Свидетельство СРО «Гильдия архитекторов и проектировщиков Поволжья»
№ 0311.01-2017-6317035187-П-038 от 21.03.2017 г.

Объект культурного наследия регионального значения
«Дом С.Е. Грацинского»,
расположенный по адресу:
г. Пермь, ул. 25 Октября, 47/Малышева, 14

НАУЧНО – ПРОЕКТНАЯ ДОКУМЕНТАЦИЯ.

**Проект реставрации и приспособления к
современному использованию.**

Раздел 2. Комплексные научные исследования.

Книга 1. Историко-архитектурные натурные исследования.

Часть 2. Чертежи

Шифр: МК-0356300030519000038-ОЧ

Экз. № _____

г. Самара, 2019 г.

**Общество с ограниченной ответственностью
«САМТОРЕС-М»**

Лицензия МК РФ № 02696 от 16.07.2015 г.

Свидетельство СРО «Гильдия архитекторов и проектировщиков Поволжья»
№ 0311.01-2017-6317035187-П-038 от 21.03.2017 г.

Объект культурного наследия регионального значения
«Дом С.Е. Грацинского»,
расположенный по адресу:
г. Пермь, ул. 25 Октября, 47/Мальшева, 14

НАУЧНО – ПРОЕКТНАЯ ДОКУМЕНТАЦИЯ.

**Проект реставрации и приспособления к
современному использованию.**

Раздел 2. Комплексные научные исследования.

Книга 1. Историко-архитектурные натурные исследования.

Часть 2. Чертежи

Заказчик:

Муниципальное казенное учреждение

«Содержание муниципального имущества» г. Пермь

Директор

ООО «САМТОРЕС-М»:

Кузнецов А.В.

МК- МК-0356300030519000038-ОЧ

Экз. № _____

г. Самара, 2019 г.

Объект, тема: Проект реставрации и приспособления к современному использованию Объекта культурного наследия регионального значения «Дом С.Е. Грацинского», расположенного по адресу: г. Пермь, ул. 25 Октября, д.47

ЛИСТ СОГЛАСОВАНИЙ

Должность, наименование организации	Подпись	Фамилия И.О.
<i>Директор "Пермского краевого научно-производственного центра по охране памятников (объектов культурного наследия)" (ГКБУК "КЦОП")</i>		<i>С.А. Исмаилова</i>

Объект, тема: Проект реставрации и приспособления к современному использованию Объекта культурного наследия регионального значения «Дом С.Е. Грацинского», расположенного по адресу: г. Пермь, ул. 25 Октября, д.47

Шифр МК-0356300030519000038

СОСТАВ ПРОЕКТА

№ п/п	Обозначение	Наименование документации	Примечание
Раздел 1. Предварительные работы			
Книга 1.	МК-0356300030519000038-ПР	Исходно-разрешительная документация	
Книга 2.		Предварительные исследования	
Книга 3.	МК-0356300030519000038-Ф	Фотофиксация	
Раздел 2. Комплексные научные исследования			
Книга 1.	МК-0356300030519000038-ИИ	Историко-архивные исследования	
Книга 2.	МК-0356300030519000038-ПЗ-ОЧ	Историко-архитектурные натурные исследования. Часть 1. Пояснительная записка	
	МК-0356300030519000038-ОЧ	Историко-архитектурные натурные исследования. Часть 2. Чертежи	
	МК-0356300030519000038-НИ	Историко-архитектурные натурные исследования. Часть 3. «Зондажи»	
Книга 3.	МК-0356300030519000038-ТИ	Инженерно-технические исследования	
Книга 4.	МК-0356300030519000038-КНИ	Отчет по комплексным научным исследованиям	
Раздел 3. Проект реставрации и приспособления. Эскизный проект			
Книга 1.	МК-0356300030519000038-ЭП-ПЗ	Пояснительная записка	
Книга 2.	МК-0356300030519000038-ЭП-АР	Архитектурные решения	
Книга 3.	МК-0356300030519000038-ЭП-КР	Конструктивные и объемно-планировочные решения	
Раздел 4. Проект реставрации и приспособления. Проект			
Книга 1.	МК-0356300030519000038-П-ПЗ	Пояснительная записка	
Книга 2.	МК-0356300030519000038-П-СУ	Схема планировочной организации участка	
Книга 3.	МК-0356300030519000038-П-АР	Архитектурные решения	
Книга 4.	МК-0356300030519000038-П-КР	Конструктивные решения	
Книга 5.	МК-0356300030519000038-ПОР	Проект организации реставрации	

Ситуационный план.

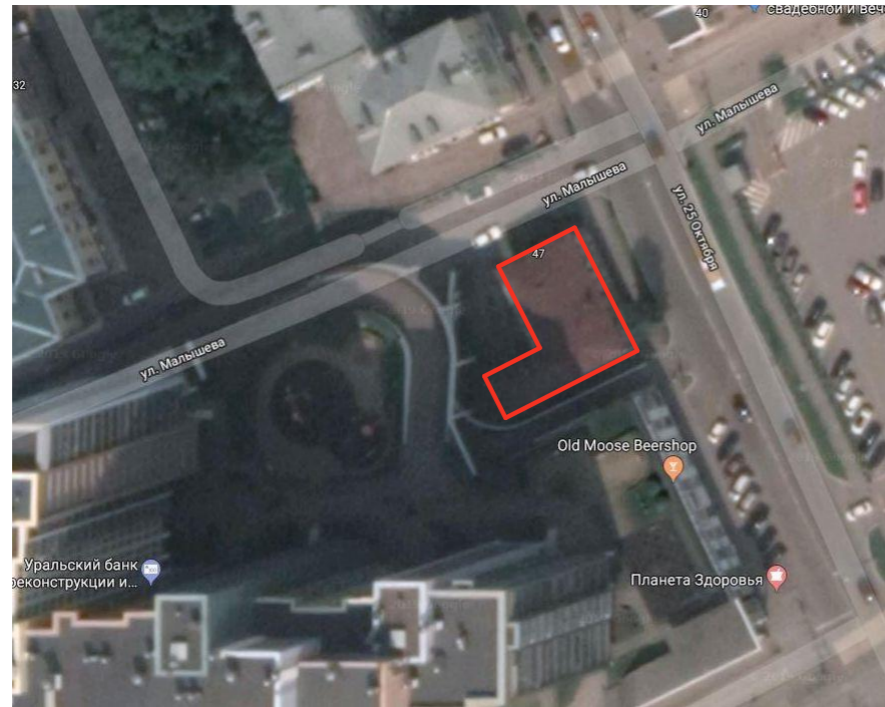

Ведомость чертежей основного комплекта книги "Историко-архитектурные натурные исследования"

Лист	Наименование	Примечание
0	Ведомость чертежей основного комплекта книги. Ситуационный план	
1	Фасад по ул. 25 Октября. М 1:50	
2	Фасад по ул. Малышева. М 1:50	
3	Дворовый фасад в осях 4-1. М 1:50	
4	Фасад в осях Д-А. М 1:50	
5	План 1 этажа. М 1:50	
6	План 2 этажа. М 1:50	
7	Схема дефектов полов 1 этажа. М 1:50	
8	Схема дефектов полов 2 этажа. М 1:50	
9	План потолков 1 этажа. М 1:50	
10	План потолков 2 этажа. М 1:50	
11	План крыши. М 1:50	
12	План чердака. М 1:50	
13	Разрез 1-1. М 1:50	
14	Разрез 2-2. М 1:50	
15	Деталь фасада 1. М 1:10	
16	Сечение профилированных наличников. М 1:1	
17	Сечения карнизных поясов. М 1:2	
18	Схема периодизации	

Комплексные научные исследования проводились на объекте культурного наследия регионального значения "Дом С.Е. Грацинского", расположенного по адресу: г. Пермь, ул. 25 Октября, д. 47.

Предметом охраны являются и подлежат сохранению и реставрации:

1. Градостроительная охрана.

1.1. Расположение на линии исторической застройки улицы 25 Октября - за руслом р. Стикс с фиксацией квартальной сетки, возникшей в конце 19 в. за границами городской черты.

1.2. Бассейн визуального восприятия в границах линий застройки ул. 25 Октября от условной линии, соответствующей южному фасаду №40а до линии застройки четной стороны ул. Революции, включая незастроенное пространство перед западным фасадом здания по ул. Революции, 13, в границах линий застройки ул. Малышева от условной линии, соответствующей западному фасаду здания по ул. М. Горького, 51 до условной линии, соответствующей восточному фасаду здания по улице Сибирской, 32, включая дворовое пространство указанного дома.

2. Архитектурная охрана (экстерьер)

2.1. Объемно-пространственное решение: Г-образное в плане кирпичное двухэтажное здание с подвалом, под скатной кровлей.

2.2. Материал стен: кирпич, лицевая кладка.

2.3. Материал фасадной поверхности - окраска по кирпичу.

2.4. Крыша стропильная, кровля металлическая (кровельное железо), фальцевая.

2.5. Характер декоративной отделки фасадов: кирпичный декор.

Главный (восточный) и северный фасады:

2.5.1. Венчающий двухрусный карниз с кронштейнами и филенками.

2.5.2. Междуэтажный филенчатый пояс.

2.5.3. Стены и лопатки, рустованные в уровне 1-го этажа;

Лопатки филенчатые в уровне 2-го этажа.

2.5.4. Арочные оконные проемы 2-го этажа в обрамлении полуколонн с капителями и архивольтами, декорированными замковыми камнями.

2.5.5. Прямоугольные оконные проемы 1-го этажа в обрамлении профилированных наличников, декорированных замковым камнем.

2.5.6. Прямоугольные кирпичные парпетные столбики по углам главного фасада над венчающим карнизом.

Западный фасад:

2.5.7. Архивольт над проемом балконной двери 2-го этажа, рустованные стены в уровне обоих этажей.

2.5.8. Оконные и дверной (заложены) проемы с декорированными лучковыми перемычками.

2.6. Расположение, количество, габариты дверных проемов (в т.ч. заложены).

2.7. Расположение, количество, габариты, расстекловка оконных проемов.

3. Архитектурная охрана (интерьеры).

3.1. Планировочное решение: расположение капитальных стен, проемов.

3.2. Потолочные профилированные тянутые карнизы в помещениях 1-го этажа.

3.3. Потолочные профилированные тянутые карнизы в помещениях 2-го этажа.

3.4. Арочный проем в коридоре 1-го этажа.

3.5. Профилированные наличники арочных оконных проемов, прямоугольного проема в коридоре 2-го этажа.



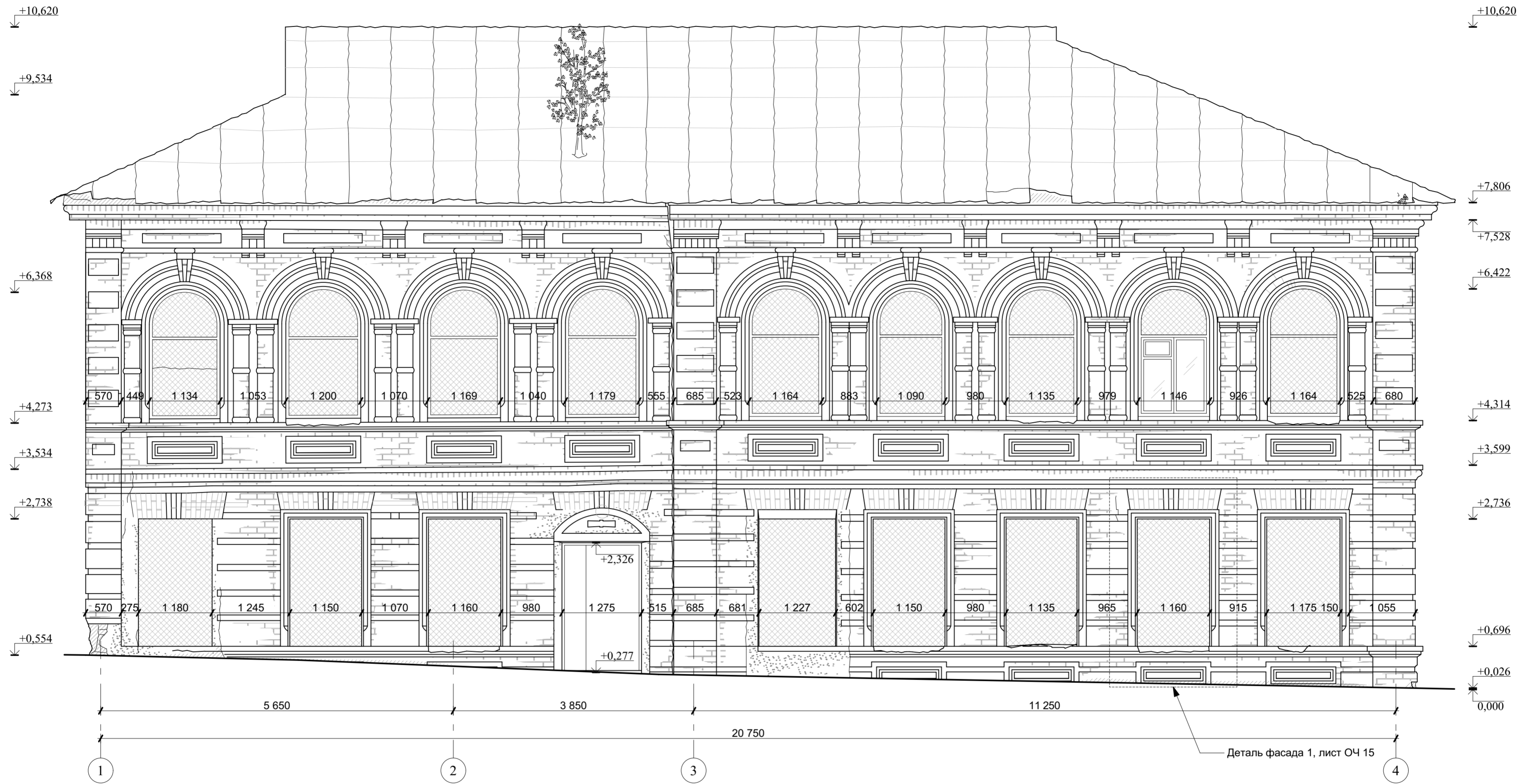

						МК-0356300030519000038-ОЧ			
						Объект "Дом С.Е. Грацинского" г. Пермь, ул. 25 Октября, 47/Малышева, 14			
Изм	Кол	Лист	Недок	Подпись	Дата				
Разработал	Фадеева Л.С.					Проект реставрации и приспособления к современному использованию	Стадия	Лист	Листов
ГАП	Фадеева Л.С.						ОЧ	0	18
ГИП	Шустов В.В.								
						Ведомость чертежей основного комплекта книги. Ситуационный план.			
						ООО "САМТОРЕС-М"			

Взам. инв. N	
Подпись и дата	
Инв. N подл	

Фасад по ул. 25 Октября

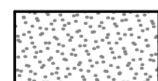

Условные обозначения

-  Оштукатуренные участки
-  Трещины
-  Деструкция кирпичной кладки
-  Зашитые оконные проемы

Примечание

1. За отметку 0,000 условно принят пол входного тамбура 1 этажа (Лист ОЧ-13 Разрез 1-1)
2. Данный Лист см. с Листами ОЧ 13,15



МК-0356300030519000038-ОЧ					
Объект "Дом С.Е. Грацинского" г. Пермь, ул. 25 Октября, 47/Малышева, 14					
Изм	Кол	Лист	№ док	Подпись	Дата
Разработал		Фадеева Л.С.			
ГАП		Фадеева Л.С.			
ГИП		Шустов В.В.			
Проект реставрации и приспособления к современному использованию				Стадия	Лист
				ОЧ	1
				Листов	18
Фасад по ул. 25 Октября. М 1:50				ООО "САМТОРЕС-М"	

Имя, N подл., Подпись и дата, Владелец ив. N

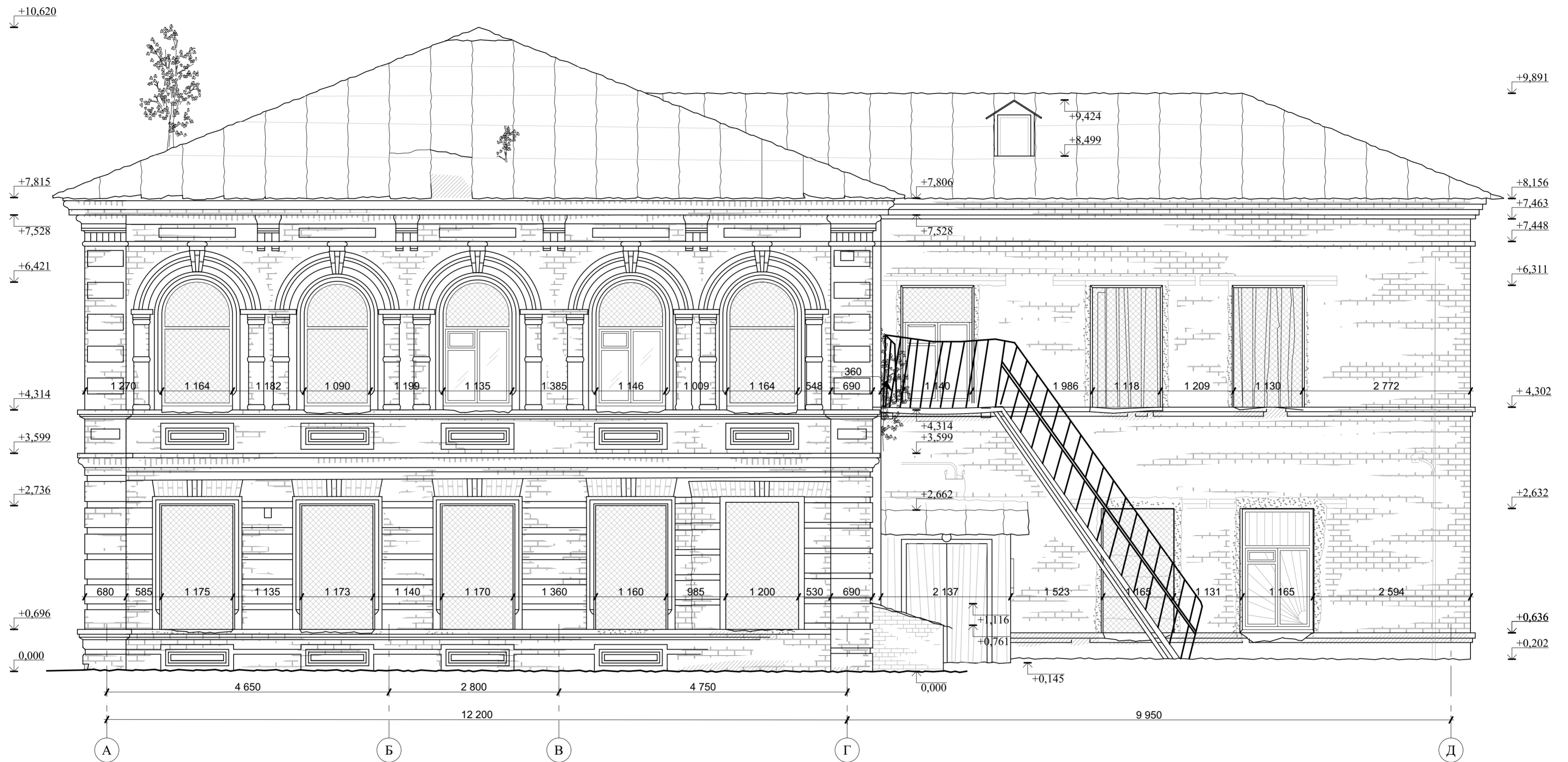
Фасад по ул. Малышева

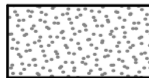
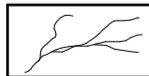

Условные обозначения

-  Оштукатуренные участки
-  Трещины
-  Деструкция кирпичной кладки
-  Защитные оконные проемы

Примечание

1. За отметку 0.000 условно принят пол входного тамбура 1 этажа (Лист ОЧ-13 Разрез 1-1)



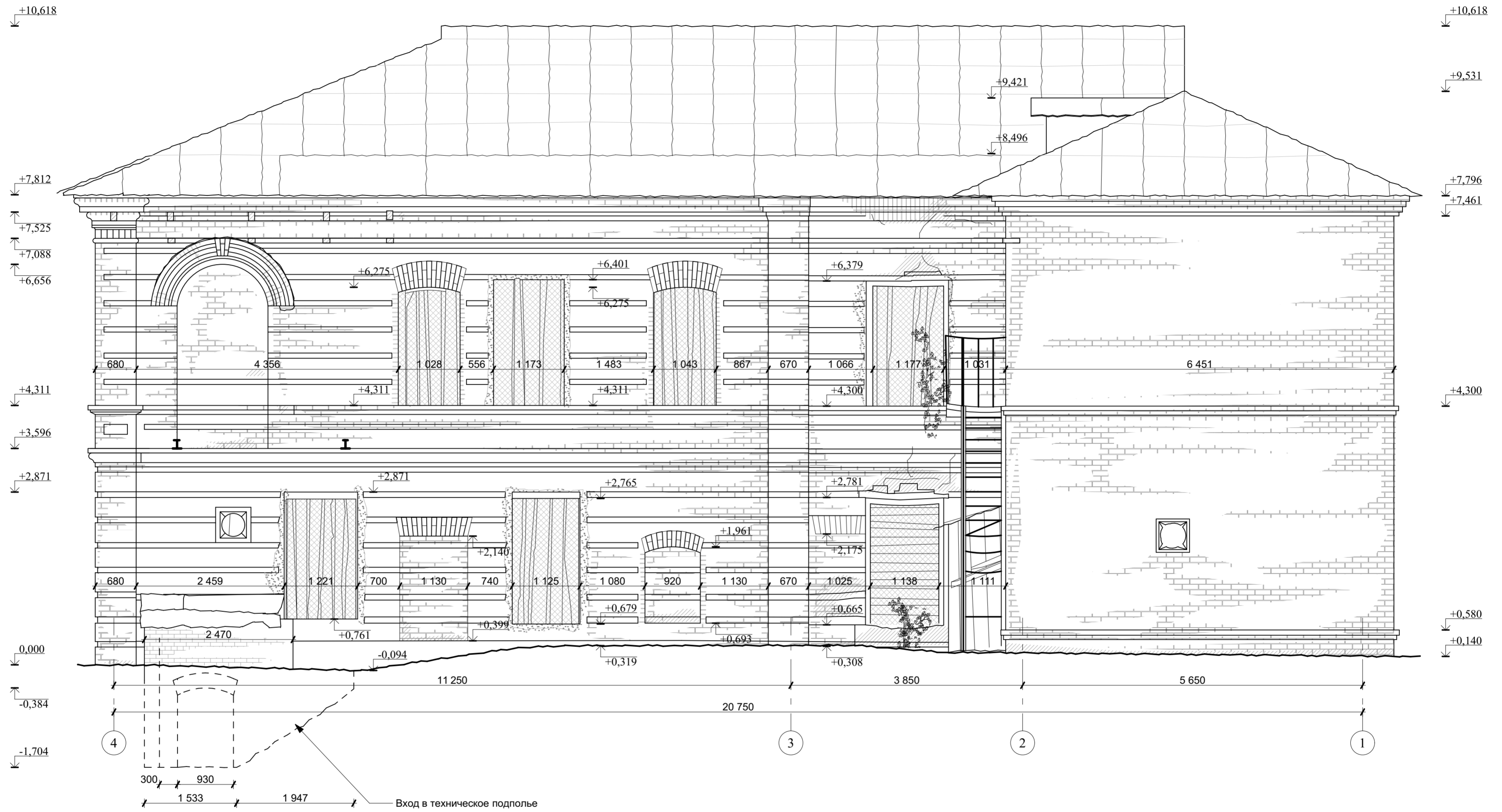

Имя, N подл. Подпись и дата. Взамен ив. N

МК-0356300030519000038-ОЧ					
Объект "Дом С.Е. Грацинского" г. Пермь, ул. 25 Октября, 47/Малышева, 14					
Изм	Кол	Лист	№ док	Подпись	Дата
Разработал		Фадеева Л.С.			
ГАП		Фадеева Л.С.			
ГИП		Шустов В.В.			
Проект реставрации и приспособления к современному использованию				Стадия	Лист
Фасад по ул. Малышева. М 1:50				ОЧ	2
				Листов	18
				ООО "САМТОРЕС-М"	

Дворовый фасад в осях 4-1

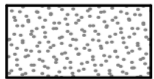

Условные обозначения

-  Оштукатуренные участки
-  Трещины
-  Деструкция кирпичной кладки
-  Защищенные оконные проемы

Примечание

1. За отметку 0.000 условно принят пол входного тамбура 1 этажа (Лист ОЧ-13 Разрез 1-1)



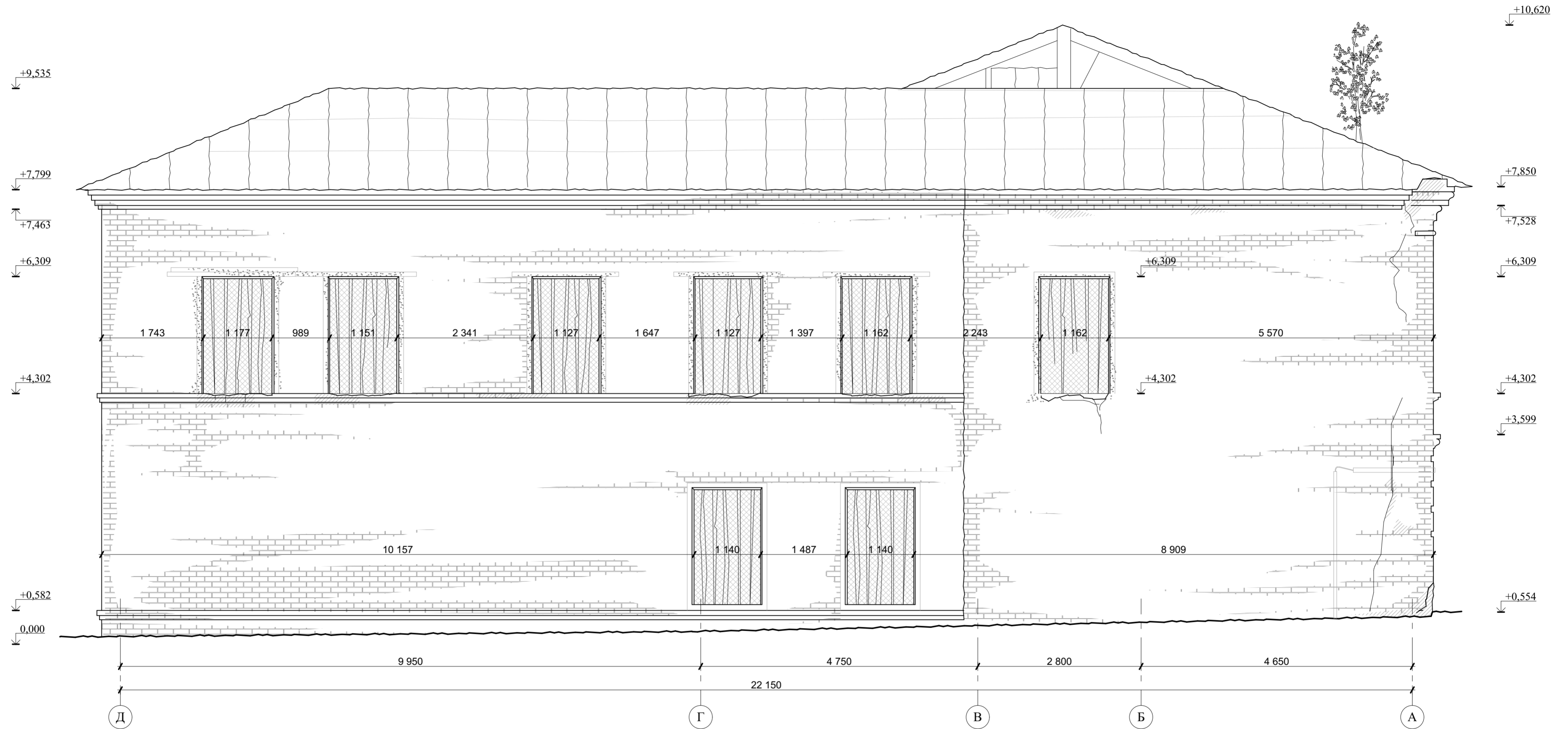

Имя и дата
Подпись и дата
Взамен ив. N

МК-0356300030519000038-ОЧ					
Объект "Дом С.Е. Грацинского" г. Пермь, ул. 25 Октября, 47/Малышева, 14					
Изм	Кол	Лист	Недок	Подпись	Дата
Разработал		Фадеева Л.С.			
ГАП		Фадеева Л.С.			
ГИП		Шустов В.В.			
Проект реставрации и приспособления к современному использованию					Стадия ОЧ
Лист 3					Листов 18
Дворовый фасад в осях 4-1. М 1:50					ООО "САМТОРЕС-М"

Фасад в осях Д-А

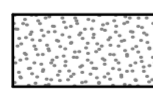

Условные обозначения

-  Оштукатуренные участки
-  Трещины
-  Деструкция кирпичной кладки
-  Защищенные оконные проемы

Примечание

1. За отметку 0.000 условно принят пол входного тамбура 1 этажа (Лист ОЧ-13 Разрез 1-1)

Имя и дата
Подпись и дата
Взамен ив. N

						МК-0356300030519000038-ОЧ			
						Объект "Дом С.Е. Грацинского" г. Пермь, ул. 25 Октября, 47/Малышева, 14			
Изм	Кол	Лист	№ док	Подпись	Дата	Проект реставрации и приспособления к современному использованию	Стадия	Лист	Листов
Разработал		Фадеева Л.С.					ОЧ	4	18
ГАП		Фадеева Л.С.							
ГИП		Шустов В.В.							
						Фасад в осях Д-А. М 1:50		ООО "САМТОРЕС-М"	

План первого этажа

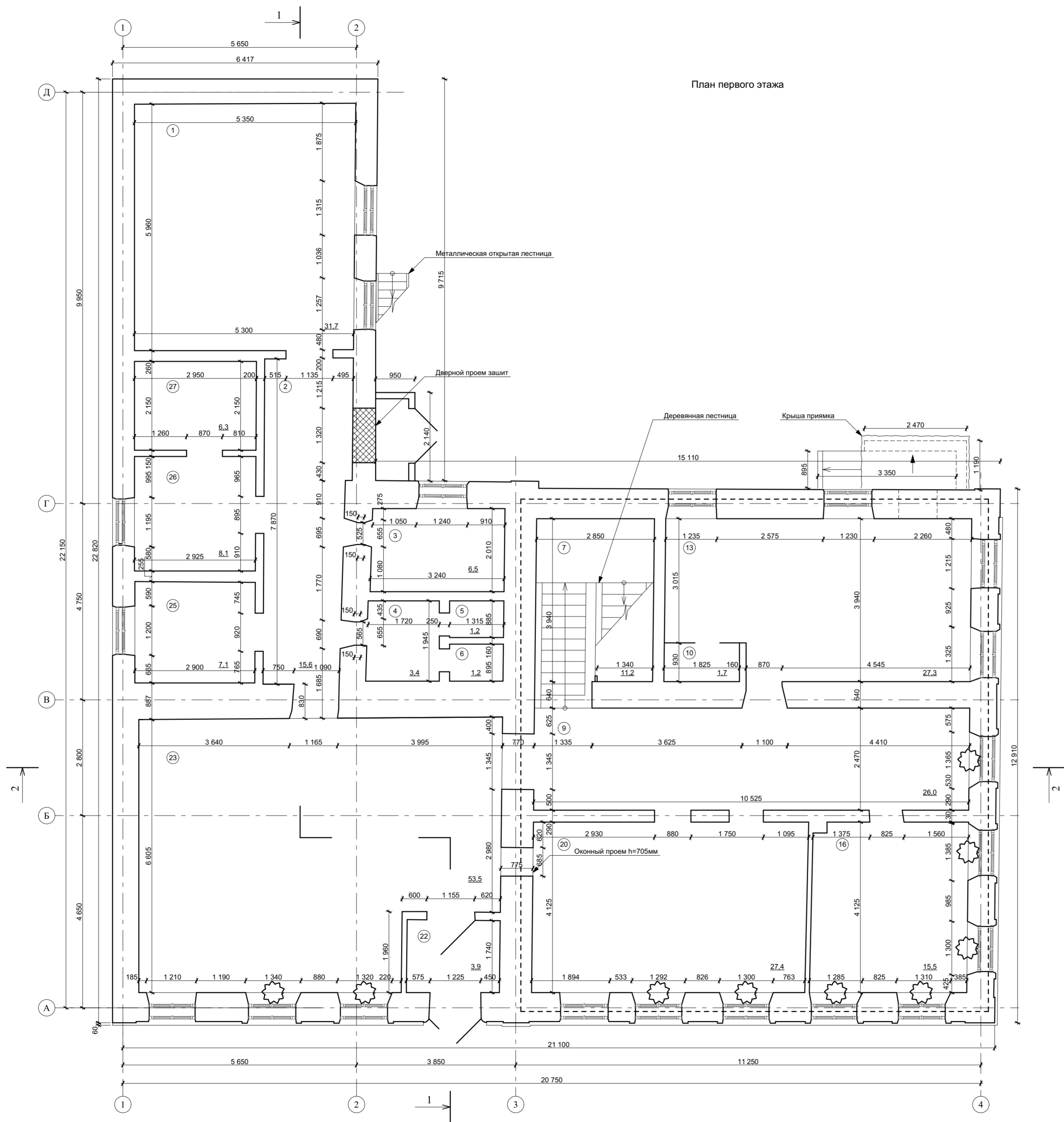

Примечание:

1. Оконные и дверные блоки показаны условно

Условные обозначения:

--- зона технического подполья

☼ - профилированные наличники откосов окон, см. лист ОЧ-16

МК-0356300030519000038-ОЧ					
Объект "Дом С.Е. Грацинского" г. Пермь, ул. 25 Октября, 47/Мальшева, 14					
Изм	Кол	Лист	Модок	Подпись	Дата
Разработал	ФАП	Фадеева Л.С.			
ГИП		Шустов В.В.			
Проект реставрации и приспособления к современному использованию				Стадия	Лист
План 1 этажа. М 1:50				ОЧ	5
				Листов	18
				ООО "САМТОРЕС-М"	

Имя, N подг., Подпись, дата, Владелец, N

План второго этажа

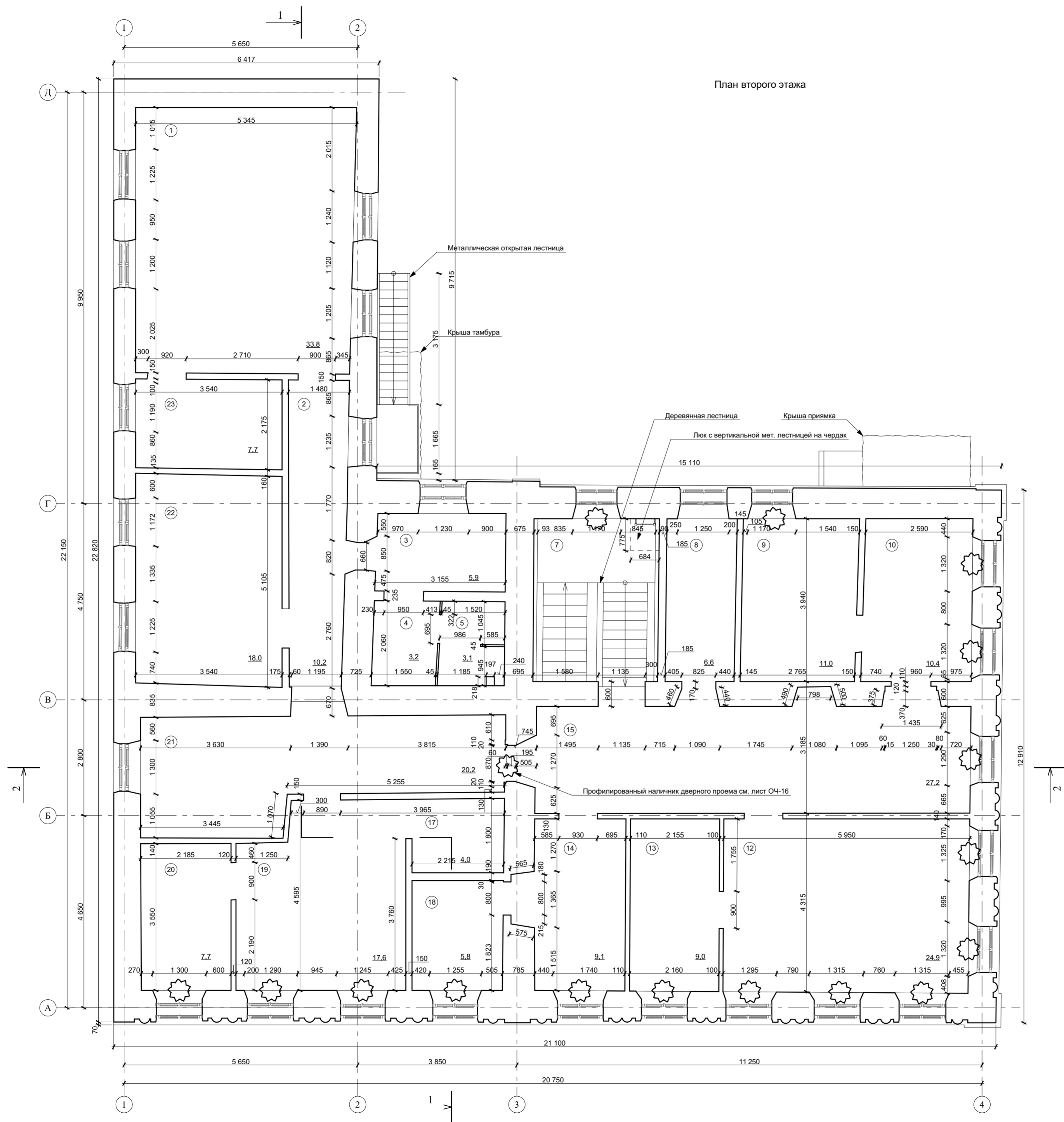

Примечание:

1. Оконные и дверные блоки показаны условно

Условные обозначения:

 - профилированные наличники откосов окон и дверного проема, см. лист ОЧ-16



Имя и подг. дата
Подпись и дата
Владелец, №

МК-0356300030519000038-04					
Объект "Дом С.Е. Грацинского" г. Пермь, ул. 25 Октября, 47/Мальшева, 14					
Изм.	Кол.	Лист	Недок.	Подпись	Дата
Разработал	ФАП	Фадеева Л.С.			
ГИП		Шустов В.В.			
Проект реставрации и приспособления к современному использованию				Стадия	Лист
План 2 этажа. М 1:50				ОЧ	6
				Листов	18
				ООО "САМТОРЕС-М"	

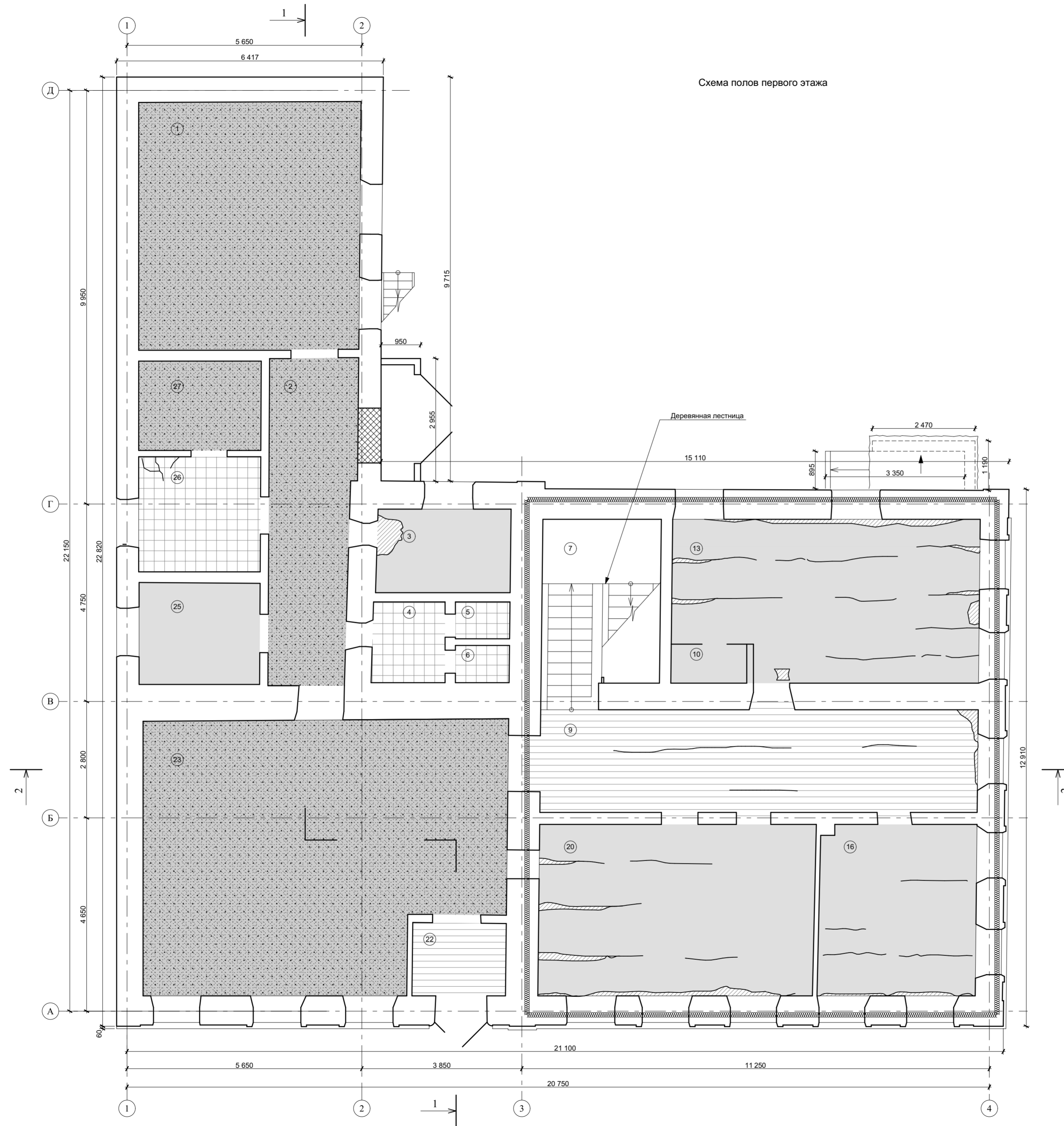
Схема полов первого этажа

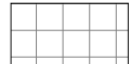
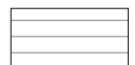

Условные обозначения:

-  - разрушенные участки
-  - плиточное покрытие полов
-  - дощатое покрытие полов
-  - участки полностью демонтированных полов
-  - конструкции перекрытия с демонтированным покрытием
-  - зона технического подполья

						МК-0356300030519000038-04			
						Объект "Дом С.Е. Грацинского" г. Пермь, ул. 25 Октября, 47/Мальшева, 14			
Изм	Кол	Лист	Модок	Подпись	Дата	Проект реставрации и приспособления к современному использованию	Стадия	Лист	Листов
Разработал		Фадеева Л.С.					ОЧ	7	18
ГАП		Фадеева Л.С.							
ГИП		Шустов В.В.							
						Схема дефектов полов 1 этажа. М 1:50		ООО "САМТОРЕС-М"	

Имя, N подп., Подпись, дата, Владелец, N

Схема полов второго этажа

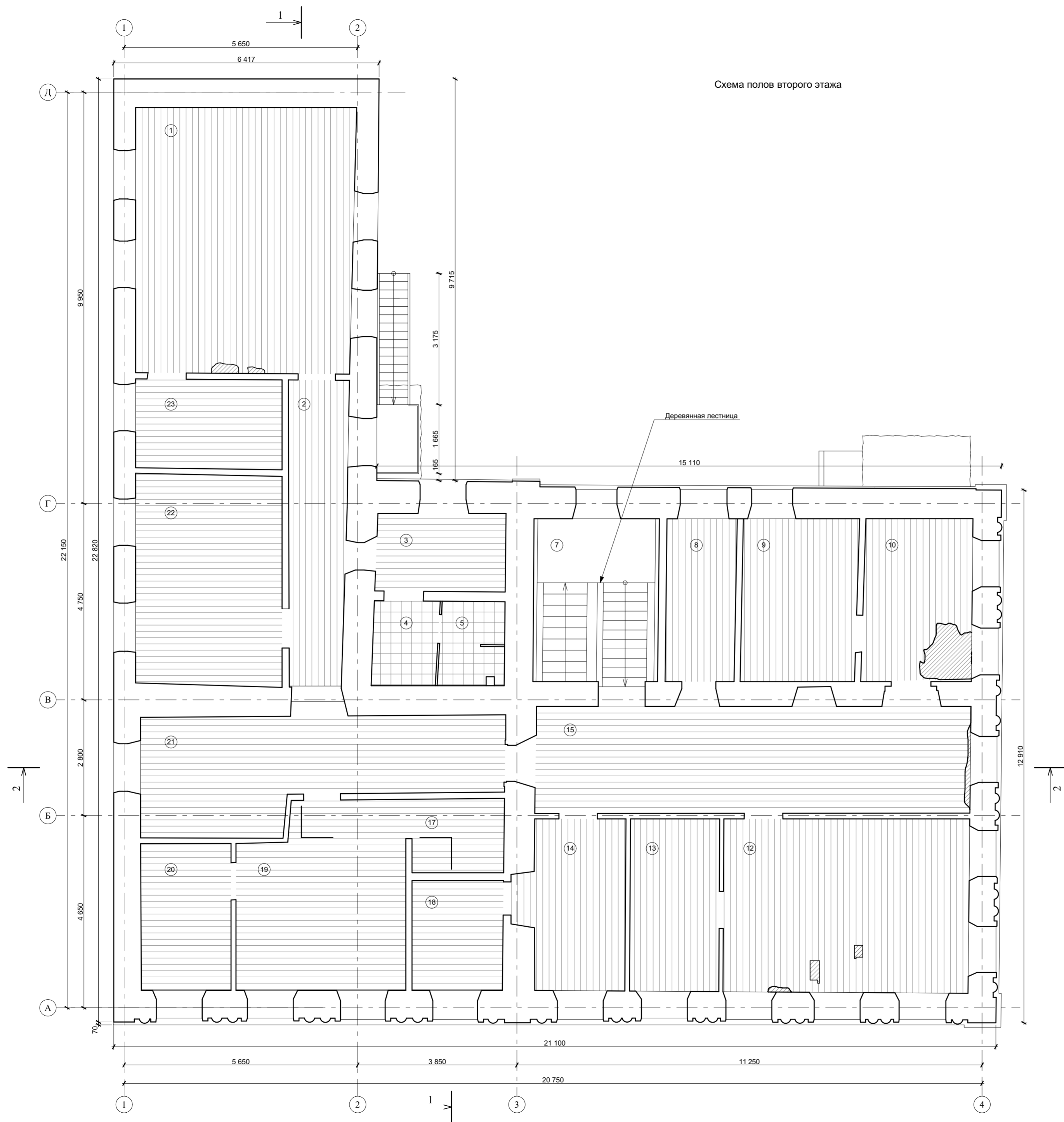

Условные обозначения:

- разрушенные участки
- плиточное покрытие полов
- дощатое покрытие полов

						МК-0356300030519000038-04			
						Объект "Дом С.Е. Грацинского" г. Пермь, ул. 25 Октября, 47/Мальшева, 14			
Изм	Кол	Лист	Модок	Подпись	Дата	Проект реставрации и приспособления к современному использованию	Стадия	Лист	Листов
Разработал	ФАП	Фадеева Л.С.					ОЧ	8	18
ГИП		Шустов В.В.							
						Схема дефектов полов 2 этажа. М 1:50		ООО "САМТОРЕС-М"	

Имя и номер, дата, подпись и дата, Владелец, N

План потолков 1 этажа.

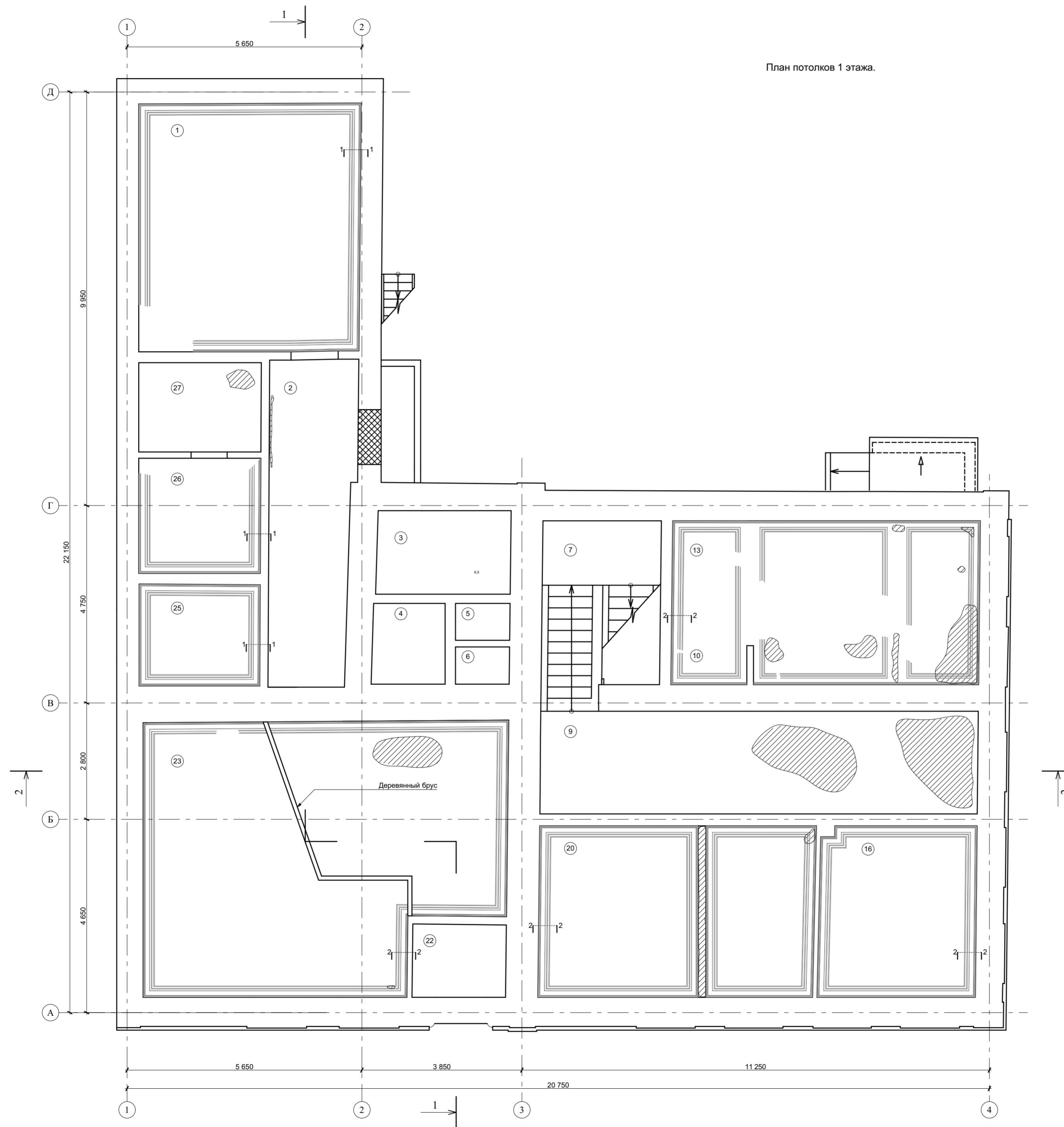

Примечание

1. Сечение карнизного пояса см. лист ОЧ-17

Условные обозначения:

 - Разрушения штукатурного слоя

Изм	Кол	Лист	Модок	Подпись	Дата	Объект "Дом С.Е. Грацинского" г. Пермь, ул. 25 Октября, 47/Мальшева, 14			
Разработал		Рязанова А.А.				Проект реставрации и приспособления к современному использованию	Стадия	Лист	Листов
ГАП		Фадеева Л.С.					ОЧ	9	18
ГИП		Шустов В.В.							
План потолков 1 этажа. М 1:50							ООО "САМТОРЕС-М"		

Имя, И.подп., Подпись и дата, Взамен инв. N

План потолков 2 этажа.

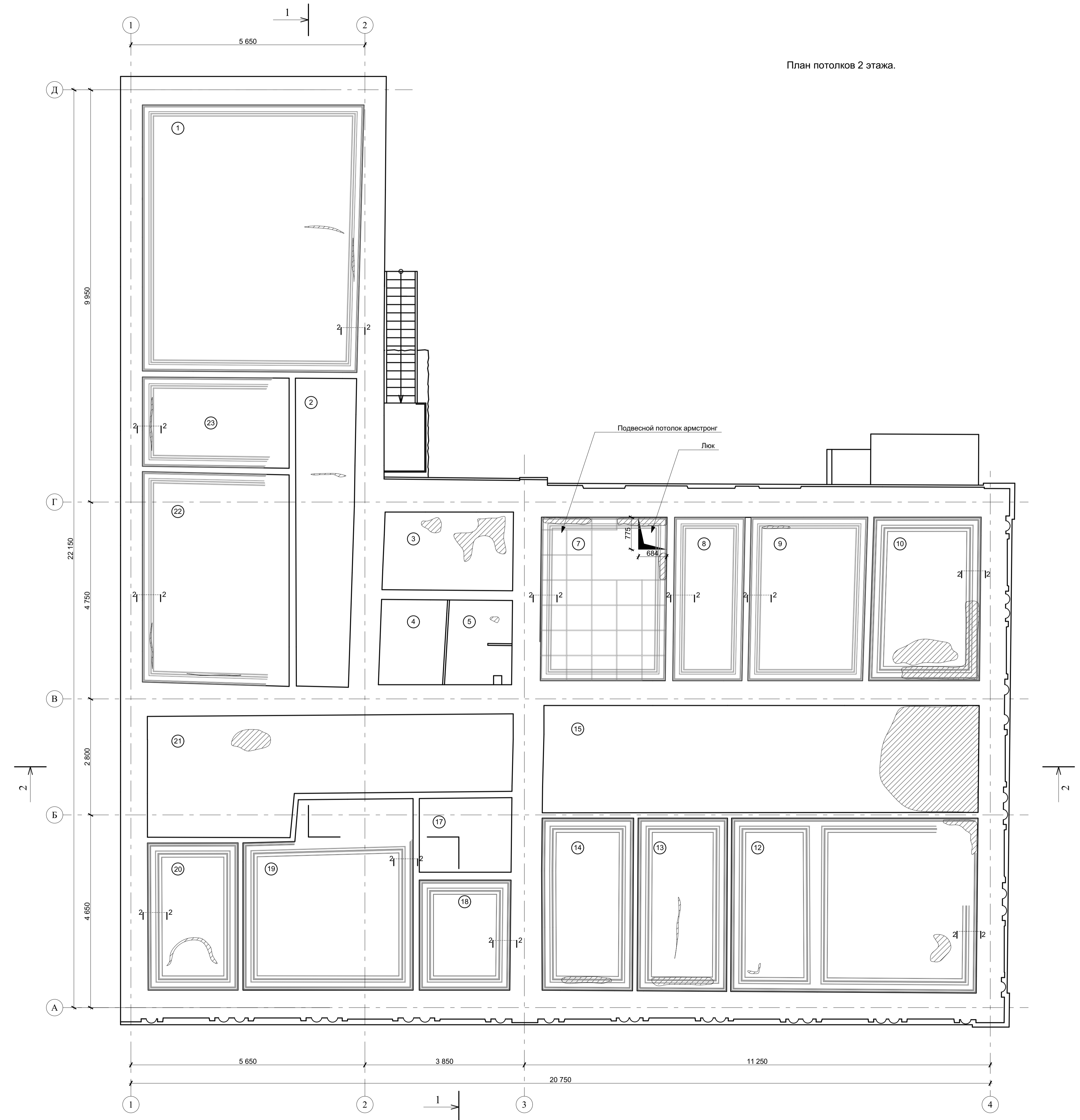

Примечание
1. Сечение карнизного пояса см. лист ОЧ-17

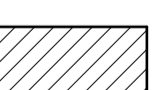
Условные обозначения:
 - Разрушения штукатурного слоя

Объект "Дом С.Е. Грацинского" г. Пермь, ул. 25 Октября, 47/Мальшиева, 14							
Изм	Кол	Лист	Подпись	Дата			
Разработал	Рязанова А.А.				Проект реставрации и приспособления к современному использованию		
ГАП	Фадеева Л.С.						
ГИП	Шустов В.В.						
План потолков 2 этажа. М 1:50					Стадия	Лист	Листов
					ОЧ	10	18
					ООО "САМТОРЕС-М"		

Имя: N подл.
Подпись и дата
Взамен инв. N

План крыши

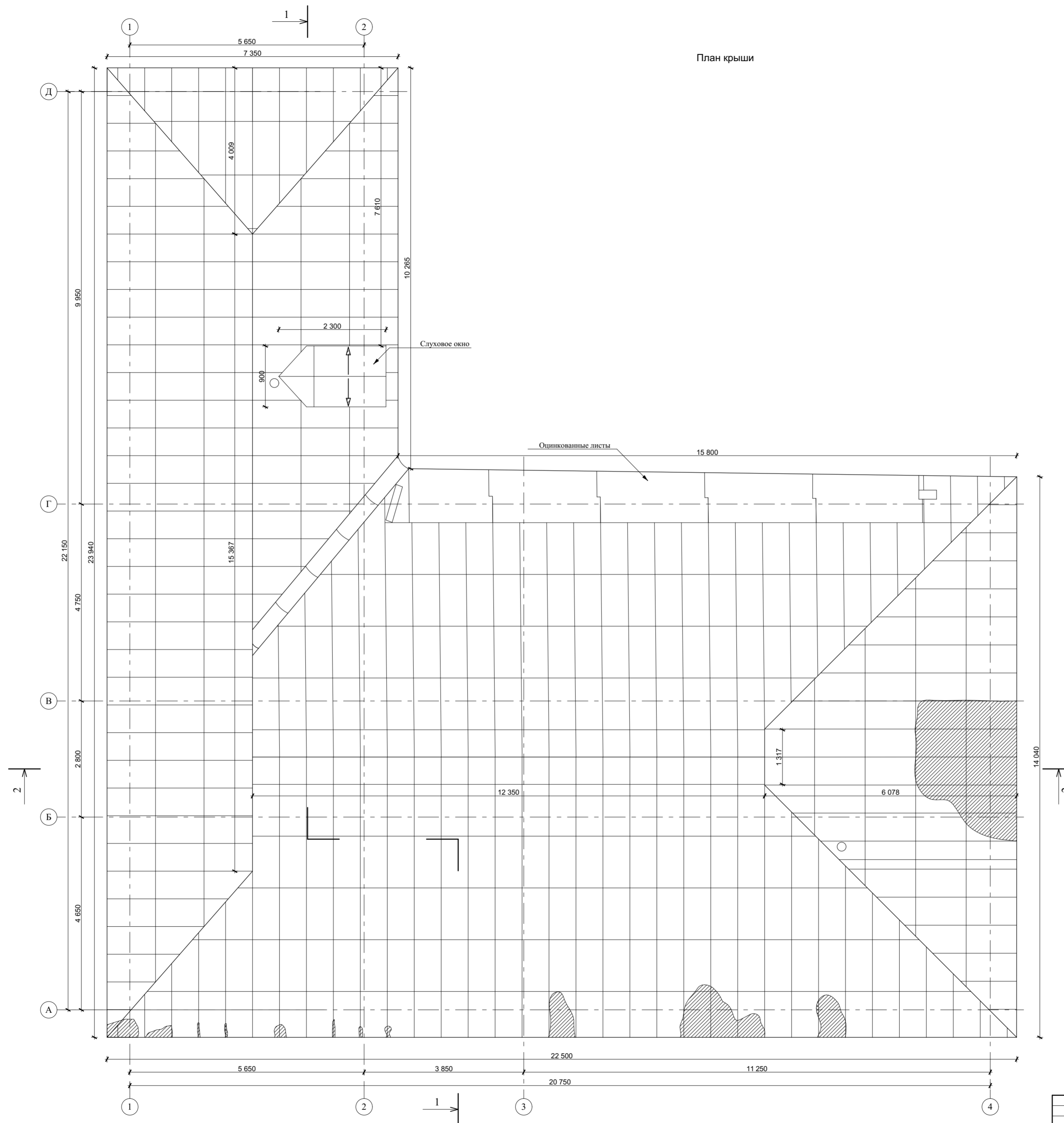

Условные обозначения

 -Участки разрушения кровельного покрытия

						МК-0356300030519000038-04			
						Объект "Дом С.Е. Грацинского" г. Пермь, ул. 25 Октября, 47/Мальшева, 14			
Изм	Кол	Лист	Недок	Подпись	Дата	Проект реставрации и приспособления к современному использованию	Стадия	Лист	Листов
Разработал	Рязанова А.А.						ОЧ	11	18
ГАП	Фадеева Л.С.								
ГИП	Шустов В.В.								
						План крыши М 1:50		ООО "САМТОРЕС-М"	

Имя, № подл. Подпись и дата. Взам. инв. N

План чердака

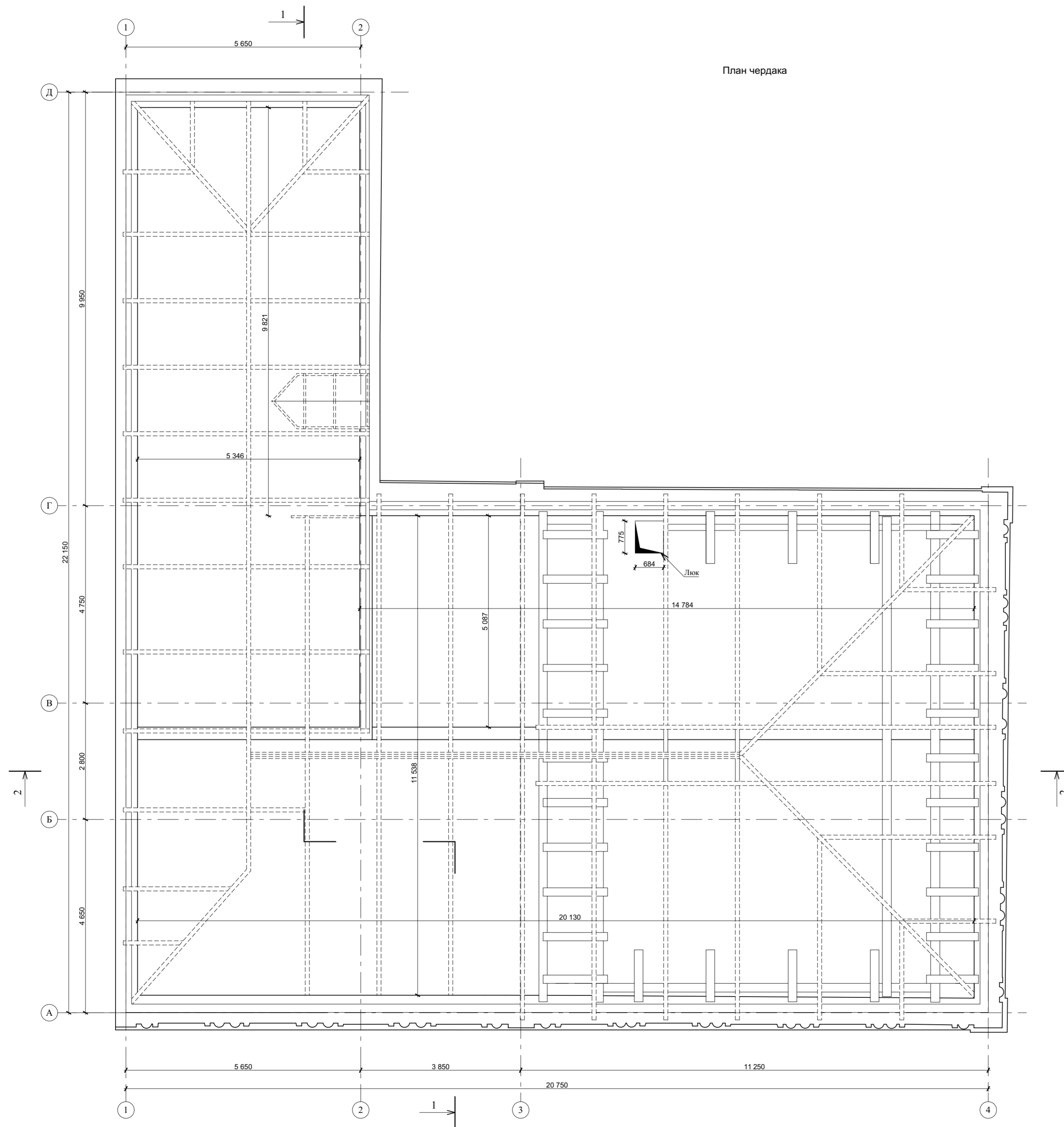

Примечание
1. Стропильная система крыши показана условно

МК-0356300030519000038-04					
Объект "Дом С.Е. Грацинского" г. Пермь, ул. 25 Октября, 47/Мальшева, 14					
Изм	Кол	Лист	Недок	Подпись	Дата
Разработал	Рязанова А.А.				
ГАП	Фадеева Л.С.				
ГИП	Шустов В.В.				
Проект реставрации и приспособления к современному использованию				Стадия	Лист
				ОЧ	12
Листов				18	
План чердака М 1:50				ООО "САМТОРЕС-М"	



Имя, № подл., Подпись и дата, Взам. инв. №

Разрез 1-1

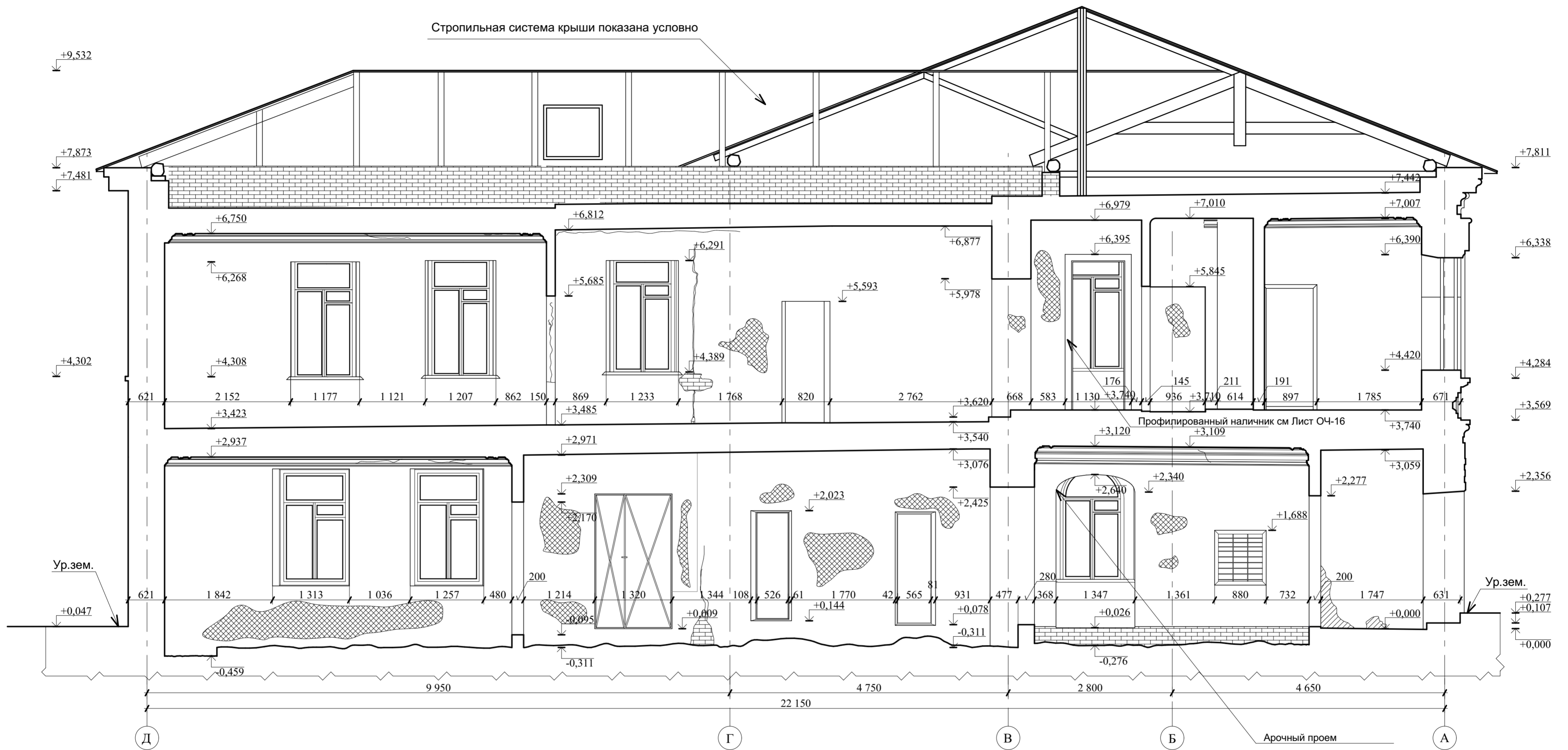
Стропильная система крыши показана условно

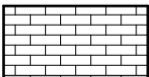
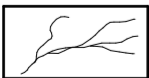
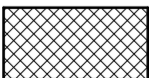

Условные обозначения

-  Открытая кирпичная кладка
-  Трещины
-  Деструкция слоя краски
-  Грибковые образования

Примечание

1. За отметку 0.000 условно принят пол входного тамбура 1 этажа

						МК-0356300030519000038-ОЧ			
						Объект "Дом С.Е. Грацинского" г. Пермь, ул. 25 Октября, 47/Малышева, 14			
Изм	Кол	Лист	Недок	Подпись	Дата	Проект реставрации и приспособления к современному использованию	Стадия	Лист	Листов
Разработал		Рязанова А.А.					ОЧ	13	18
ГИП		Шустов В.В.							
						Разрез 1-1. М 1:50		ООО "САМТОРЕС-М"	



Имя и дата
Подпись и дата
Валенг инв. N

Разрез 2-2

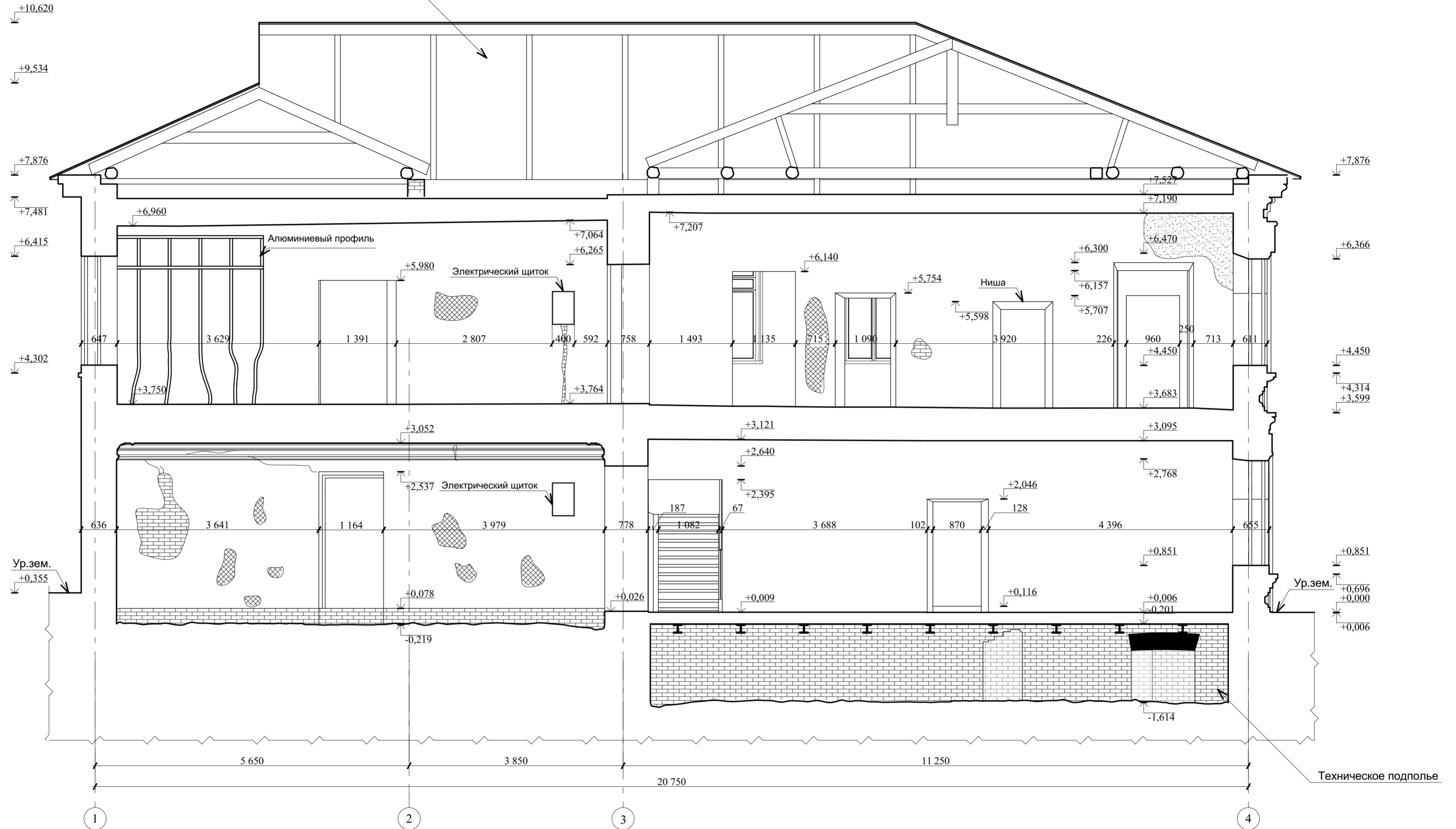
Стропильная система крыши показана условно

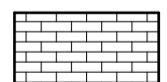

Условные обозначения

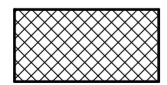
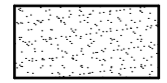
-  Открытая кирпичная кладка
-  Трещины
-  Деструкция слоя краски
-  Обрушение штукатурного слоя

Примечание

1. За отметку 0.000 условно принят пол входного тамбура 1 этажа

МК-0356300030519000038-ОЧ					
Объект "Дом С.Е. Грацинского" г. Пермь, ул. 25 Октября, 47/Малышева, 14					
Изм	Кол	Лист	Недок	Подпись	Дата
Разработал		Рязанова А.А.			
ГАП		Фадеева Л.С.			
ГИП		Шустов В.В.			
Проект реставрации и приспособления к современному использованию				Стадия	Лист
				ОЧ	14
				Листов	18
Разрез 2-2. М 1:50				ООО "САМТОРЕС-М"	

Имя и дата
Подпись и дата
Имя и дата

Деталь фасада 1

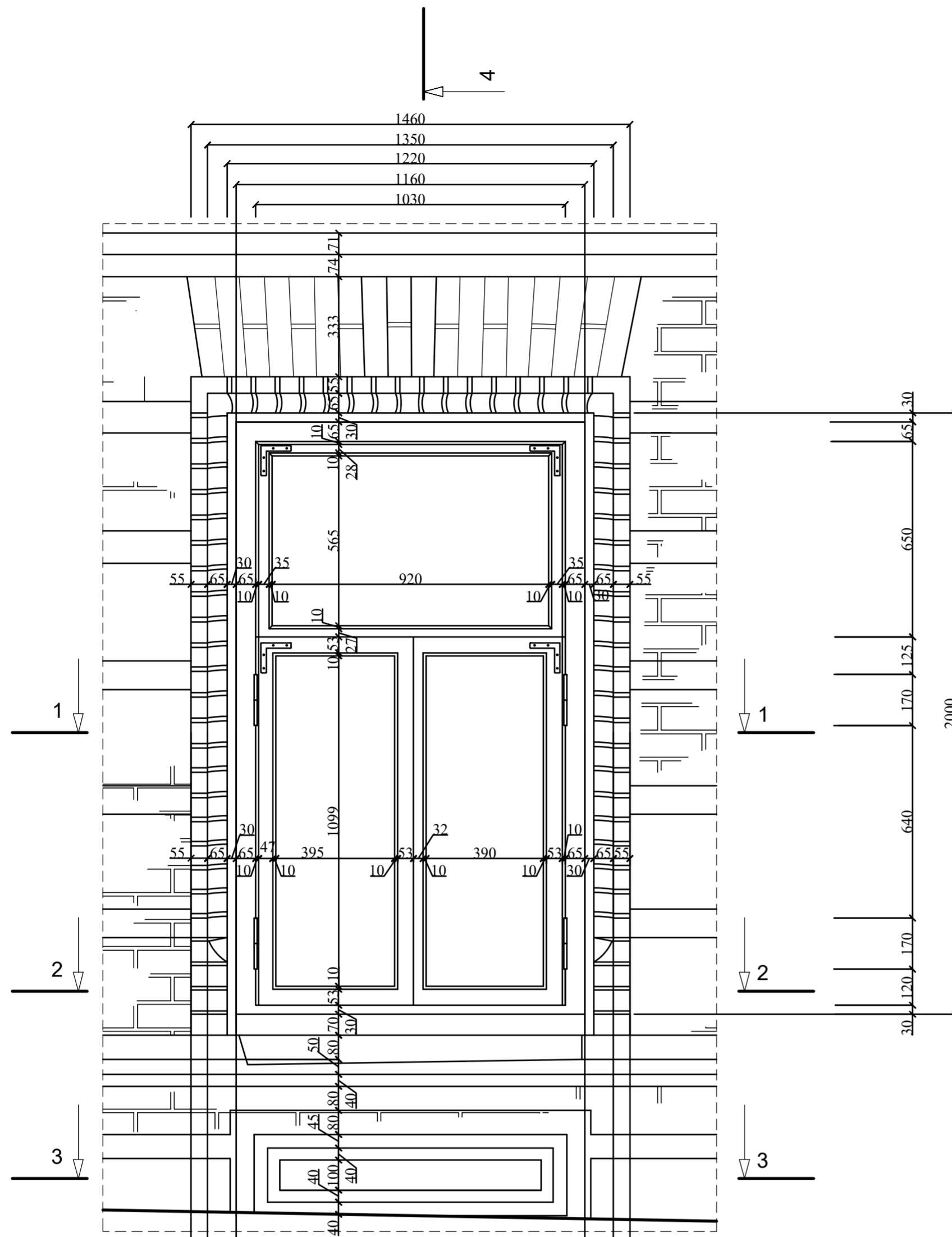

Сечение 4-4

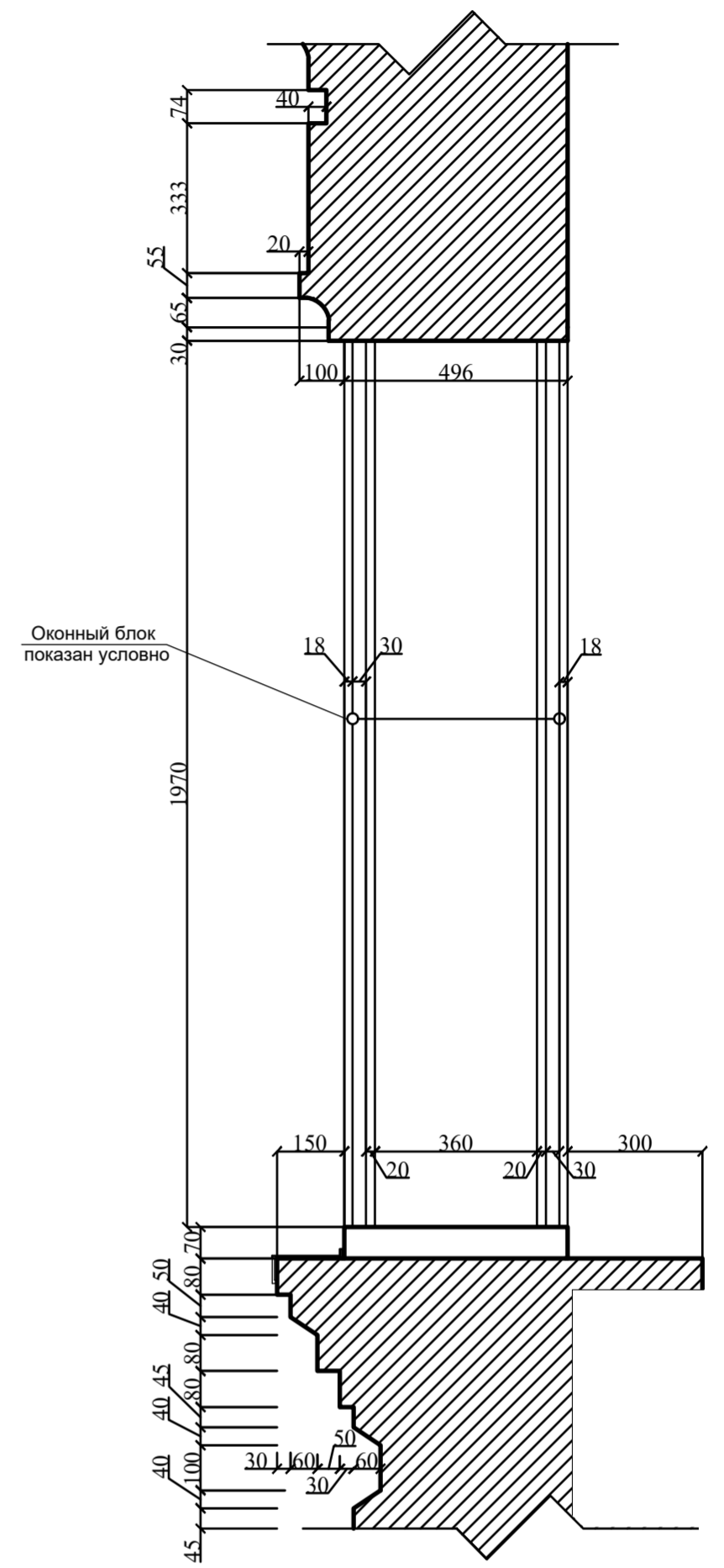

Сечение 1-1

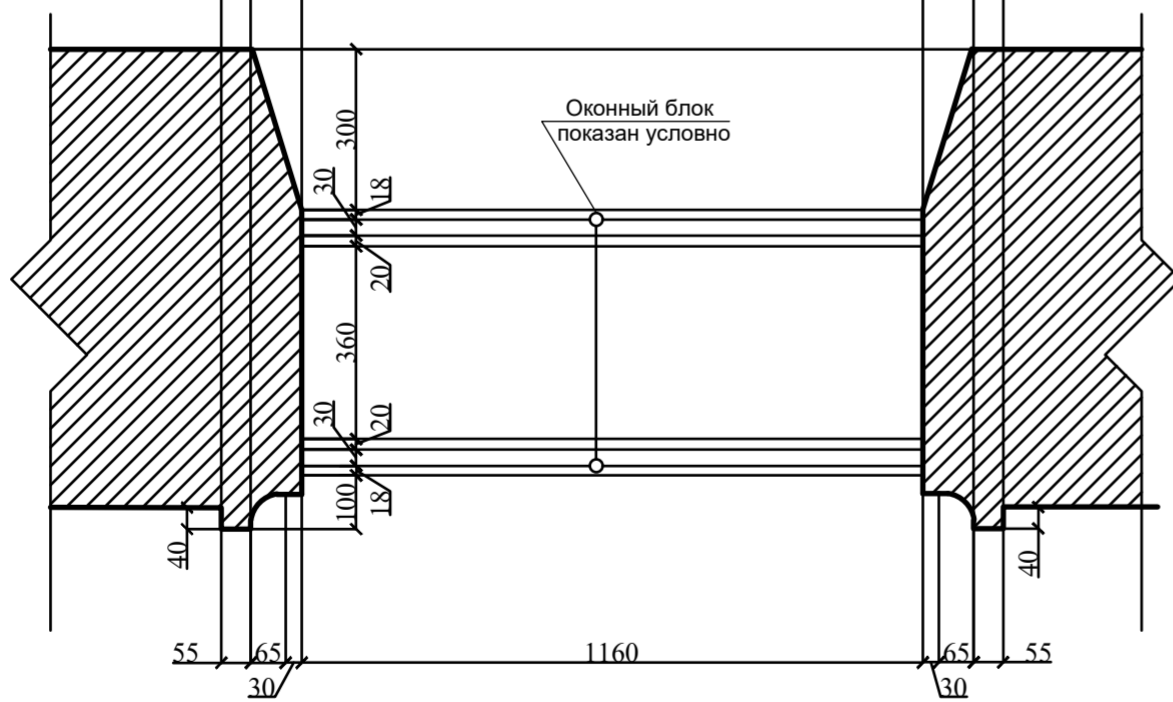

Сечение 2-2

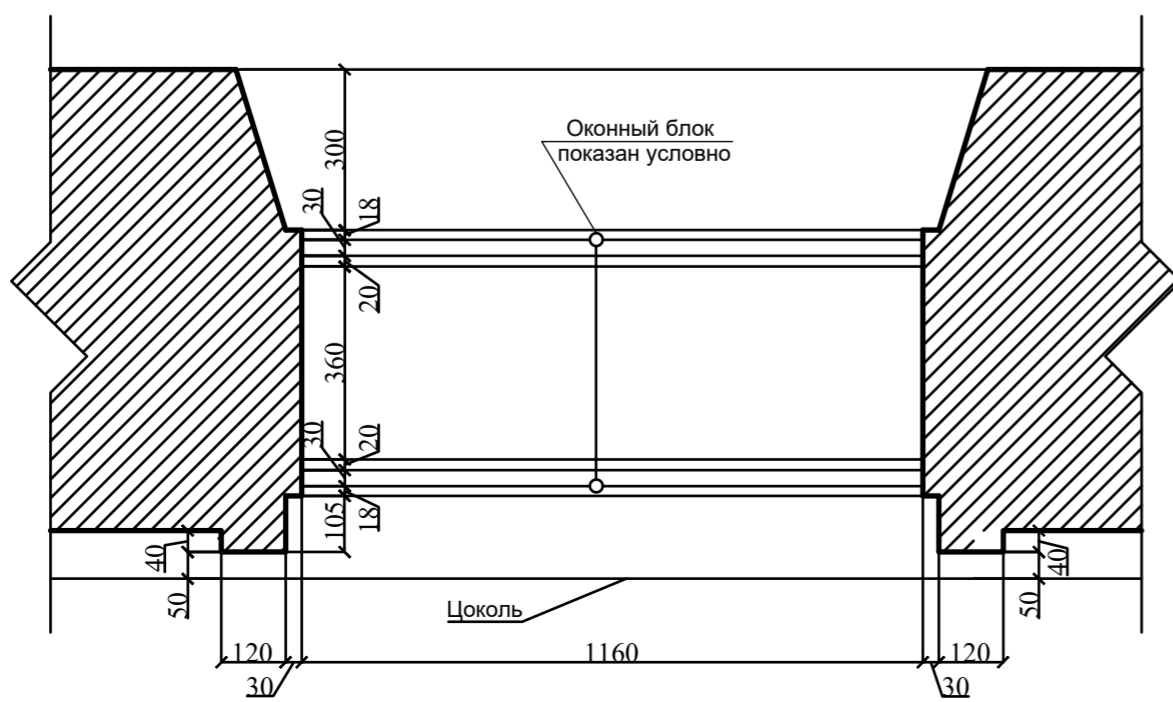

Сечение 3-3

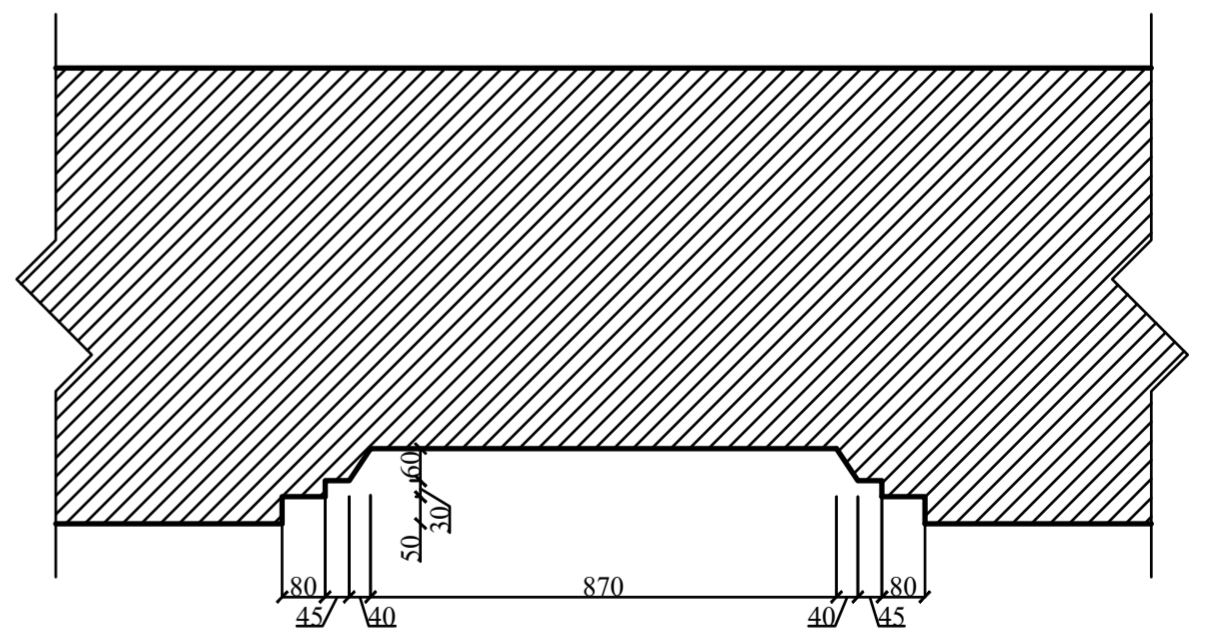

Примечание:

Данный лист см. с листом ОЧ

МК-0356300030519000038-04					
Объект "Дом С.Е. Грацинского" г. Пермь, ул. 25 Октября, 47/Мальшева, 14					
Изм.	Коп.уч.	Лист	№Док	Подпись	Дата
Разработал	Разрабовал	Фадеева А.А.			
ГАП	Фадеева Л.С.				
ГИП	Шустов В.В.				
Проект реставрации и приспособления к современному использованию				Стадия	Лист
				ОЧ	15
Листов				18	
Деталь фасада 1 (окно 1-го этажа), М 1:10				ООО "САМТОРЕС-М"	

Имя, Фамилия, Имя Отчество, Подпись, Дата, Взам.инв.№

Профилированные наличники оконных и дверного проема

Сечение профилированных оконных наличников в пом № 9,13,16,20,23 1-го этажа, в пом. № 7,9,10,12,13,14,15,18,19,20 2-го этажа и дверного наличника между пом. №21 и №15 2 этажа . См листы ОЧ-5,6

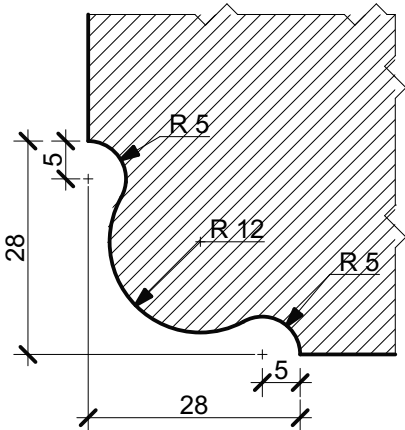

Инов. N подл.	Подпись и дата	Взамен инв. N
---------------	----------------	---------------

						МК-0356300030519000038-ОЧ			
						Объект "Дом С.Е. Грацинского" г. Пермь, ул. 25 Октября, 47/Малышева, 14			
Изм	Кол	Лист	№ док	Подпись	Дата	Проект реставрации и приспособления к современному использованию	Стадия	Лист	Листов
							ОЧ	16	18
Разработал		Фадеева Л.С.					Сечение профилированных наличников оконных и дверного проема . М 1:1		
ГАП		Фадеева Л.С.				ООО "САМТОРЕС-М"			
ГИП		Шустов В.В.							

Сечение 2-2 карнизного пояса в помещениях № 10,13,16,20,23 1 этажа, № 1,7,8,9,10,12,13,14,18,19,20,22,23 2 этажа

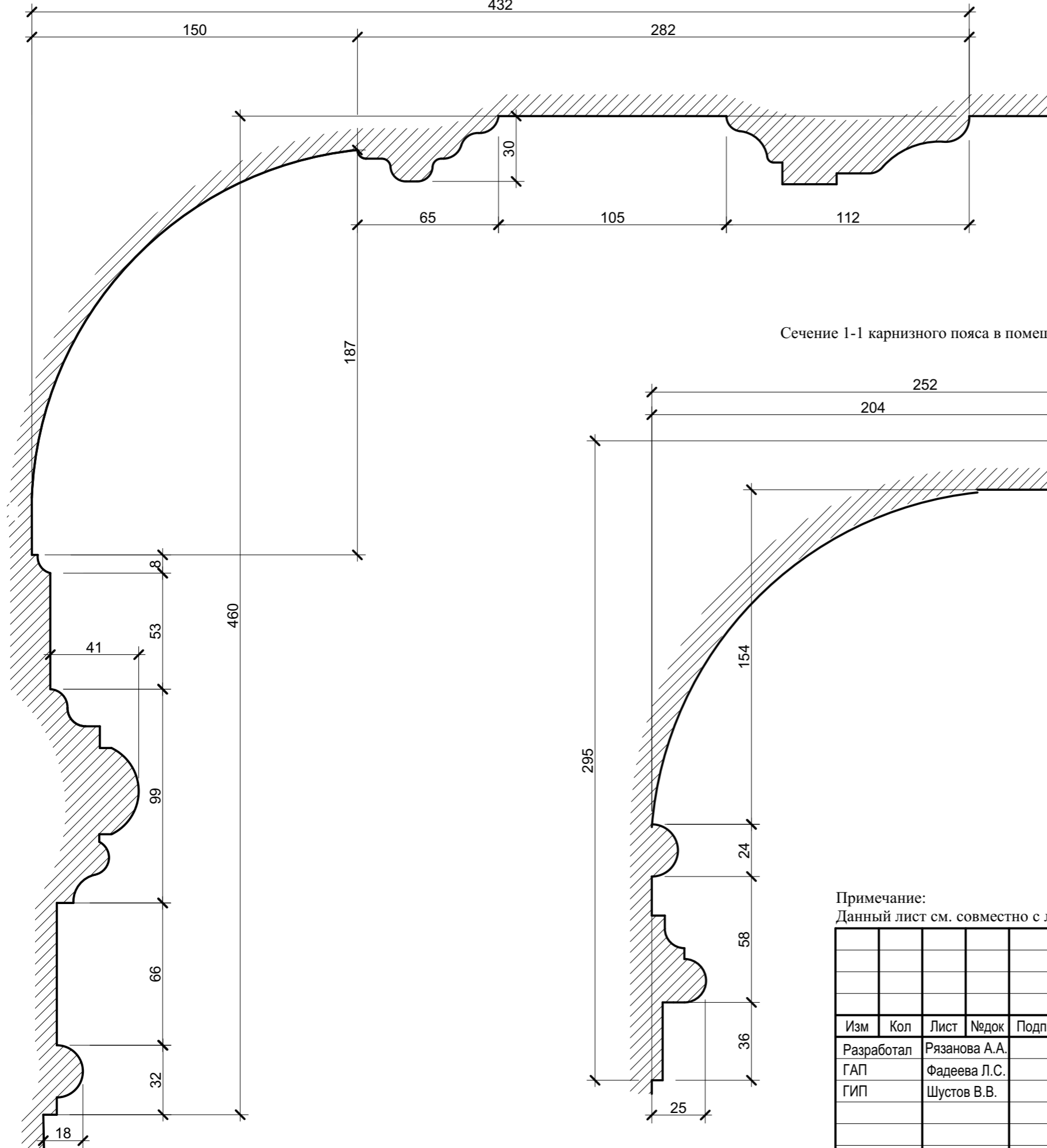

Сечение 1-1 карнизного пояса в помещениях № 1,25,26 1 этажа

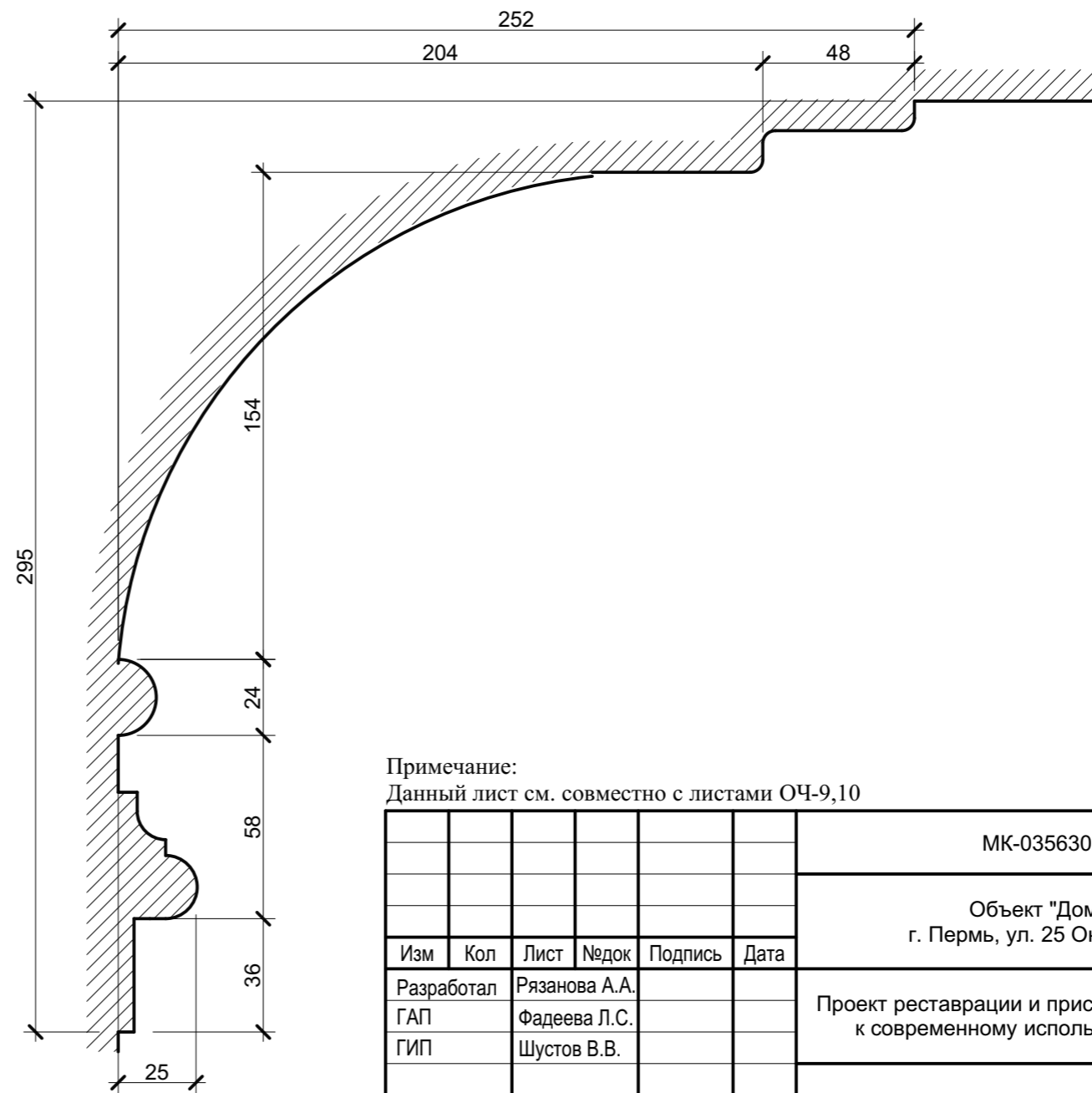

Примечание:
Данный лист см. совместно с листами ОЧ-9,10

						МК-0356300030519000038-ОЧ			
						Объект "Дом С.Е. Грацинского" г. Пермь, ул. 25 Октября, 47/Малышева, 14			
Изм	Кол	Лист	№ док	Подпись	Дата	Проект реставрации и приспособления к современному использованию	Стадия	Лист	Листов
Разработал		Рязанова А.А.					ОЧ	17	18
ГАП		Фадеева Л.С.							
ГИП		Шустов В.В.				Сечения карнизных поясов М 1:2		ООО "САМТОРЕС-М"	

Инв. № подл.	Подпись и дата	Взамен инв. №

Фасад по ул. 25 Октября

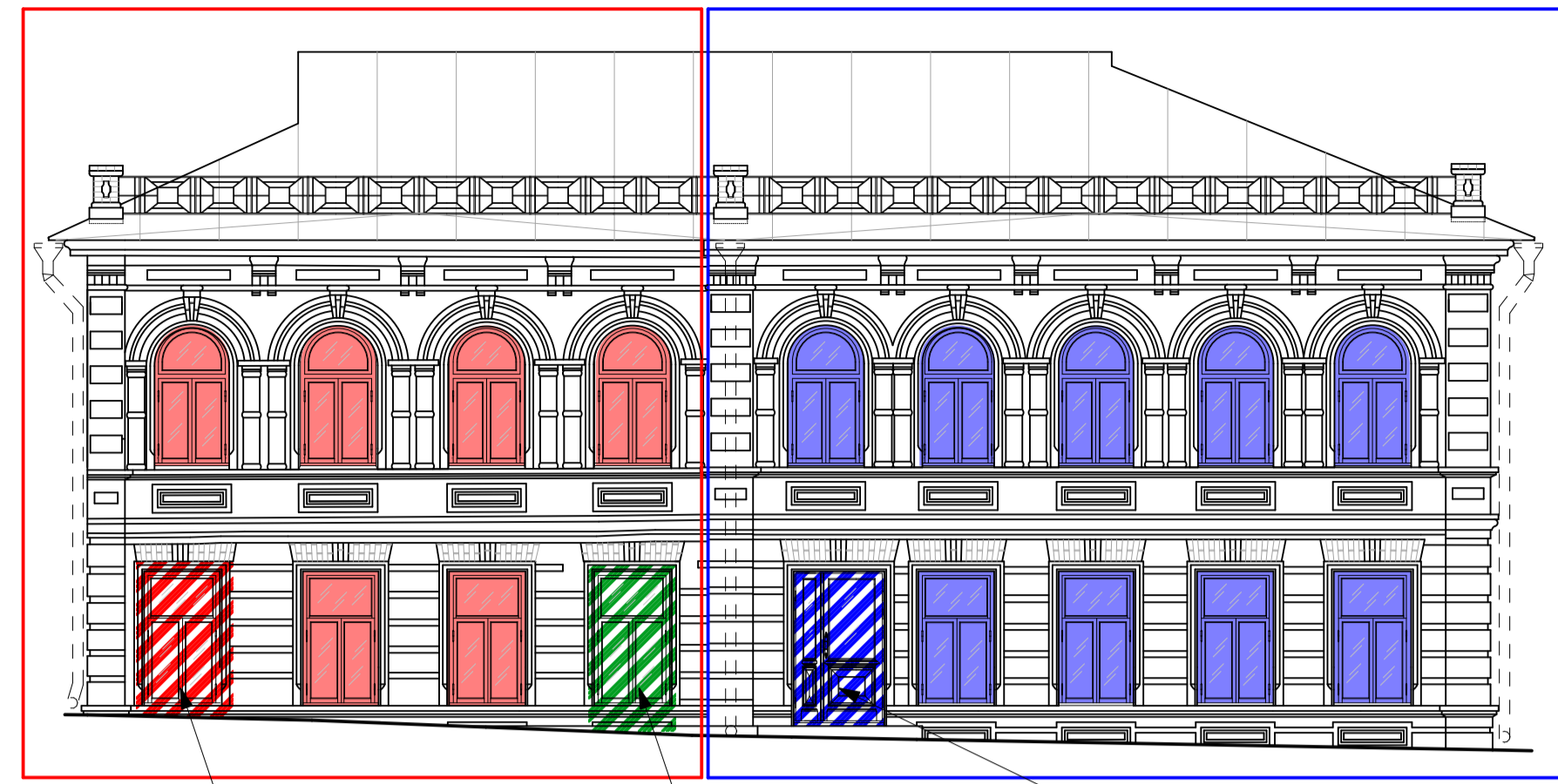

Фасад по ул. Малышева

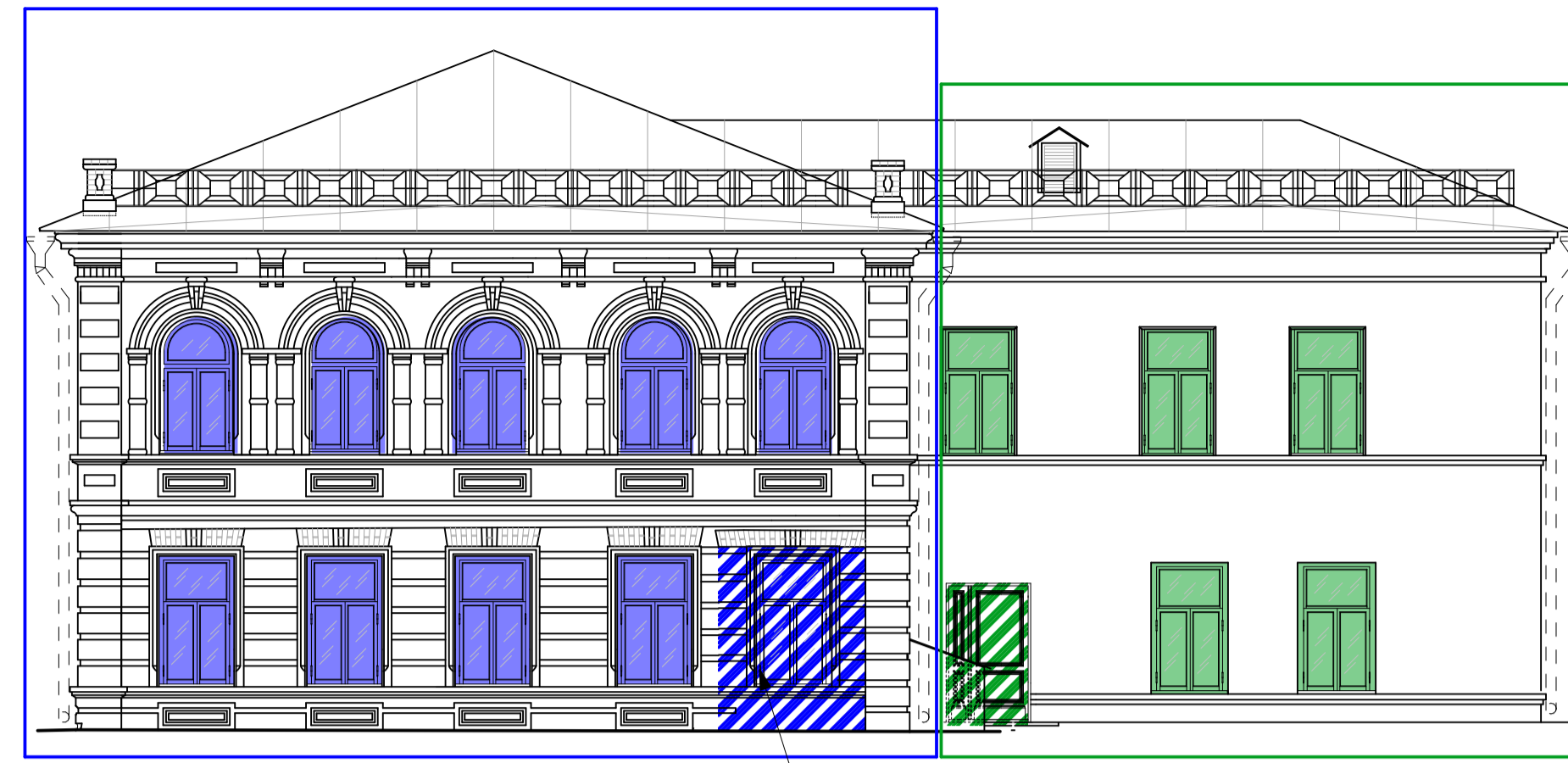

Дворовый фасад в осях 4-1

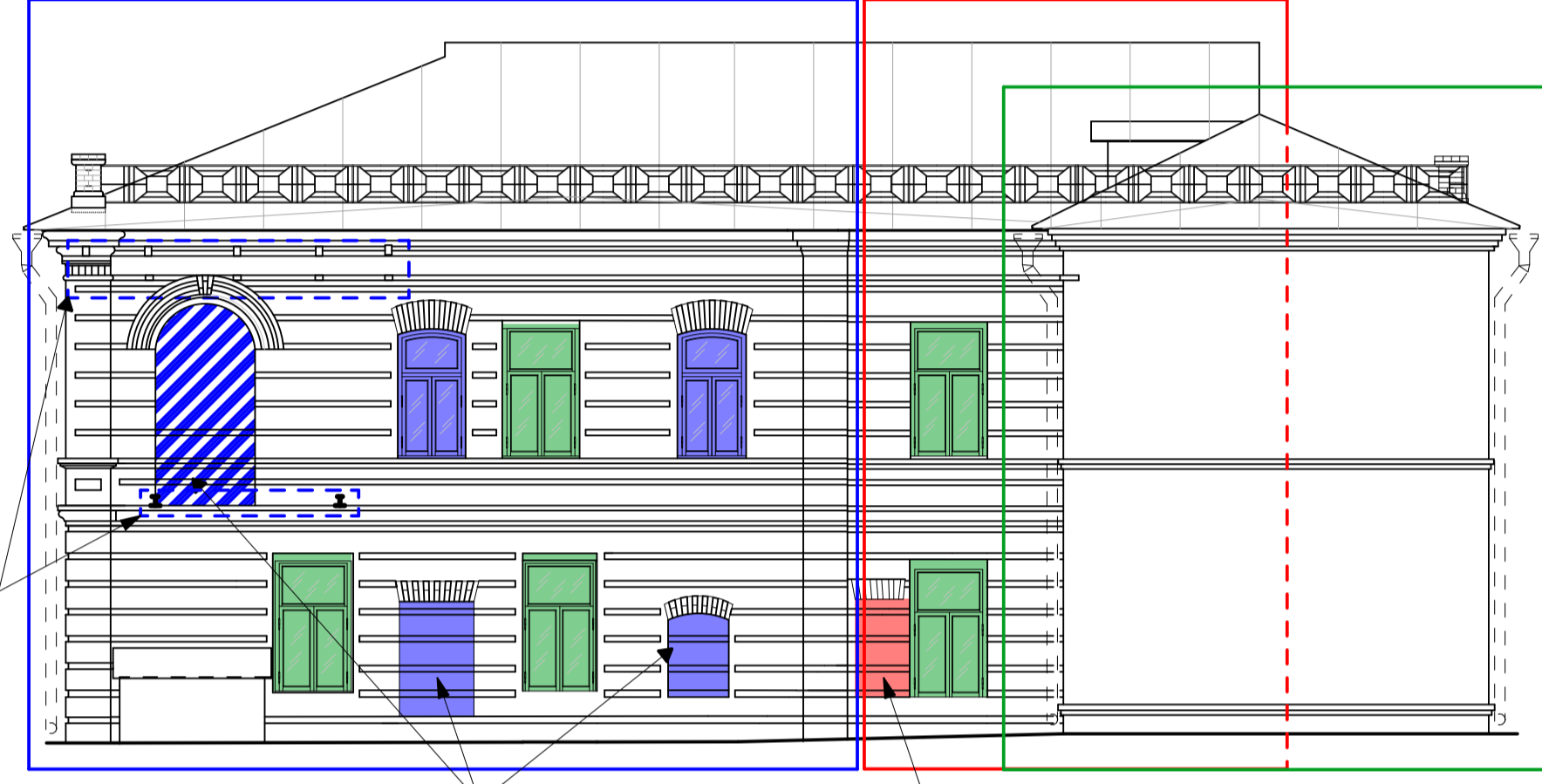

Фасад в осях Д-А

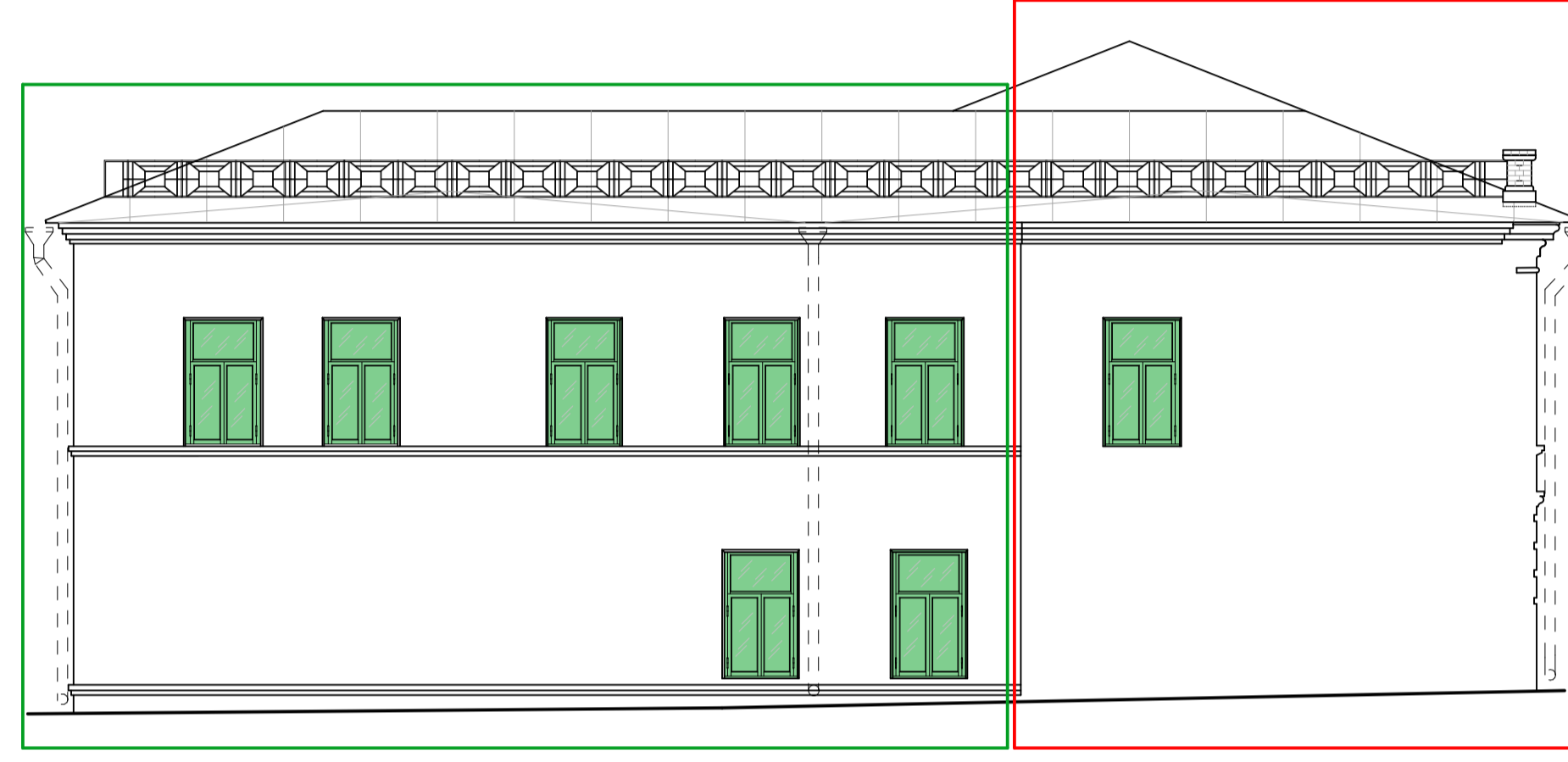

План 1 этажа

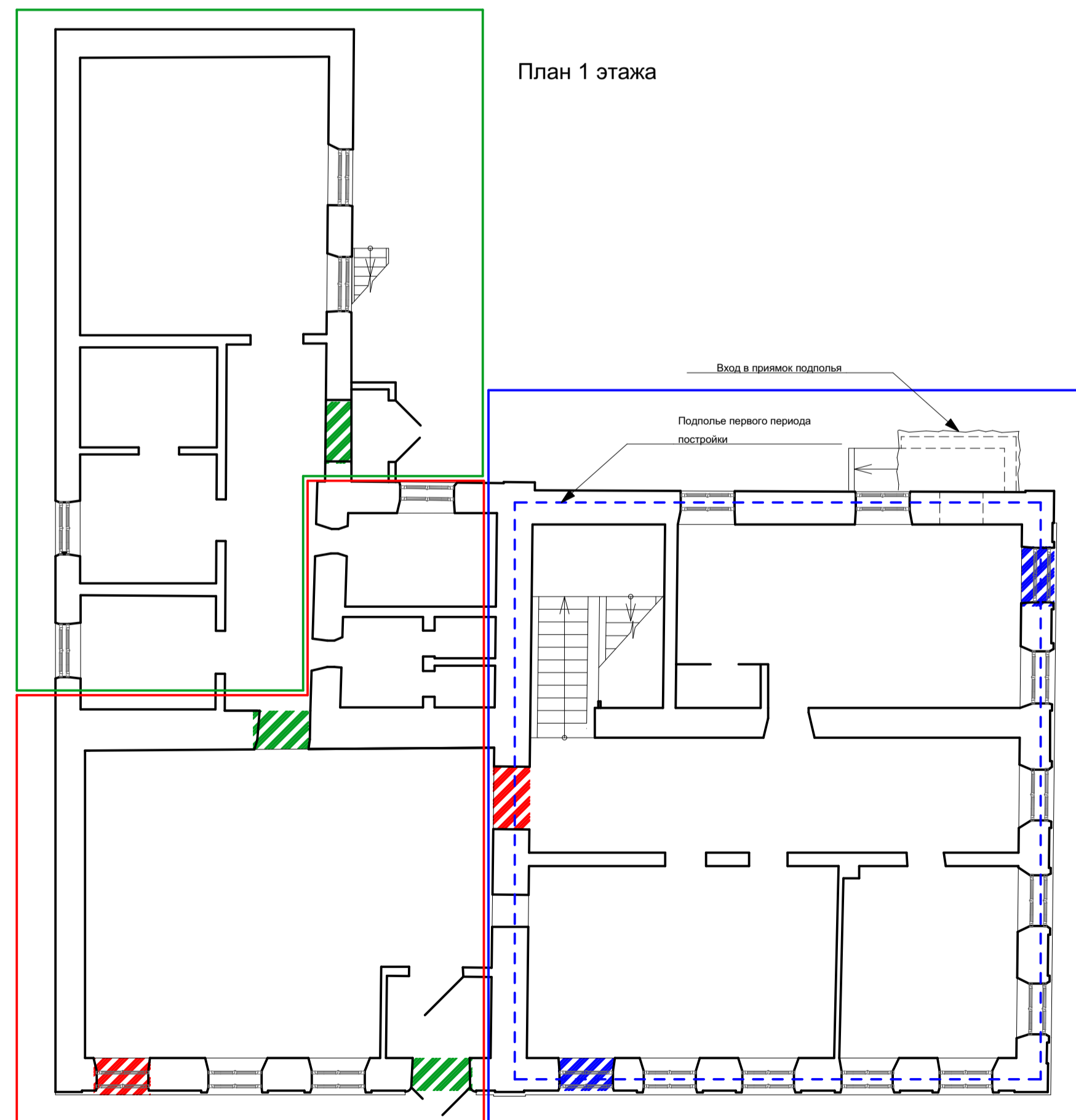

План 2 этажа

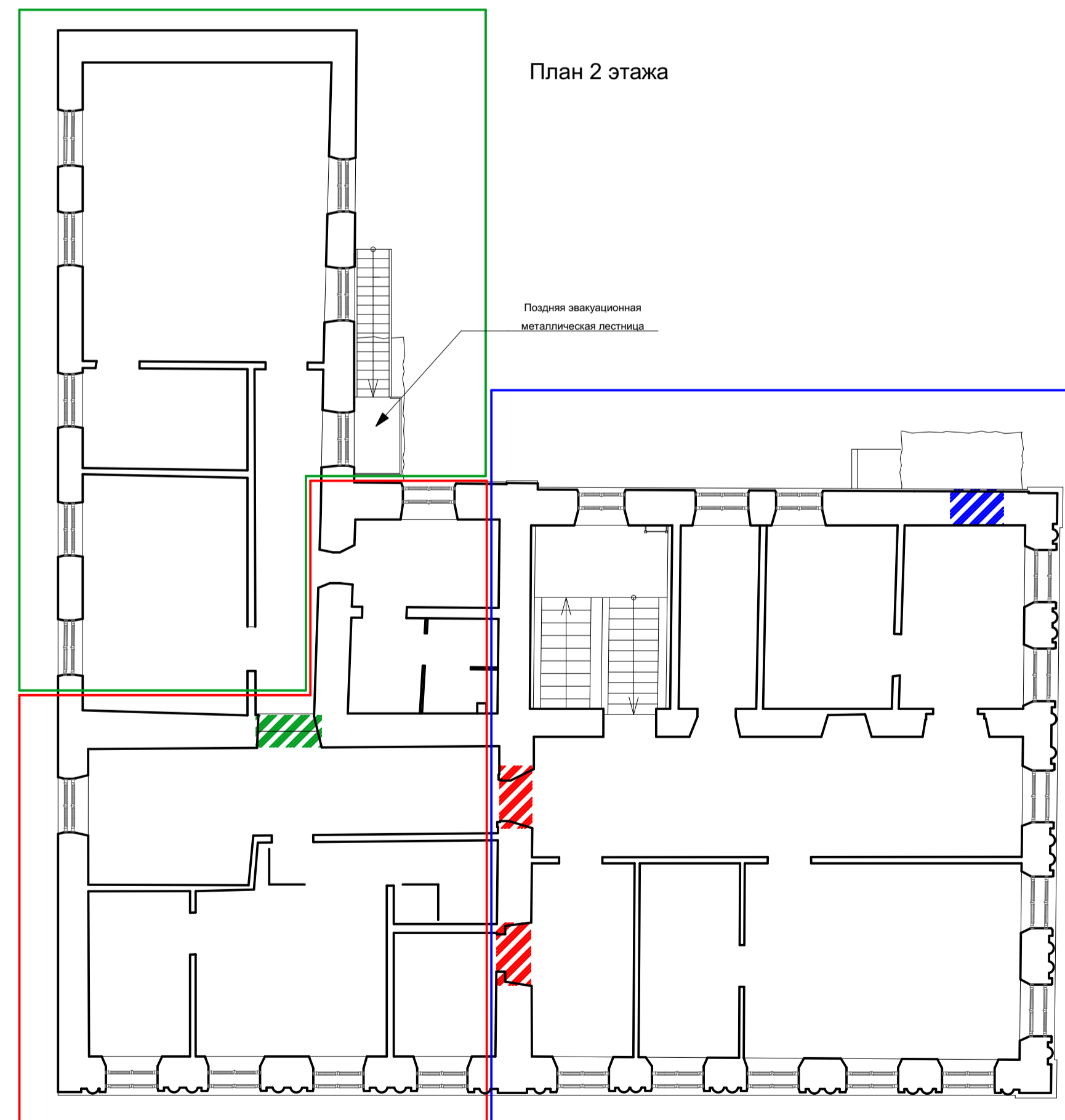

Условные обозначения:

- Первый период постройки здания
- Второй период постройки здания
- Третий период постройки здания
- Дверные проемы первого периода
- Дверные проемы второго периода
- Дверные проемы третьего периода
- Оконные проемы первого периода
- Оконные проемы второго периода
- Оконные проемы третьего периода

Примечания:

1. На схеме показаны периоды возникновения фасадных и связывающих блоки постройки дверных проемов
2. Заложенные и переделанные проемы отображены на момент обследования здания

						МК-0356300030519000038-ОЧ			
						Объект "Дом С.Е. Грацинского" г. Пермь, ул. 25 Октября, 47/Малышева, 14			
Изм.	Кол.	Лист	№ док.	Подпись	Дата	Проект реставрации и приспособления к современному использованию	Стадия	Лист	Листов
Разработал	Фадеева Л.С.						ОЧ	18	18
ГАП	Фадеева Л.С.					Схемы периодизации	ООО "САМТОРЕС-М"		
ГИП	Шустов В.В.								