

РАЗДЕЛ ПЕРВЫЙ ПРАВОВЫЕ АКТЫ

ПОСТАНОВЛЕНИЯ ГЛАВЫ ГОРОДА ПЕРМИ

28.07.2023 № 135

О назначении публичных слушаний по обсуждению проекта решения Пермской городской Думы «О внесении изменений в отдельные решения Пермской городской Думы в сфере благоустройства территории города Перми в части установления требований к отдельным элементам благоустройства» 3

ПОСТАНОВЛЕНИЯ АДМИНИСТРАЦИИ ГОРОДА ПЕРМИ

27.07.2023 № 637

Об установлении публичного сервитута для прохода, проезда в Мотовилихинском районе города Перми 12

27.07.2023 № 638

Об установлении публичного сервитута в целях обеспечения прохода на часть земельного участка с кадастровым номером 59:01:4410269:6339, расположенного по адресу: г. Пермь, ул. Карла Модераха, з/у 8. 16

27.07.2023 № 639

Об отмене режима «Чрезвычайная ситуация» 19

27.07.2023 № 640

О внесении изменений в Порядок предоставления субсидий частным общеобразовательным организациям, осуществляющим на территории города Перми образовательную деятельность по имеющим государственную аккредитацию основным общеобразовательным программам, на возмещение части затрат по реализации основных общеобразовательных программ начального общего образования, по реализации основных общеобразовательных программ основного общего образования, по реализации основных общеобразовательных программ среднего общего образования, утвержденный постановлением администрации города Перми от 02.09.2008 № 841 20

27.07.2023 № 641

О внесении изменений в Перечень автомобильных дорог общего пользования местного значения города Перми, утвержденный постановлением администрации города Перми от 02.06.2009 № 298 21

27.07.2023 № 642

О внесении изменений в муниципальную программу «Благоустройство города Перми», утвержденную постановлением администрации города Перми от 20.10.2021 № 914 22

ПРАВОВЫЕ АКТЫ ФУНКЦИОНАЛЬНЫХ ОРГАНОВ АДМИНИСТРАЦИИ ГОРОДА ПЕРМИ

Распоряжение начальника департамента жилищно-коммунального хозяйства администрации города Перми от 26.07.2023 № 059-04-03-54 «Об определении регионального оператора некоммерческой организации «Фонд капитального ремонта общего имущества в многоквартирных домах в Пермском крае» владельцем специального счета фонда капитального ремонта общего имущества многоквартирного дома» 44

ПРАВОВЫЕ АКТЫ ТЕРРИТОРИАЛЬНЫХ ОРГАНОВ АДМИНИСТРАЦИИ ГОРОДА ПЕРМИ

Распоряжение главы администрации Кировского района города Перми от 26.07.2023 № 059-23-01-02-150 «О внесении изменений в состав комиссии по предупреждению и ликвидации чрезвычайных ситуаций и обеспечению пожарной безопасности Кировского района города Перми, утвержденный распоряжением главы администрации Кировского района города Перми от 04.06.2013 № СЭД-01-02-82» 45

ПРАВОВЫЕ АКТЫ ОРГАНОВ МЕСТНОГО САМОУПРАВЛЕНИЯ МУНИЦИПАЛЬНОГО ОБРАЗОВАНИЯ ГОРОД ПЕРМЬ

Распоряжение председателя Контрольно-счетной палаты города Перми от 26.07.2023 № 11-д «Об обеспечении доступа к информации о деятельности Контрольно-счетной палаты города Перми, размещаемой в информационно-телекоммуникационной сети Интернет»46

РАЗДЕЛ ВТОРОЙ ОФИЦИАЛЬНАЯ ИНФОРМАЦИЯ

Сообщение о предложениях, поступивших к рассмотрению на заседании Общественного совета по топонимике при Главе города Перми.....54

Сообщение о технической ошибке.....54

Информация о возможном установлении публичных сервитутов в отдельных целях в соответствии со статьей 39.42 Земельного кодекса Российской Федерации55

Перечень объектов недвижимого имущества, составляющих имущество казны муниципального образования город Пермь и предназначенных для предоставления в аренду, по состоянию на 01.08.2023 г.....58

РАЗДЕЛ ПЕРВЫЙ ПРАВОВЫЕ АКТЫ

ПОСТАНОВЛЕНИЯ ГЛАВЫ ГОРОДА ПЕРМИ



ГЛАВА ГОРОДА ПЕРМИ ПОСТАНОВЛЕНИЕ

28.07.2023

№ 135

О назначении публичных слушаний по обсуждению проекта решения Пермской городской Думы «О внесении изменений в отдельные решения Пермской городской Думы в сфере благоустройства территории города Перми в части установления требований к отдельным элементам благоустройства»

В соответствии с Федеральным законом от 06 октября 2003 г. № 131-ФЗ «Об общих принципах организации местного самоуправления в Российской Федерации», Уставом города Перми, Положением о публичных слушаниях в городе Перми, утвержденным решением Пермской городской Думы от 22 февраля 2005 г. № 32, Положением о порядке организации и проведения публичных слушаний по обсуждению проекта правил благоустройства территории города Перми, утвержденным решением Пермской городской Думы от 26 марта 2019 г. № 57, **ПОСТАНОВЛЯЮ:**

1. Назначить публичные слушания по обсуждению проекта решения Пермской городской Думы «О внесении изменений в отдельные решения Пермской городской Думы в сфере благоустройства территории города Перми в части установления требований к отдельным элементам благоустройства» (далее – Проект) согласно приложению 1 к настоящему постановлению.

2. Создать организационный комитет по организации проведения публичных слушаний по обсуждению проекта решения Пермской городской Думы «О внесении изменений в отдельные решения Пермской городской Думы в сфере благоустройства территории города Перми в части установления требований к отдельным элементам благоустройства».

3. Утвердить прилагаемый состав организационного комитета по организации проведения публичных слушаний по обсуждению проекта решения Пермской городской Думы «О внесении изменений в отдельные решения Пермской городской Думы в сфере благоустройства территории города Перми в части установления требований к отдельным элементам благоустройства» (далее – Организационный комитет).

4. Установить срок проведения публичных слушаний – не менее 1 месяца и не более 3 месяцев со дня опубликования настоящего постановления до дня опубликования заключения о результатах публичных слушаний в печатном средстве массовой информации «Официальный бюллетень органов местного самоуправления муниципального образования город Пермь».

5. Назначить проведение собрания участников публичных слушаний по Проекту на 22 августа 2023 г. в 18.15 час. по адресу: 614000, г. Пермь, ул. Ленина, 23, зал № 2.

6. Организационному комитету обеспечить:

6.1. размещение Проекта и информационных материалов к нему на официальном сайте муниципального образования город Пермь в информационно-телекоммуникационной сети Интернет: www.gorodperm.ru (далее – Официальный сайт) 08 августа 2023 г.;

6.2. открытие и проведение экспозиции Проекта и информационных материалов к нему (далее – экспозиция) с 09 августа 2023 г. по 23 августа 2023 г.: понедельник-четверг – с 09.00 час. до 18.00 час., пятница – с 09.00 час. до 17.00 час., по адресу: 614000, г. Пермь, ул. Ленина, 34, каб. 502, департамент жилищно- коммунального хозяйства администрации города Перми;

6.3. консультирование посетителей экспозиции в часы работы экспозиции по адресу, указанному в пункте 6.2 настоящего постановления;

6.4. направление от Главы города Перми в Пермскую городскую Думу информации о проводимых публичных слушаниях с приложением настоящего постановления, Проекта и информационных материалов к нему не позднее 11 августа 2023 г.;

6.5. проведение собрания участников публичных слушаний;

6.6. своевременное оформление протокола публичных слушаний, подготовку и опубликование заключения о

результатах публичных слушаний в печатном средстве массовой информации «Официальный бюллетень органов местного самоуправления муниципального образования город Пермь» и на Официальном сайте.

7. Установить, что предложения и замечания по Проекту принимаются от участников публичных слушаний, представивших в целях идентификации сведения в соответствии с пунктом 1.5 Положения о порядке организации и проведения публичных слушаний по обсуждению проекта правил благоустройства территории города Перми, утвержденного решением Пермской городской Думы от 26 марта 2019 г. № 57:

письменно (по форме согласно приложению 2 к настоящему постановлению) или устно в ходе проведения собрания участников публичных слушаний;

письменно (по форме согласно приложению 2 к настоящему постановлению) в Организационный комитет по адресу: 614000, г. Пермь, ул. Ленина, 34, каб. 502 либо в электронном виде посредством заполнения электронной формы на Официальном сайте в разделе «Гражданам/Интернет-приемная/Предложения к публичным слушаниям» (электронный адрес: <https://reception.gorodperm.ru/>) в период с 09 августа 2023 г. по 23 августа 2023 г.;

посредством записи в книге (журнале) учета посетителей экспозиции Проекта в период проведения экспозиции в сроки, указанные в пункте 6.2 настоящего постановления.

Обработка персональных данных участников публичных слушаний осуществляется с учетом требований, установленных Федеральным законом от 27 июля 2006 г. № 152-ФЗ «О персональных данных».

8. Назначить ответственными за подготовку и проведение публичных слушаний по обсуждению Проекта заместителя главы администрации города Перми Субботина И.А., департамент жилищно-коммунального хозяйства администрации города Перми.

9. Департаменту жилищно-коммунального хозяйства администрации города Перми:

9.1. организовать необходимые мероприятия по подготовке и проведению публичных слушаний;

9.2. обеспечить соблюдение требований нормативных правовых актов города Перми по организации и проведению публичных слушаний;

9.3. организовать проведение первого заседания Организационного комитета и в дальнейшем осуществлять организационное и материально-техническое обеспечение его деятельности.

10. Управлению информационных технологий администрации города Перми обеспечить техническую поддержку проведения публичных слушаний, назначенных в соответствии с настоящим постановлением.

11. Настоящее постановление вступает в силу со дня официального опубликования в печатном средстве массовой информации «Официальный бюллетень органов местного самоуправления муниципального образования город Пермь».

12. Управлению по общим вопросам администрации города Перми обеспечить опубликование настоящего постановления в печатном средстве массовой информации «Официальный бюллетень органов местного самоуправления муниципального образования город Пермь».

13. Информационно-аналитическому управлению администрации города Перми обеспечить опубликование (обнародование) настоящего постановления на официальном сайте муниципального образования город Пермь в информационно-телекоммуникационной сети Интернет.

14. Контроль за исполнением настоящего постановления возложить на заместителя главы администрации города Перми Субботина И.А.

Временно исполняющий полномочия
Главы города Перми

О.Н. Андрианова

УТВЕРЖДЕН
постановлением Главы
города Перми
от 28.07.2023 № 135

СОСТАВ

организационного комитета по организации проведения публичных слушаний по обсуждению проекта решения Пермской городской Думы «О внесении изменений в отдельные решения Пермской городской Думы в сфере благоустройства территории города Перми в части установления требований к отдельным элементам благоустройства»

Баскаков Станислав Александрович	- начальник департамента жилищно-коммунального хозяйства администрации города Перми
Возгомент Антон Олегович	- представитель по доверенности от директора ООО «Шелби» (по согласованию)
Коноплева Ольга Аркадьевна	- председатель местной общественной организации «Территориальное общественное самоуправление «Черняевский» Индустриального района города Перми (по согласованию)
Пименова Ирина Геннадьевна	- заместитель начальника департамента-начальник управления промышленности, инвестиций и предпринимательства департамента экономики и промышленной политики администрации города Перми
Полетаев Георгий Михайлович	- исполнительный директор Ассоциации научных и инновационных учреждений и предприятий Пермского края, региональный представитель Фонда содействия инновациям (по согласованию)
Шишигина Елена Павловна	- начальник юридического отдела департамента жилищно-коммунального хозяйства администрации города Перми

Приложение 1
к постановлению Главы
города Перми
от 28.07.2023 № 135

Проект вносится Главой города Перми



Пермская городская Дума VII созыва
РЕШЕНИЕ

О внесении изменений в отдельные решения Пермской городской Думы в сфере благоустройства территории города Перми в части установления требований к отдельным элементам благоустройства

В соответствии с Градостроительным кодексом Российской Федерации, Федеральным законом от 06.10.2003 № 131-ФЗ «Об общих принципах организации местного самоуправления в Российской Федерации», Уставом города Перми, с учетом решения Пермского краевого суда от 27.01.2023 № 3а-7/2023 и апелляционного определения Четвертого апелляционного суда общей юрисдикции от 13.07.2023 № 66а-1156/2023

Пермская городская Дума **р е ш и л а :**

1. Внести в Правила благоустройства территории города Перми, утвержденные решением Пермской городской Думы от 15.12.2020 № 277 (в редакции решений Пермской городской Думы от 24.02.2021 № 40, от 27.04.2021 № 102, от 24.08.2021 № 181, от 24.08.2021 № 182, от 21.12.2021 № 307, от 26.04.2022 № 81, от 26.04.2022 № 82, от 28.06.2022 № 144 от 23.08.2022 № 171, от 23.08.2022 № 173, от 23.08.2022 № 174, от 25.10.2022 № 233, от 15.11.2022 № 257, от 20.12.2022 № 271, от 20.12.2022 № 276, от 20.12.2022 № 280, от 24.01.2023 № 10, от 27.06.2023 № 117), изменения:

1.1 в подпункте 9.4.3.1.5:

1.1.1 в абзаце четвертом слова «живой изгородью» исключить;

1.1.2 абзац пятый изложить в редакции:

«Скамейки, элементы уличной мебели устанавливаются на твердые или мягкие виды покрытия и должны быть закреплены»;

1.1.4. абзац шестой признать утратившим силу;

1.2. подпункт 9.4.3.2.1 изложить в редакции:

«9.4.3.2.1. Нестационарные объекты могут быть размещены (расположены) на придомовой территории.

Паспорт благоустройства придомовой территории (далее – паспорт благоустройства) разрабатывается по инициативе любого заинтересованного лица на основании решения собственников помещений в многоквартирном доме о размещении Нестационарного объекта на придомовой территории и подлежит учету.

Порядок уведомления о разработке паспорта благоустройства и учета паспортов благоустройства утверждается правовым актом администрации города Перми;»;

1.3. в подпункте 9.4.4.1:

1.3.1. в абзаце втором слова «при проектировании новых и обосновании размещения существующих Нестационарных объектов» заменить словами «в отношении установленных и устанавливаемых Нестационарных объектов»;

1.3.2. абзац шестой изложить в редакции:

«На придомовых территориях Нестационарные объекты размещаются (располагаются) таким образом, чтобы не создавались препятствия для использования и (или) эксплуатации основных объектов и элементов благоустройства;»;

1.4. абзацы третий, пятый подпункта 9.4.4.2 признать утратившими силу;

1.5. Графическое изображение типовых проектов некапитальных строений, сооружений, используемых для осуществления торговой деятельности и деятельности по оказанию услуг населению, включая услуги общественного питания (приложение к Требованиям к типовым проектам некапитальных строений, сооружений, используемых для осуществления торговой деятельности по оказанию услуг населению, включая услуги общественного питания (приложение 1 к Правилам)) изложить в редакции согласно приложению к настоящему решению.

2. Внести в решение Пермской городской Думы от 26.04.2022 № 81 «О внесении изменений в Правила благоустройства территории города Перми, утвержденные решением Пермской городской Думы от 15.12.2020 № 277» (в редакции решений Пермской городской Думы от 28.06.2022 № 149, от 27.09.2022 № 218, от 20.12.2022 № 272, от 28.02.2023 № 33) изменение, признав пункт 5 утратившим силу.

3. Размещенные на придомовой территории на день вступления в силу настоящего решения объекты благоустройства, должны быть приведены в соответствие с настоящим решением в срок до 01.01.2024 года, за исключением объектов благоустройства, для которых установлены иные периоды приведения их в соответствие обязательным требованиям Правил благоустройства территории города Перми.

4. Размещенные на территории города Перми на день вступления в силу настоящего решения некапитальные строения, сооружения, используемые для осуществления торговой деятельности и деятельности по оказанию услуг населению, включая услуги общественного питания, должны быть приведены в соответствие обязательным требованиям Правил благоустройства территории города Перми в срок до 01.01.2024 года, за исключением некапитальных строений, сооружений, используемых для осуществления торговой деятельности и деятельности по оказанию услуг населению, включая услуги общественного питания, для которых установлены иные периоды приведения их в соответствие обязательным требованиям Правил благоустройства территории города Перми.

5. Настоящее решение вступает в силу со дня его официального опубликования в печатном средстве массовой информации «Официальный бюллетень органов местного самоуправления муниципального образования город Пермь» и распространяет свое действие на правоотношения, возникшие с 13.07.2023, за исключением абзацев третьего, четвертого подпункта 1.2, вступающих в силу со дня вступления в силу правового акта администрации города Перми, определяющего порядок уведомления о разработке паспорта благоустройства и учета паспортов благоустройства, но не ранее дня официального опубликования настоящего решения в печатном средстве массовой информации «Официальный бюллетень органов местного самоуправления муниципального образования город Пермь».

6. Опубликовать настоящее решение в печатном средстве массовой информации «Официальный бюллетень органов местного самоуправления муниципального образования город Пермь», а также опубликовать (обнародовать) настоящее решение на официальном сайте муниципального образования город Пермь в информационно-телекоммуникационной сети Интернет.

7. Контроль за исполнением настоящего решения возложить на комитет Пермской городской Думы по пространственному развитию и благоустройству.

Председатель
Пермской городской Думы

Д.В. Малютин

Временно исполняющий полномочия
Главы города Перми

О.Н. Андрианова

Графическое изображение типовых проектов некапитальных строений, сооружений, используемых для осуществления торговой деятельности и деятельности по оказанию услуг населению, включая услуги общественного питания

Киоск

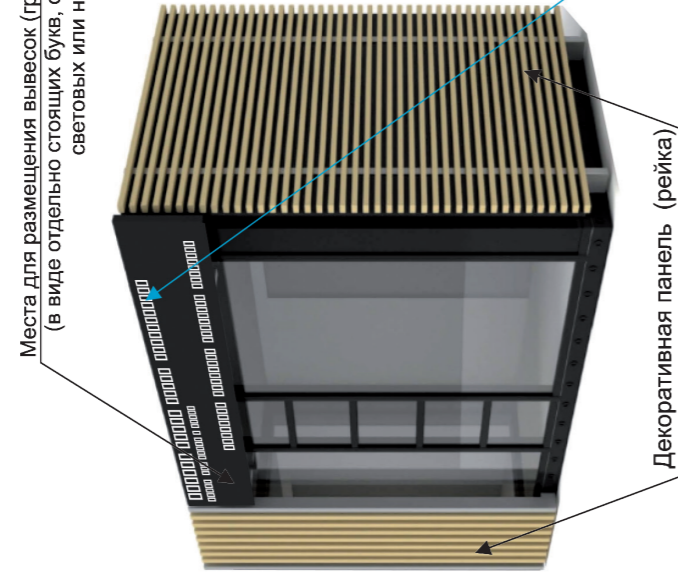

Павильон

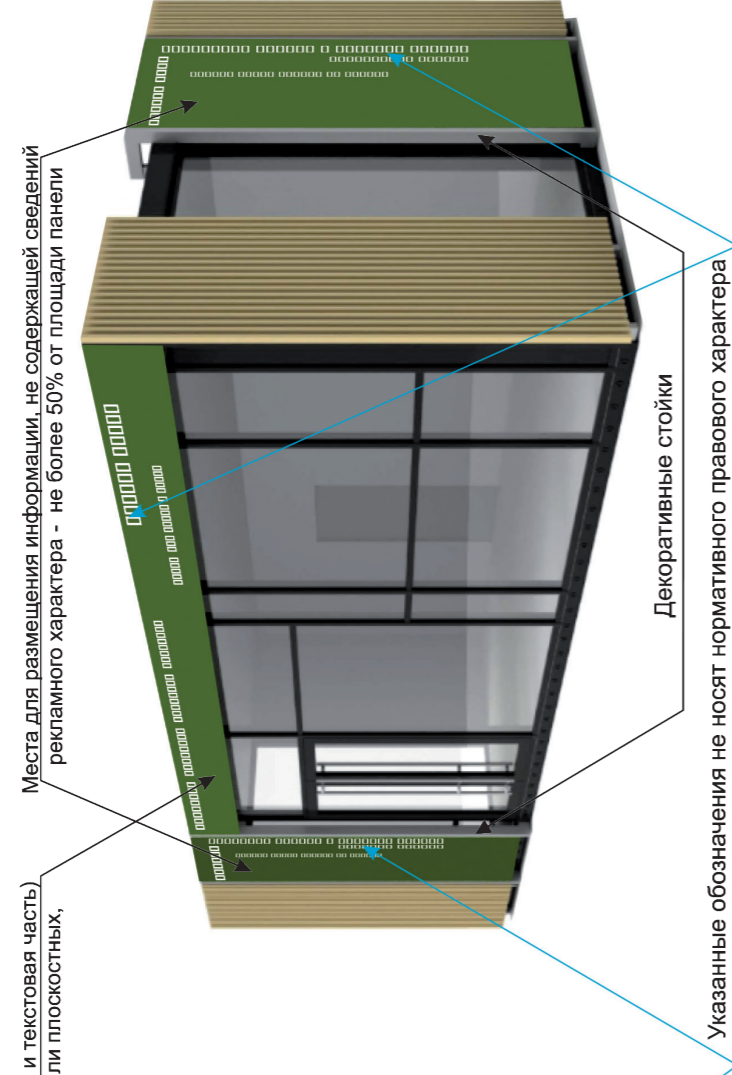

Цветовое решение



шоколадно-коричневый



жемчужно-белый



антрацитово-серый



светлая слоновая кость

Пример группировки киосков и павильонов

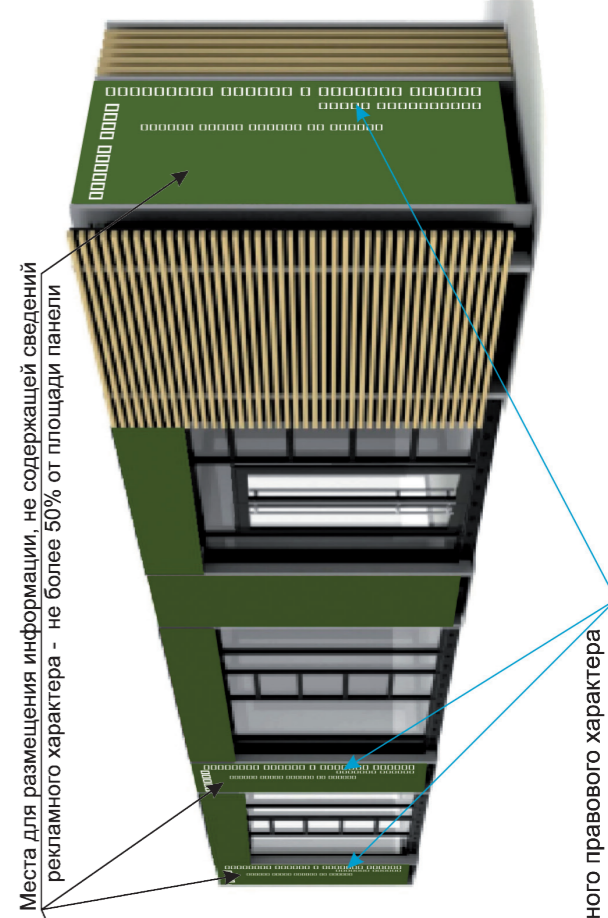
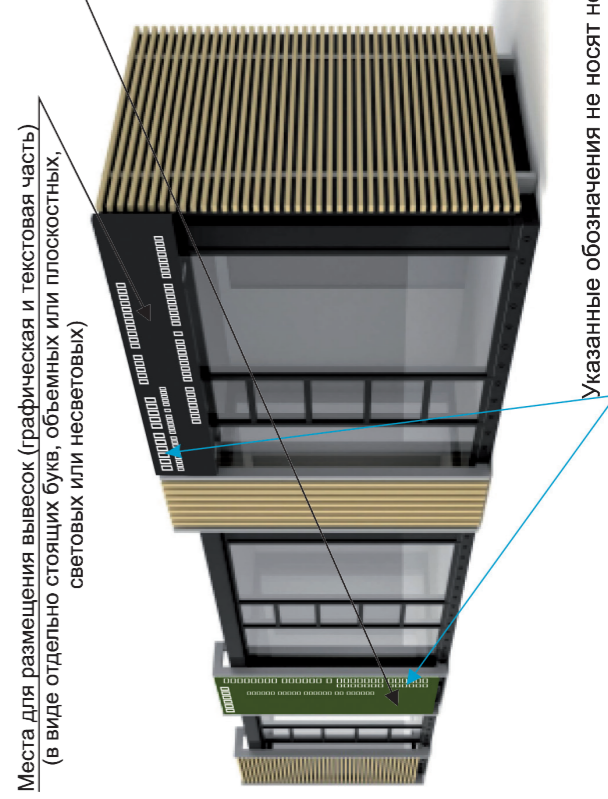

ПАРАМЕТРЫ

(3000x2000x2600h)/(3600x2500x2600h)
КИОСК «ПЕЧАТЬ» тип 1
6 кв. м./ 9 кв. м.

(3000x2000x2600h)
КИОСК тип 2
6 кв. м.

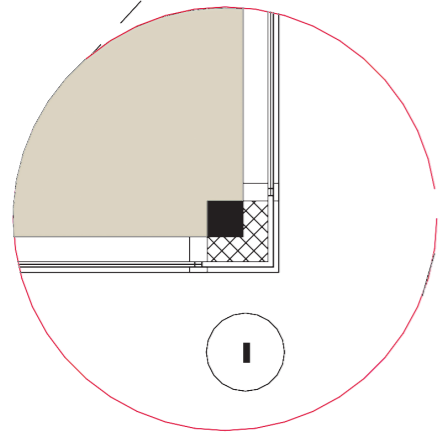
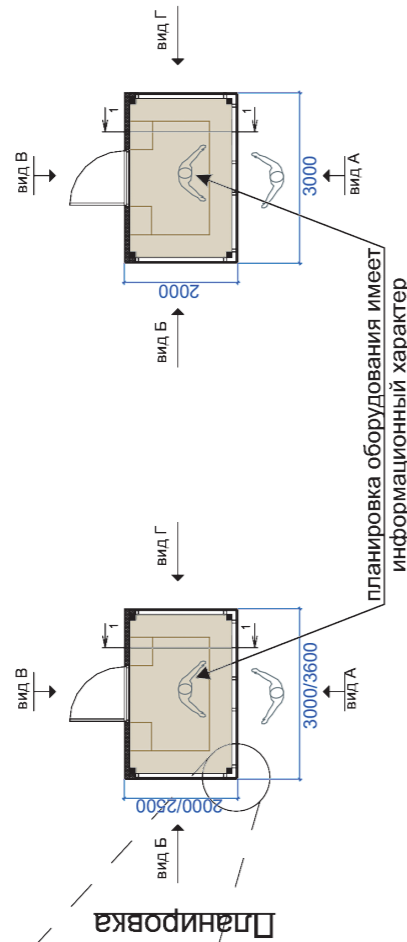

Декоративная панель (рейка)

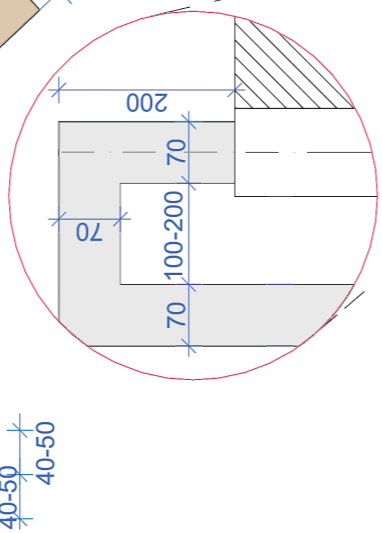
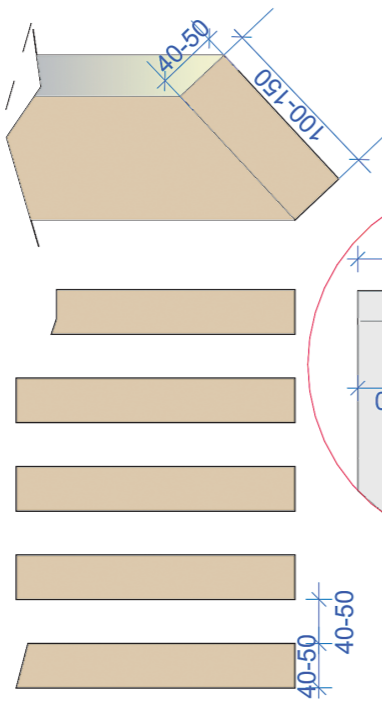

Декоративные стойки

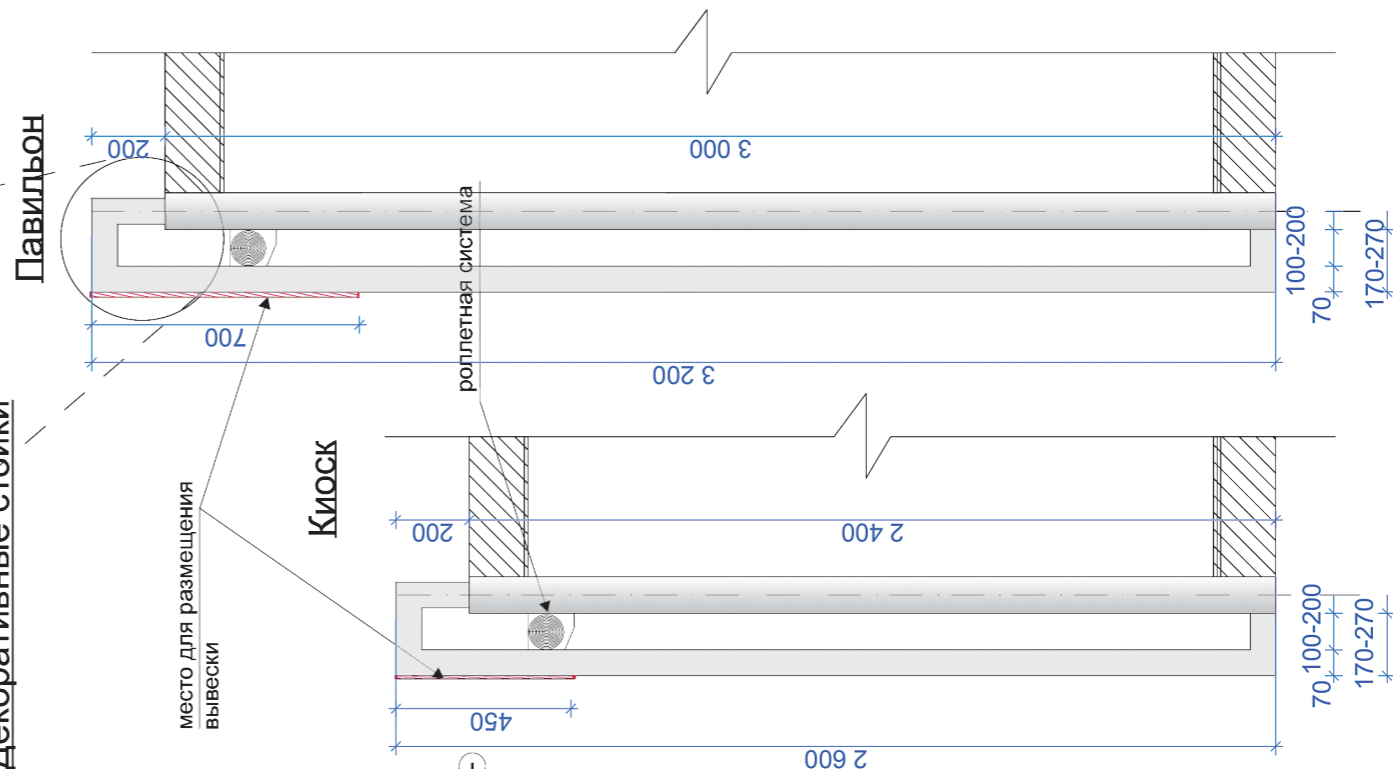

Главный фасад

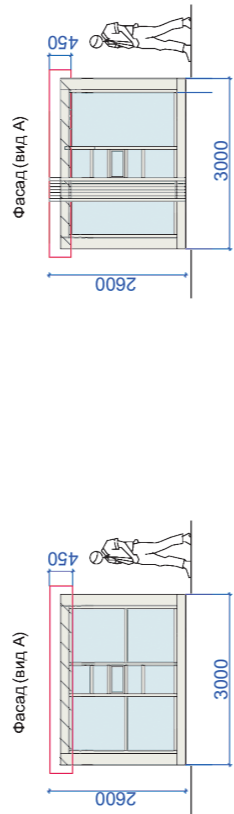

Дворовой фасад

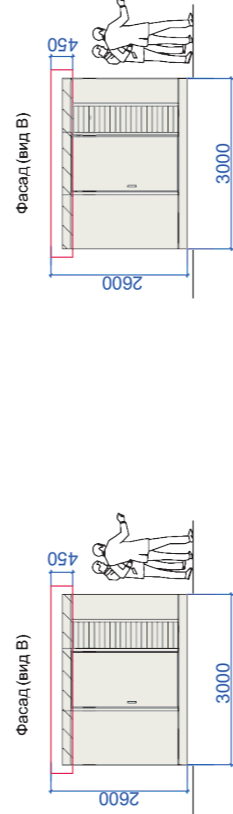

Дворовой фасад



Боковые фасады

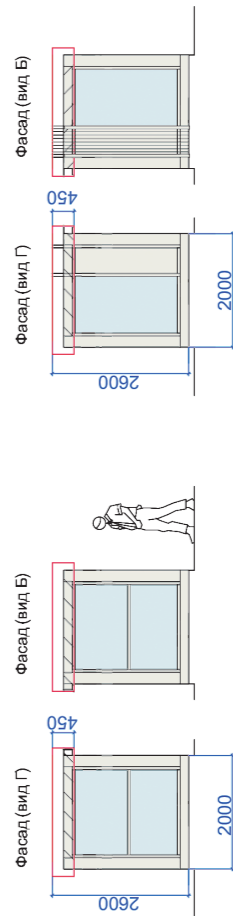

Разрез

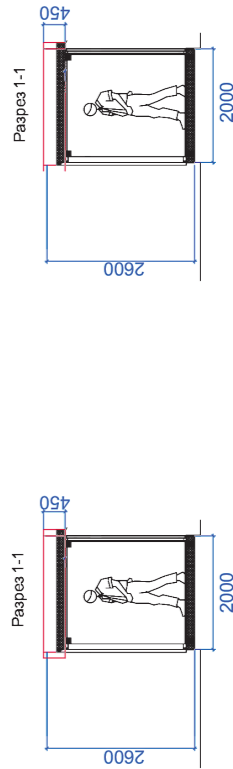

ПАРАМЕТРЫ

(3600x2500x2600h)
КИОСК тип 3
9 кв. м.

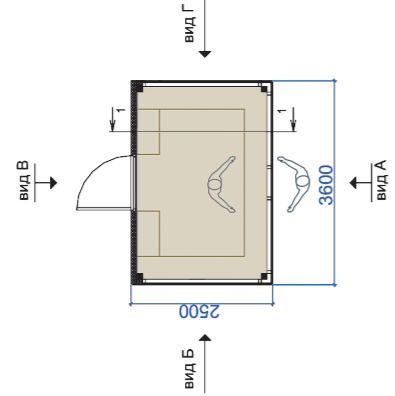

Планировка

(7500x4000x3200h)
ПАВИЛЬОН тип 1
30 кв. м.

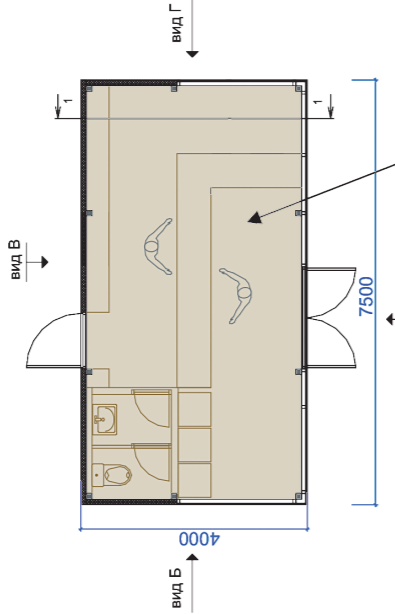

планировка оборудования имеет информационный характер

(7000x4000x3200h)
ПАВИЛЬОН тип 2
28 кв. м.

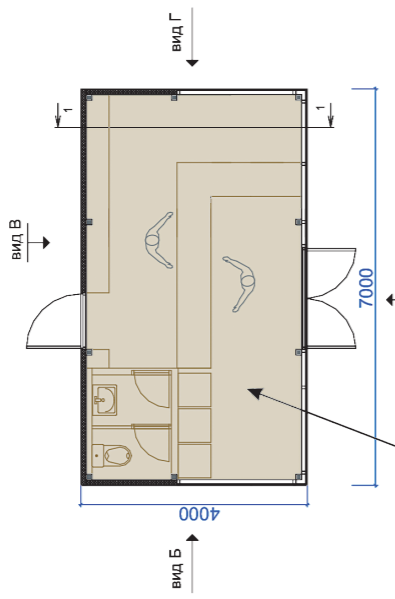

Главный фасад

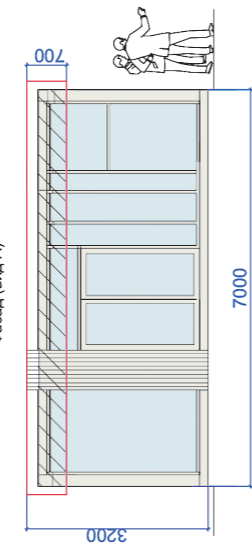
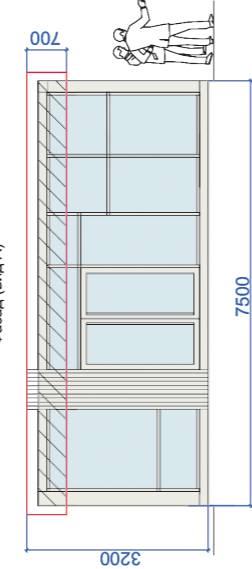
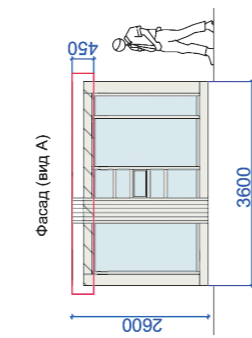

Дворовой фасад

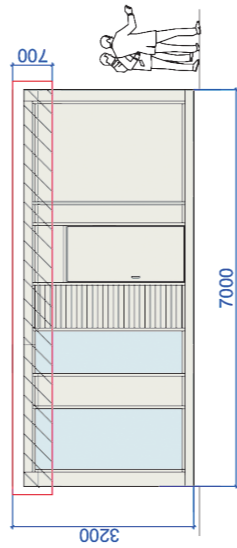
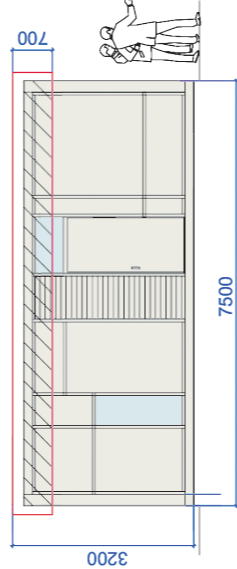
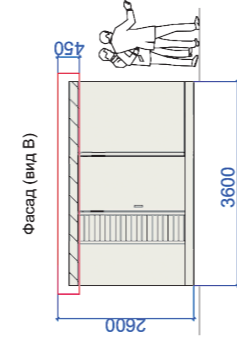

Дворовой фасад

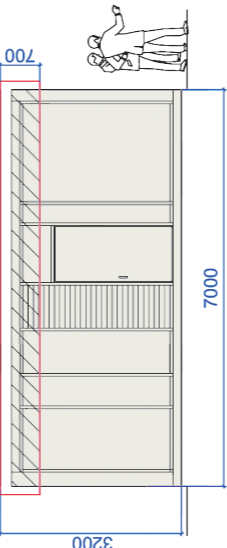
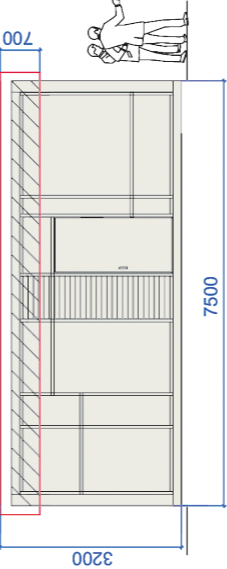
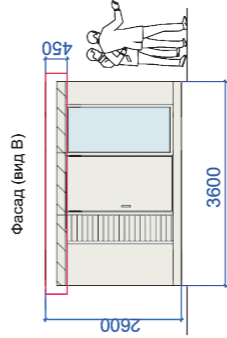

Боковые фасады

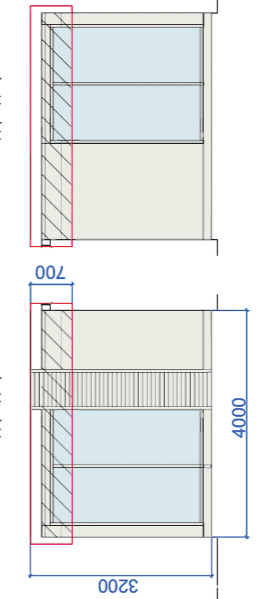
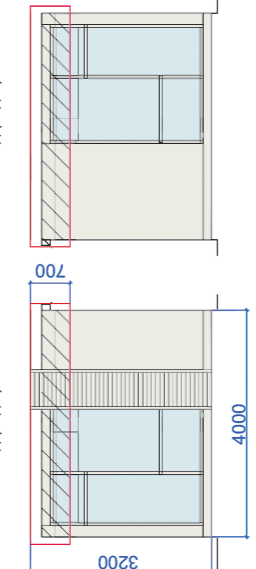
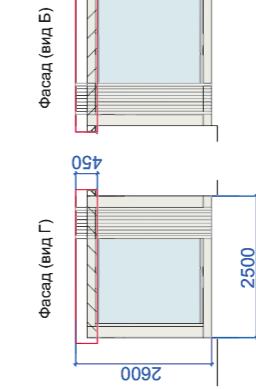

Разрез

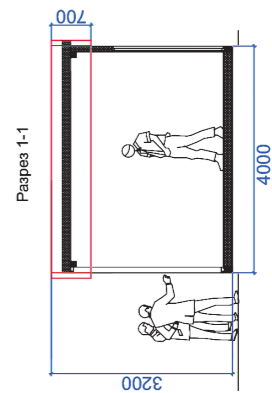
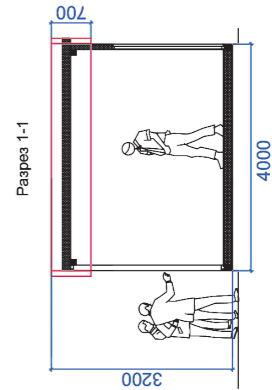
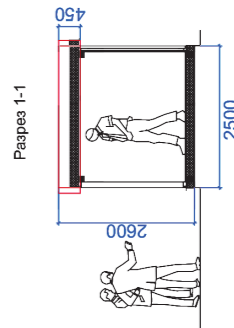

ПРИМЕР ДОПУСТИМОГО ОФОРМЛЕНИЯ



главный фасад

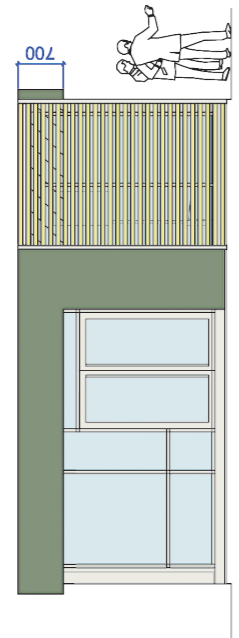

главный фасад

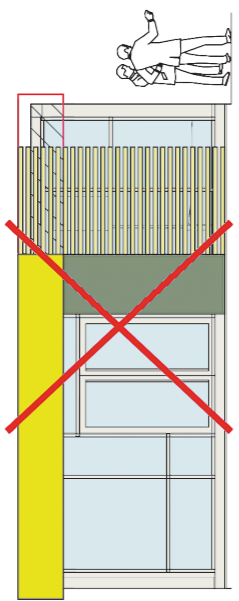

главный фасад

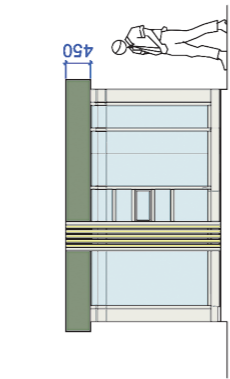

главный фасад

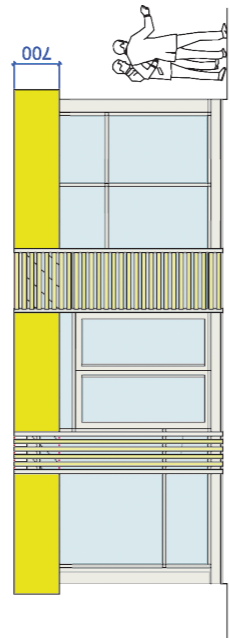

главный фасад

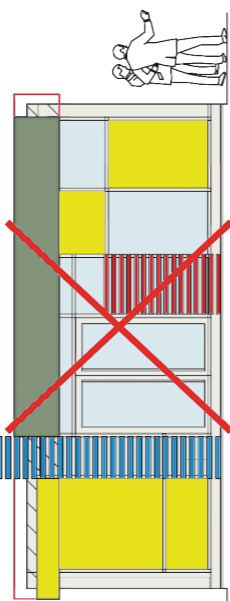

главный фасад

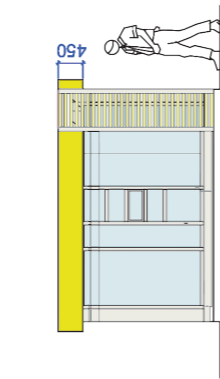

главный фасад

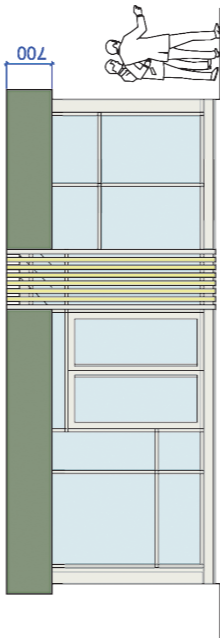

главный фасад

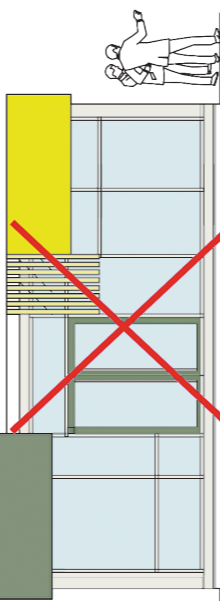

главный фасад

внешнее оформление у дверного проема панелями (рейки)

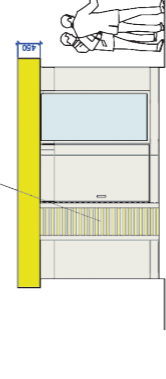

дворовой фасад

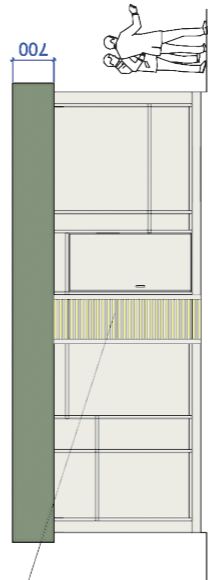

дворовой фасад



дворовой фасад

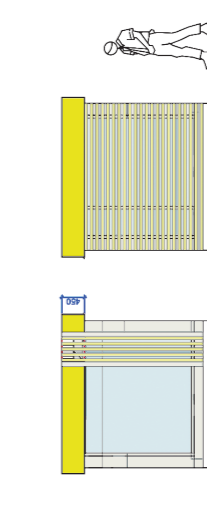

боковые фасады

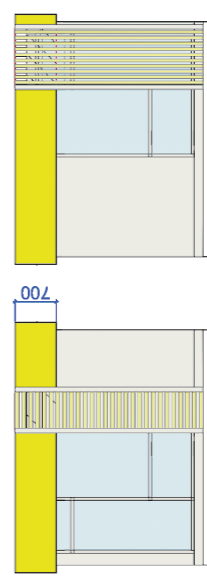

боковые фасады

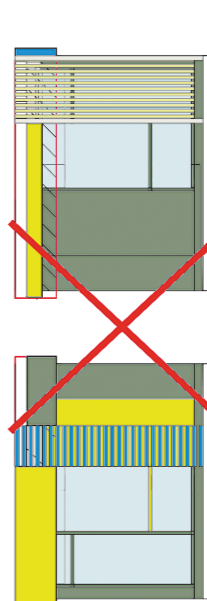

боковые фасады

Приложение 2
к постановлению Главы
города Перми
от 28.07.2023 № 135

ФОРМА

предложений и замечаний по проекту решения Пермской городской Думы «О внесении изменений в отдельные решения Пермской городской Думы в сфере благоустройства территории города Перми в части установления требований к отдельным элементам благоустройства»

ПРЕДЛОЖЕНИЯ И ЗАМЕЧАНИЯ

по проекту решения Пермской городской Думы
«О внесении изменений в отдельные решения Пермской городской Думы в сфере благоустройства территории города Перми в части установления требований к отдельным элементам благоустройства»

№	Пункт, подпункт, абзац	Редакция проекта решения	Предлагаемая редакция	Обоснование

Фамилия, имя, отчество физического лица или наименование организации:

Год рождения физического лица или дата создания организации:

Адрес места жительства физического лица или места нахождения организации, ОГРН:

В соответствии с Федеральным законом от 27 июля 2006 г. № 152-ФЗ «О персональных данных» даю согласие департаменту жилищно-коммунального хозяйства администрации города Перми (614000, г. Пермь, ул. Ленина, д. 34, ИНН 5902293883, ОГРН 1125902007043), организационному комитету по организации проведения публичных слушаний по обсуждению проекта решения Пермской городской Думы «О внесении изменений в отдельные решения Пермской городской Думы в сфере благоустройства территории города Перми в части установления требований к отдельным элементам благоустройства» (далее – организатор публичных слушаний) на обработку следующих персональных данных, необходимых для участия в публичных слушаниях:

фамилия, имя, отчество;

номер и серия документа, удостоверяющего личность, сведения о дате его выдачи и выдавшем органе;

адрес места жительства (проживания);

адрес электронной почты для корреспонденции (в случае предоставления такого адреса);

иные сведения, сообщаемые в составе замечаний и предложений, поданных организатору публичных слушаний.

Настоящее согласие предоставляется: на сбор, запись, систематизацию, накопление, хранение, уточнение (обновление, изменение), обезличивание, блокирование, удаление, уничтожение персональных данных.

Согласие на извлечение, использование, передачу (предоставление, доступ) персональных данных предоставляется в отношении фамилии, имени, отчества участника публичных слушаний, а также сведений, сообщаемых в составе замечаний и предложений, поданных организатору публичных слушаний.

Настоящее согласие вступает в силу с момента его подписания и действует в течение срока хранения протокола публичных слушаний, установленного для хранения официальных документов.

Согласие* может быть отозвано полностью или частично в любое время на основании письменного заявления субъекта персональных данных, направленного организатору публичных слушаний в произвольной форме.

Отказ в предоставлении персональных данных и (или) дачи согласия на их обработку влечет за собой отказ в принятии предложений и замечаний к проекту решения Пермской городской Думы «О внесении изменений в отдельные решения Пермской городской Думы в сфере благоустройства территории города Перми в части установления требований к отдельным элементам благоустройства».

Мне разъяснены юридические последствия отказа предоставить свои персональные данные и (или) дать согласие на их обработку.

Приложение**:

1. _____
2. _____

« » 20 г. _____
(дата, Ф.И.О., подпись)

* Согласие на обработку персональных данных может быть отозвано субъектом персональных данных на основании письменного заявления.

** Указываются и прикладываются документы (копии), подтверждающие сведения в соответствии с пунктом 1.5 Положения о порядке организации и проведения публичных слушаний по обсуждению проекта правил благоустройства территории города Перми, утвержденного решением Пермской городской Думы от 26 марта 2019 г. № 57.

ПОСТАНОВЛЕНИЯ АДМИНИСТРАЦИИ ГОРОДА ПЕРМИ



АДМИНИСТРАЦИЯ ГОРОДА ПЕРМИ ПОСТАНОВЛЕНИЕ

27.07.2023

№ 637

Об установлении публичного сервитута для прохода, проезда в Мотовилихинском районе города Перми

На основании статьи 23 Земельного кодекса Российской Федерации, Устава города Перми, Порядка установления публичных сервитутов в городе Перми, утвержденного решением Пермской городской Думы от 18 декабря 2012 г. № 284, заявления администрации Мотовилихинского района города Перми от 12 апреля 2023 г. № 059-36-01-43/3-93 в целях обеспечения прохода, проезда администрация города Перми **ПОСТАНОВЛЯЕТ**:

1. Установить постоянный публичный сервитут в целях обеспечения прохода, проезда согласно приложению к настоящему постановлению:

1.1. на часть земельного участка площадью 380 кв. м, входящую в границы земельного участка с кадастровым номером 59:01:4311778:3287, площадью 3216 кв. м, расположенного по адресу: г. Пермь, ул. Звонарева, с категорией земель: земли населенных пунктов, с видом разрешенного использования «многоквартирные жилые дома», находящегося в общей долевой собственности собственников помещений в многоквартирном доме, расположенном по адресу: г. Пермь, Мотовилихинский район, ул. Звонарева, 3;

1.2. на часть земельного участка площадью 499 кв. м, входящую в границы земельного участка с кадастровым номером 59:01:4311778:3285, площадью 3089 кв. м, расположенного по адресу: г. Пермь, Мотовилихинский район, ул. Звонарева, 1, с категорией земель: земли населенных пунктов, с видом разрешенного использования «многоквартирные жилые дома», находящегося в общей долевой собственности собственников помещений в многоквартирном доме, расположенном по адресу: г. Пермь, Мотовилихинский район, ул. Звонарева, 1;

1.3. на часть земельного участка площадью 245 кв. м, входящую в границы земельного участка с кадастровым номером 59:01:4311778:30, площадью 3637 кв. м, расположенного по адресу: г. Пермь, Мотовилихинский район, ул. Звонарева, 2, с категорией земель: земли населенных пунктов, с видом разрешенного использования «многоквартирные жилые дома этажностью 4 этажа и выше», находящегося в общей долевой собственности собственников помещений в многоквартирном доме, расположенном по адресу: г. Пермь, Мотовилихинский район, ул. Звонарева, 2.

2. Департаменту земельных отношений администрации города Перми обеспечить направление:

2.1. сведений, изложенных в пункте 1 настоящего постановления, в федеральный орган исполнительной власти, осуществляющий государственный кадастровый учет и государственную регистрацию прав, в порядке, установленном действующим законодательством;

2.2. копии настоящего постановления в течение 5 рабочих дней со дня его официального опубликования:

2.2.1. инициатору установления публичного сервитута – администрации Мотовилихинского района города Перми;

2.2.2. обществу с ограниченной ответственностью «Управляющая компания Пермский период», осуществляющему управление многоквартирными домами по адресам: г. Пермь, Мотовилихинский район, ул. Звонарева, 1, 3, расположенными на земельных участках с кадастровыми номерами 59:01:4311778:3285, 59:01:4311778:3287;

2.2.3. обществу с ограниченной ответственностью «Управляющая компания «Молот», осуществляющему управление многоквартирным домом по адресу: г. Пермь, Мотовилихинский район, ул. Звонарева, 2, расположенным на земельном участке с кадастровым номером 59:01:4311778:30;

2.3. департаменту градостроительства и архитектуры администрации города Перми для размещения настоящего постановления в государственной информационной системе обеспечения градостроительной деятельности с функциями автоматизированной информационно-аналитической поддержки осуществления полномочий в области градостроительной деятельности Пермского края.

3. Настоящее постановление вступает в силу со дня официального опубликования в печатном средстве массовой информации «Официальный бюллетень органов местного самоуправления муниципального образования город Пермь».

4. Управлению по общим вопросам администрации города Перми обеспечить опубликование настоящего постановления в печатном средстве массовой информации «Официальный бюллетень органов местного самоуправления муниципального образования город Пермь».

5. Информационно-аналитическому управлению администрации города Перми обеспечить опубликование (обнародование) настоящего постановления на официальном сайте муниципального образования город Пермь в информационно-телекоммуникационной сети Интернет.

6. Контроль за исполнением настоящего постановления возложить на исполняющего обязанности заместителя главы администрации города Перми Норову М.В.

Временно исполняющий полномочия
Главы города Перми

О.Н. Андрианова

Приложение
к постановлению администрации
города Перми
от 27.07.2023 № 637

ГРАФИЧЕСКОЕ ОПИСАНИЕ МЕСТОПОЛОЖЕНИЯ ГРАНИЦ ПУБЛИЧНОГО СЕРВИТУТА

СХЕМА РАСПОЛОЖЕНИЯ ГРАНИЦ ПУБЛИЧНОГО СЕРВИТУТА

Пермский край, г. Пермь, Мотовилихинский р-н, ул. Звонарева
(земельный участок с кадастровым номером 59:01:4311778:3287);
Пермский край, г. Пермь, Мотовилихинский р-н, ул. Звонарева, 2
(земельный участок с кадастровым номером 59:01:4311778:30);
Пермский край, г. Пермь, Мотовилихинский район, ул. Звонарева, 1
(земельный участок с кадастровым номером 59:01:4311778:3285)

МСК-59, зона 2

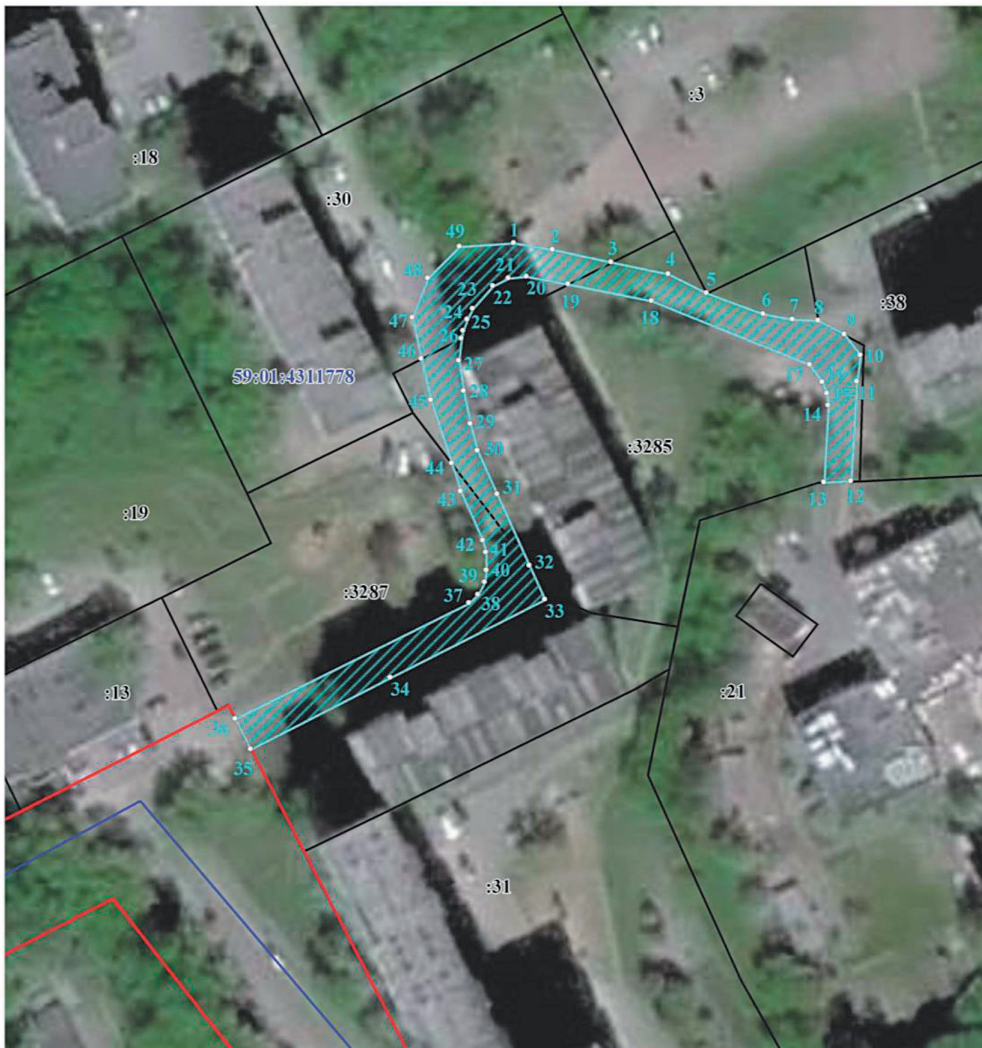

М 1:1000

УСЛОВНЫЕ ОБОЗНАЧЕНИЯ:



- проектные границы публичного сервитута и характерные точки
- границы земельного участка, прошедшего ГКУ
- граница кадастрового квартала
- кадастровый номер земельного участка
- кадастровый номер кадастрового квартала
- красные линии

ОПИСАНИЕ ГРАНИЦ ПУБЛИЧНОГО СЕРВИТУТА

Пермский край, г. Пермь, Мотовилихинский р-н, ул. Звонарева
(земельный участок с кадастровым номером 59:01:4311778:3287);
Пермский край, г. Пермь, Мотовилихинский р-н, ул. Звонарева, 2
(земельный участок с кадастровым номером 59:01:4311778:30);
Пермский край, г. Пермь, Мотовилихинский район, ул. Звонарева, 1
(земельный участок с кадастровым номером 59:01:4311778:3285)
МСК-59, зона 2

№ п/п	X	Y	метод определения координат	средняя квадратическая погрешность определения координат
1	516755.60	2235859.08	геодезический метод	0.10
2	516754.56	2235865.60	геодезический метод	0.10
3	516752.37	2235875.45	геодезический метод	0.10
4	516750.46	2235885.01	геодезический метод	0.10
5	516747.22	2235891.42	геодезический метод	0.10
6	516743.73	2235900.94	геодезический метод	0.10
7	516742.86	2235905.85	геодезический метод	0.10
8	516742.66	2235910.10	геодезический метод	0.10
9	516740.27	2235914.50	геодезический метод	0.10
10	516736.83	2235917.26	геодезический метод	0.10
11	516732.40	2235916.58	геодезический метод	0.10
12	516715.67	2235915.66	геодезический метод	0.10
13	516715.54	2235911.15	геодезический метод	0.10
14	516728.43	2235911.80	геодезический метод	0.10
15	516730.44	2235911.58	геодезический метод	0.10
16	516732.31	2235910.82	геодезический метод	0.10
17	516735.25	2235908.75	геодезический метод	0.10
18	516745.94	2235882.25	геодезический метод	0.10
19	516748.75	2235868.22	геодезический метод	0.10
20	516750.06	2235861.19	геодезический метод	0.10
21	516749.68	2235858.27	геодезический метод	0.10
22	516748.45	2235855.59	геодезический метод	0.10
23	516744.64	2235852.24	геодезический метод	0.10
24	516742.84	2235851.35	геодезический метод	0.10
25	516740.92	2235850.66	геодезический метод	0.10
26	516739.64	2235850.30	геодезический метод	0.10
27	516735.92	2235849.95	геодезический метод	0.10
28	516730.85	2235850.77	геодезический метод	0.10
29	516725.33	2235851.82	геодезический метод	0.10
30	516720.84	2235853.06	геодезический метод	0.10
31	516713.55	2235856.34	геодезический метод	0.10
32	516701.63	2235861.71	геодезический метод	0.10
33	516695.91	2235864.29	геодезический метод	0.10
34	516682.81	2235838.45	геодезический метод	0.10
35	516670.78	2235815.03	геодезический метод	0.10
36	516675.92	2235812.38	геодезический метод	0.10
37	516695.27	2235851.60	геодезический метод	0.10
38	516696.70	2235853.08	геодезический метод	0.10
39	516698.83	2235854.20	геодезический метод	0.10
40	516700.83	2235854.57	геодезический метод	0.10
41	516703.83	2235854.44	геодезический метод	0.10
42	516705.81	2235853.96	геодезический метод	0.10
43	516714.04	2235850.20	геодезический метод	0.10
44	516718.68	2235848.68	геодезический метод	0.10
45	516729.32	2235845.20	геодезический метод	0.10
46	516736.22	2235843.60	геодезический метод	0.10
47	516743.07	2235842.08	геодезический метод	0.10
48	516749.74	2235844.73	геодезический метод	0.10
49	516755.05	2235849.98	геодезический метод	0.10
1	516755.60	2235859.08	геодезический метод	0.10



АДМИНИСТРАЦИЯ ГОРОДА ПЕРМИ ПОСТАНОВЛЕНИЕ

27.07.2023

№ 638

Об установлении публичного сервитута в целях обеспечения прохода на часть земельного участка с кадастровым номером 59:01:4410269:6339, расположенного по адресу: г. Пермь, ул. Карла Модераха, з/у 8

На основании статьи 23 Земельного кодекса Российской Федерации, Устава города Перми, Порядка установления публичных сервитутов в городе Перми, утвержденного решением Пермской городской Думы от 18 декабря 2012 г. № 284, заявления муниципального автономного общеобразовательного учреждения с углубленным изучением математики и английского языка «Школа дизайна «Точка» г. Перми от 25 апреля 2023 г. № 059-08/134-01-17/3-46 в целях обеспечения прохода

администрация города Перми ПОСТАНОВЛЯЕТ:

1. Установить постоянный публичный сервитут в целях обеспечения прохода на часть земельного участка площадью 632 кв. м, входящую в границы земельного участка с кадастровым номером 59:01:4410269:6339, площадью 10 080 кв. м, расположенного по адресу: г. Пермь, ул. Карла Модераха, з/у 8, с категорией земель: земли населенных пунктов, с видом разрешенного использования «многоквартирные дома разных типов со встроенно-пристроенными помещениями нежилого назначения на нижних этажах», находящегося в общей долевой собственности собственников помещений в многоквартирном доме, расположенном по адресу: г. Пермь, Свердловский район, ул. Карла Модераха, 8, согласно приложению к настоящему постановлению.

2. Департаменту земельных отношений администрации города Перми обеспечить направление:

2.1. сведений, изложенных в пункте 1 настоящего постановления, в федеральный орган исполнительной власти, осуществляющий государственный кадастровый учет и государственную регистрацию прав, в порядке, установленном действующим законодательством;

2.2. копии настоящего постановления в течение 5 рабочих дней со дня его официального опубликования:

2.2.1. инициатору установления публичного сервитута – муниципальному автономному общеобразовательному учреждению с углубленным изучением математики и английского языка «Школа дизайна «Точка» г. Перми;

2.2.2. обществу с ограниченной ответственностью «Строительно-монтажное управление № 2 Сатурн – Р», осуществляющему управление многоквартирным домом, расположенным по адресу: г. Пермь, Свердловский район, ул. Карла Модераха, 8 и находящимся на земельном участке с кадастровым номером 59:01:4410269:6339;

2.3. департаменту градостроительства и архитектуры администрации города Перми для размещения настоящего постановления в государственной информационной системе обеспечения градостроительной деятельности с функциями автоматизированной информационно-аналитической поддержки осуществления полномочий в области градостроительной деятельности Пермского края.

3. Настоящее постановление вступает в силу со дня официального опубликования в печатном средстве массовой информации «Официальный бюллетень органов местного самоуправления муниципального образования город Пермь».

4. Управлению по общим вопросам администрации города Перми обеспечить опубликование настоящего постановления в печатном средстве массовой информации «Официальный бюллетень органов местного самоуправления муниципального образования город Пермь».

5. Информационно-аналитическому управлению администрации города Перми обеспечить опубликование (обнародование) настоящего постановления на официальном сайте муниципального образования город Пермь в информационно-телекоммуникационной сети Интернет.

6. Контроль за исполнением настоящего постановления возложить на исполняющего обязанности заместителя главы администрации города Перми Норову М.В.

Временно исполняющий полномочия
Главы города Перми

О.Н. Андрианова

Приложение
к постановлению администрации
города Перми
от 27.07.2023 № 638

ГРАФИЧЕСКОЕ ОПИСАНИЕ МЕСТОПОЛОЖЕНИЯ ГРАНИЦ ПУБЛИЧНОГО СЕРВИТУТА
СХЕМА РАСПОЛОЖЕНИЯ ГРАНИЦ ПУБЛИЧНОГО СЕРВИТУТА

Российская Федерация, Пермский край, г.о. Пермский, г. Пермь, ул. Карла Модераха, з/у 8
(земельный участок с кадастровым номером 59:01:4410269:6339)

МСК-59, зона 2

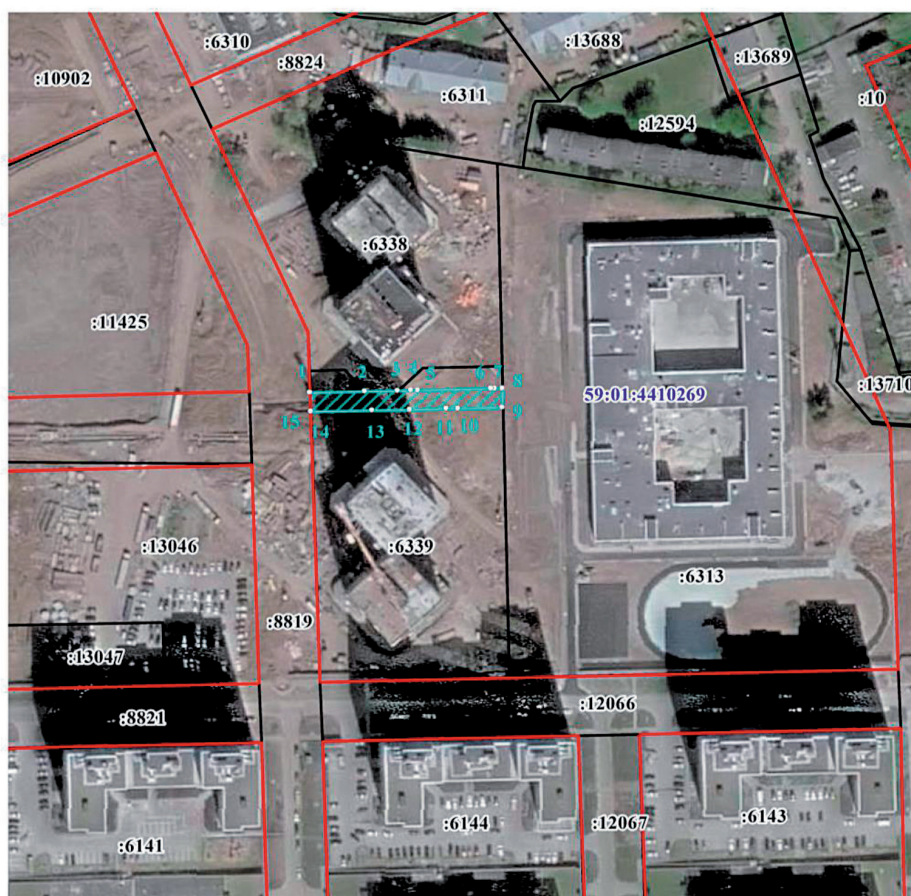

М 1:2500

Условные обозначения:

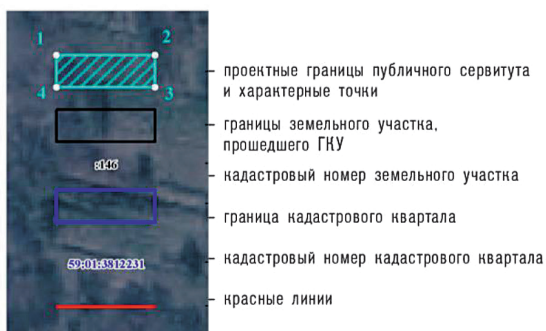

ОПИСАНИЕ ГРАНИЦ ПУБЛИЧНОГО СЕРВИТУТА

Российская Федерация, Пермский край, г.о. Пермский, г. Пермь, ул. Карла Модераха, з/у 8
(земельный участок с кадастровым номером 59:01:4410269:6339)

МСК-59, зона 2

№ п/п	X	Y	Метод определения координат	Средняя квадратическая погрешность определения координат
1	515784.28	2233062.03	Геодезический метод	0.10
2	515784.69	2233084.64	Геодезический метод	0.10
3	515784.95	2233097.98	Геодезический метод	0.10
4	515785.20	2233103.59	Геодезический метод	0.10
5	515785.25	2233106.24	Геодезический метод	0.10
6	515785.94	2233136.32	Геодезический метод	0.10
7	515785.99	2233137.87	Геодезический метод	0.10
8	515786.02	2233140.96	Геодезический метод	0.10
9	515778.03	2233141.15	Геодезический метод	0.10
10	515777.62	2233122.87	Геодезический метод	0.10
11	515777.49	2233118.00	Геодезический метод	0.10
12	515777.13	2233103.14	Геодезический метод	0.10
13	515776.76	2233087.50	Геодезический метод	0.10
14	515776.25	2233062.43	Геодезический метод	0.10
15	515776.25	2233062.30	Геодезический метод	0.10
1	515784.28	2233062.03	Геодезический метод	0.10



АДМИНИСТРАЦИЯ ГОРОДА ПЕРМИ ПОСТАНОВЛЕНИЕ

27.07.2023

№ 639

Об отмене режима «Чрезвычайная ситуация»

В соответствии с пунктом 26 Положения о единой государственной системе предупреждения и ликвидации чрезвычайных ситуаций, утвержденного постановлением Правительства Российской Федерации от 30 декабря 2003 г. № 794 «О единой государственной системе предупреждения и ликвидации чрезвычайных ситуаций», в связи с отсутствием угрозы жизни и здоровью граждан, завершением работ по ликвидации последствий чрезвычайной ситуации, связанной с аварийным состоянием жилого многоквартирного дома, расположенного по адресу: г. Пермь, ул. Куйбышева, 143 в Свердловском районе города Перми, и на основании письма от 05 июля 2023 г. № ИВ-168-18-19 Главного управления МЧС России по Пермскому краю «О режиме функционирования» администрация города Перми ПОСТАНОВЛЯЕТ:

1. Отменить режим функционирования «Чрезвычайная ситуация» для органов управления и сил районного звена территориальной подсистемы единой государственной системы предупреждения и ликвидации чрезвычайных ситуаций Пермского края, а также установленный местный уровень реагирования с 31 июля 2023 г.

2. Департаменту социальной политики администрации города Перми организовать возмещение расходов, связанных с арендой жилых помещений для размещения жителей, расселенных из аварийного жилого многоквартирного дома, расположенного по адресу: г. Пермь, ул. Куйбышева, 143 в Свердловском районе города Перми (далее – МКД), в период с 01 марта по 31 июля 2023 г.

3. Администрации Свердловского района города Перми организовать возмещение расходов, связанных с проживанием в пункте временного размещения граждан, расселенных из аварийного МКД, в период с 01 марта по 31 июля 2023 г.

4. Признать утратившими силу постановления администрации города Перми: от 01 марта 2023 г. № 151 «О введении режима чрезвычайной ситуации»; от 07 марта 2023 г. № 178 «О внесении изменений в постановление администрации города Перми от 01.03.2023 № 151 «О введении режима чрезвычайной ситуации».

5. Настоящее постановление вступает в силу со дня подписания.

6. Управлению по общим вопросам администрации города Перми обеспечить опубликование настоящего постановления в печатном средстве массовой информации «Официальный бюллетень органов местного самоуправления муниципального образования город Пермь».

7. Информационно-аналитическому управлению администрации города Перми обеспечить опубликование (обнародование) настоящего постановления на официальном сайте муниципального образования город Пермь в информационно-телекоммуникационной сети Интернет.

8. Контроль за исполнением настоящего постановления возложить на руководителя аппарата администрации города Перми, исполняющего обязанности заместителя главы администрации города Перми Молоковских А.В.

Временно исполняющий полномочия
Главы города Перми

О.Н. Андрианова



АДМИНИСТРАЦИЯ ГОРОДА ПЕРМИ ПОСТАНОВЛЕНИЕ

27.07.2023

№ 640

О внесении изменений в Порядок предоставления субсидий частным общеобразовательным организациям, осуществляющим на территории города Перми образовательную деятельность по имеющим государственную аккредитацию основным общеобразовательным программам, на возмещение части затрат по реализации основных общеобразовательных программ начального общего образования, по реализации основных общеобразовательных программ основного общего образования, по реализации основных общеобразовательных программ среднего общего образования, утвержденный постановлением администрации города Перми от 02.09.2008 № 841

В целях актуализации нормативной правовой базы администрации города Перми администрация города Перми ПОСТАНОВЛЯЕТ:

1. Внести изменения в Порядок предоставления субсидий частным общеобразовательным организациям, осуществляющим на территории города Перми образовательную деятельность по имеющим государственную аккредитацию основным общеобразовательным программам, на возмещение части затрат по реализации основных общеобразовательных программ начального общего образования, по реализации основных общеобразовательных программ основного общего образования, по реализации основных общеобразовательных программ среднего общего образования, утвержденный постановлением администрации города Перми от 02 сентября 2008 г. № 841 (в ред. от 13.04.2009 № 204, от 10.12.2009 № 975, от 18.02.2013 № 84, от 16.10.2013 № 856, от 23.04.2014 № 276, от 18.06.2015 № 383, от 14.03.2017 № 184, от 30.01.2018 № 62, от 25.04.2019 № 130-П, от 26.05.2020 № 459, от 02.03.2021 № 124, от 23.08.2021 № 617, от 07.09.2022 № 769, от 30.12.2022 № 1432), изложив пункт 4.5 в следующей редакции:

«4.5. В случае реорганизации, ликвидации, начала процедуры банкротства, приостановки деятельности в порядке, предусмотренном законодательством Российской Федерации, либо окончания (приостановления) срока действия лицензии Получатель субсидии обязан письменно уведомить Департамент об указанных обстоятельствах в течение 3 рабочих дней со дня их наступления.»

2. Настоящее постановление вступает в силу со дня официального опубликования в печатном средстве массовой информации «Официальный бюллетень органов местного самоуправления муниципального образования город Пермь».

3. Управлению по общим вопросам администрации города Перми обеспечить опубликование настоящего постановления в печатном средстве массовой информации «Официальный бюллетень органов местного самоуправления муниципального образования город Пермь».

4. Информационно-аналитическому управлению администрации города Перми обеспечить опубликование (обнародование) настоящего постановления на официальном сайте муниципального образования город Пермь в информационно-телекоммуникационной сети Интернет.

5. Контроль за исполнением настоящего постановления возложить на заместителя главы администрации города Перми Грибанова А.А.

Временно исполняющий полномочия
Главы города Перми

О.Н. Андрианова



АДМИНИСТРАЦИЯ ГОРОДА ПЕРМИ ПОСТАНОВЛЕНИЕ

27.07.2023

№ 641

О внесении изменений в Перечень автомобильных дорог общего пользования местного значения города Перми, утвержденный постановлением администрации города Перми от 02.06.2009 № 298

В соответствии с постановлением Правительства Российской Федерации от 28 сентября 2009 г. № 767 «О классификации автомобильных дорог в Российской Федерации», в целях повышения эффективности и качества управления состоянием улично-дорожной сети города Перми администрация города Перми ПОСТАНОВЛЯЕТ:

1. Утвердить прилагаемые изменения в Перечень автомобильных дорог общего пользования местного значения города Перми, утвержденный постановлением администрации города Перми от 02 июня 2009 г. № 298 (в ред. от 16.09.2011 № 496, от 20.09.2013 № 772, от 19.09.2016 № 710, от 06.03.2017 № 162, от 21.07.2017 № 569, от 27.02.2018 № 111, от 30.05.2019 № 230, от 01.08.2019 № 443, от 27.01.2020 № 72, от 14.04.2020 № 349, от 15.09.2020 № 828, от 16.07.2021 № 526, от 28.12.2021 № 1236, от 01.06.2022 № 424, от 29.03.2023 № 244, от 13.04.2023 № 300, от 30.06.2023 № 556).

2. Настоящее постановление вступает в силу со дня официального опубликования в печатном средстве массовой информации «Официальный бюллетень органов местного самоуправления муниципального образования город Пермь».

3. Управлению по общим вопросам администрации города Перми обеспечить опубликование настоящего постановления в печатном средстве массовой информации «Официальный бюллетень органов местного самоуправления муниципального образования город Пермь».

4. Информационно-аналитическому управлению администрации города Перми обеспечить опубликование (обнародование) настоящего постановления на официальном сайте муниципального образования город Пермь в информационно-телекоммуникационной сети Интернет.

5. Контроль за исполнением настоящего постановления возложить на заместителя главы администрации города Перми Галиханова Д.К.

Временно исполняющий полномочия
Главы города Перми

О.Н. Андрианова

УТВЕРЖДЕНЫ
постановлением администрации
города Перми
от 27.07.2023 № 641

ИЗМЕНЕНИЯ

в Перечень автомобильных дорог общего пользования местного значения города Перми, утвержденный постановлением администрации города Перми от 02 июня 2009 г. № 298

После строки 2746 дополнить строками 2747-2749 следующего содержания:

2747	Проезд	ул. Комбайнеров	до границ земельного участка № 39 по ул. Мира (кадастровый номер 59:01:4410836:20)	4	57-401-ОП-МГ-2730
2748	Проезд	ул. Пролетарской	ул. Восстания, 196в	5	57-401-ОП-МГ-2731
2749	Проезд	ул. 1-й Новгородской, 136	ул. 2-й Новгородской, 137	4	57-401-ОП-МГ-2732



АДМИНИСТРАЦИЯ ГОРОДА ПЕРМИ ПОСТАНОВЛЕНИЕ

27.07.2023

№ 642

О внесении изменений в муниципальную программу «Благоустройство города Перми», утвержденную постановлением администрации города Перми от 20.10.2021 № 914

В соответствии с постановлением администрации города Перми от 25 сентября 2013 г. № 781 «Об утверждении Порядка принятия решений о разработке муниципальных программ, их формирования и реализации» администрация города Перми ПОСТАНОВЛЯЕТ:

1. Утвердить прилагаемые изменения в муниципальную программу «Благоустройство города Перми», утвержденную постановлением администрации города Перми от 20 октября 2021 г. № 914 (в ред. от 14.02.2022 № 84, от 11.05.2022 № 349, от 23.06.2022 № 515, от 22.07.2022 № 620, от 12.09.2022 № 788, от 20.10.2022 № 1035, от 25.10.2022 № 1075, от 28.10.2022 № 1090, от 29.12.2022 № 1421, от 18.01.2023 № 24, от 09.02.2023 № 86, от 06.04.2023 № 270, от 18.04.2023 № 315, от 16.05.2023 № 391, от 19.06.2023 № 505).

2. Настоящее постановление вступает в силу со дня официального опубликования в печатном средстве массовой информации «Официальный бюллетень органов местного самоуправления муниципального образования город Пермь».

3. Управлению по общим вопросам администрации города Перми обеспечить опубликование настоящего постановления в печатном средстве массовой информации «Официальный бюллетень органов местного самоуправления муниципального образования город Пермь».

4. Информационно-аналитическому управлению администрации города Перми обеспечить опубликование (обнародование) настоящего постановления на официальном сайте муниципального образования город Пермь в информационно-телекоммуникационной сети Интернет.

5. Контроль за исполнением настоящего постановления возложить на заместителя главы администрации города Перми Галиханова Д.К.

Временно исполняющий полномочия
Главы города Перми

О.Н. Андрианова

УТВЕРЖДЕНЫ
 постановлением администрации
 города Перми
 от 27.07.2023 № 642

ИЗМЕНЕНИЯ
 в муниципальную программу «Благоустройство города Перми»,
 утвержденную постановлением администрации города Перми от 20 октября 2021 г. № 914

1. В разделе «Паспорт муниципальной программы» строку 9 изложить в следующей редакции:

9	Объемы и источники финансирования программы (подпрограммы)	2022 год план	2023 год план	2024 год план	2025 год план	2026 год план
	программа, всего (тыс. руб.), в том числе	2 548 337,61705	3 626 613,01286	982 627,03222	876 814,982	616 092,400
	бюджет города Перми	1 542 296,31571	1 987 521,76347	702 037,331	876 814,982	616 092,400
	бюджет города Перми (неиспользованные ассигнования отчетного года)	110 831,38943	234 251,55524	0,0	0,0	0,0
	бюджет Пермского края	799 519,62521	1 134 326,62609	280 589,70122	0,0	0,0
	бюджет Пермского края (неиспользованные ассигнования отчетного года)	79 852,78670	93 597,90991	0,0	0,0	0,0
	бюджет Российской Федерации	0,000	162 636,68975	0,0	0,0	0,0
	внебюджетные источники	15 837,500	14 256,800	0,0	0,0	0,0
	внебюджетные источники (неиспользованные ассигнования отчетного года)	0,0	21,66840	0,0	0,0	0,0
	подпрограмма 1.1, всего (тыс. руб.), в том числе	2 242 299,35446	2 576 026,52603	771 911,23022	536 544,982	480 523,800
	бюджет города Перми	1 236 786,56602	1 391 374,91047	491 321,529	536 544,982	480 523,800
	бюджет города Перми (неиспользованные ассигнования отчетного года)	110 302,87653	161 291,73603	0,0	0,0	0,0
	бюджет Пермского края	799 519,62521	915 483,50122	280 589,70122	0,0	0,0
	бюджет Пермского края (неиспользованные ассигнования отчетного года)	79 852,78670	93 597,90991	0,0	0,0	0,0
	внебюджетные источники	15 837,500	14 256,800	0,0	0,0	0,0
	внебюджетные источники (неиспользованные ассигнования отчетного года)	0,0	21,66840	0,0	0,0	0,0
	подпрограмма 2.1, всего (тыс. руб.), в том числе	215 913,45759	785 392,57521	110 715,802	240 270,000	35 568,600
	бюджет города Перми	215 384,94469	502 499,656	110 715,802	240 270,000	35 568,600
	бюджет города Перми (неиспользованные ассигнования отчетного года)	528,51290	72 959,81921	0,0	0,0	0,0
	бюджет Пермского края	0,0	209 933,100	0,0	0,0	0,0
	подпрограмма 3.1, всего (тыс. руб.), в том числе	90 124,805	91 506,597	100 000,000	100 000,000	100 000,000
	бюджет города Перми	90 124,805	91 506,597	100 000,000	100 000,000	100 000,000
	подпрограмма 4.1, всего (тыс. руб.), в том числе	0,0	173 687,31462	0,0	0,0	0,0
	бюджет города Перми	0,0	2 140,600	0,0	0,0	0,0
	бюджет Пермского края	0,0	8 910,02487	0,0	0,0	0,0
	бюджет Российской Федерации	0,0	162 636,68975	0,0	0,0	0,0

2. В разделе «Система программных мероприятий подпрограммы 1.1 «Озеленение территории города Перми, в том числе путем создания парков, скверов, садов, бульваров» муниципальной программы «Благоустройство города Перми»:

2.1. строку 1.1.1.1.1.1 изложить в следующей редакции:

1.1.1.1.1.1	количество объ- ектов озеленения общего пользова- ния, находящихся на содержании	ед.	28	29	29	29	29	29	МКУ «БДР», АДР	бюджет города Перми	20 713,470	29 849,02513	21 393,200	28 393,200	28 393,200
										внебюджетные источники	650,000	0,0	0,0	0,0	0,0

2.2. строки 1.1.1.1.1.3, 1.1.1.1.1.4 изложить в следующей редакции:

1.1.1.1.1.3	ед.	17	17	17	17	17	МКУ «БКР», АКР	бюджет города Перми	25 082,786	39 917,600	33 092,700	40 092,700	40 092,700	40 092,700
								внебюджетные источники	1150,000	0,000	0,000	0,000	0,000	0,000
1.1.1.1.1.4	ед.	32	32	32	32	32	МКУ «БДР», АДР	бюджет города Перми	172 241, 591	195 971, 32827	86 964, 900	94 964, 900	94 964, 900	94 964, 900
								бюджет города Перми (не- использованные ассигно- вания отчетного года)	0,0	15 787, 31854	0,0	0,0	0,0	0,0
								внебюджетные источники	1 000, 000	0,0	0,0	0,0	0,0	0,0

2.3. строку 1.1.1.1.1.8 изложить в следующей редакции:

1.1.1.1.1.8	ед.	4	4	4	4	4	4	МКУ «БНЛ», АНЛ	бюджет города Перми	2 212, 173	8 023, 631	3 298, 700	5 298, 700	5 298, 700
									внебюджетные источ- ники	1 927, 500	0,0	0,0	0,0	0,0
	Итого по ПНР	ед.	189	191	195	195	195		итого, в том числе	411 543, 35519	487 869, 77234	250 402, 500	300 402, 500	300 402, 500
									бюджет города Перми	395 705, 85519	462 272, 03540	250 402, 500	300 402, 500	300 402, 500
									бюджет города Перми (неиспользованные ассигнования отчетного года)	0,0	25 576, 06854	0,0	0,0	0,0
									внебюджетные источ- ники	15 837, 500	0,0	0,0	0,0	0,0
									внебюджетные источни- ки (неиспользованные ассигнования отчетного года)	0,0	21, 66840	0,0	0,0	0,0

2.4. строку «Итого по мероприятию 1.1.1.1.1, в том числе по источникам финансирования» изложить в следующей редакции:

Итого по мероприятию 1.1.1.1.1, в том числе по источникам финансирования	итого, в том числе	411 808, 97219	491 149, 00934	250 509, 100	300 509, 100	300 509, 100
	бюджет города Перми	395 971, 47219	465 551, 27240	250 509, 100	300 509, 100	300 509, 100
бюджет города Перми (неиспользованные ассигнования отчетного года)		0,0	25 576, 06854	0,0	0,0	0,0
	внебюджетные источники	15 837,500	0,0	0,0	0,0	0,0
внебюджетные источники (неиспользованные ассигнования отчетного года)		0,0	21,66840	0,0	0,0	0,0

2.5. строку «Итого по основному мероприятию 1.1.1.1, в том числе по источникам финансирования» изложить в следующей редакции:

Итого по основному мероприятию 1.1.1.1, в том числе по источникам финансирования	итого, в том числе	614 702,04785	548 153,26903	250 509,100	300 509,100	300 509,100
	бюджет города Перми	584 621,37198	485 892,87240	250 509,100	300 509,100	300 509,100
бюджет города Перми (неиспользованные ассигнования отчетного года)		14 243,17587	62 238,72823	0,0	0,0	0,0
	внебюджетные источники	15 837,500	0,0	0,0	0,0	0,0
внебюджетные источники (неиспользованные ассигнования отчетного года)		0,0	21,66840	0,0	0,0	0,0

2.6. строку 1.1.1.2.1.1 изложить в следующей редакции:

1.1.1.2.1.1	площадь пустошей, логов и водохранилищ зон, находящихся на содержании	тыс. кв. м	1 063,1	1 063,1	1 063,1	1 063,1	МКУ «БДР»	бюджет города Перми	1 159, 700	2 143, 983	2 867, 800	2 867, 800
-------------	---	------------	---------	---------	---------	---------	-----------	---------------------	---------------	---------------	---------------	---------------

2.7. строку 1.1.1.2.1.3 изложить в следующей редакции:

1.1.1.2.1.3	тыс. кв. м	1 524,4	1 524,4	1 524,4	1 524,4	1 524,4	МКУ «БКР»	бюджет города Перми	2 274, 136	4 864, 00067	5 020, 200	5 020, 200
-------------	------------	---------	---------	---------	---------	---------	-----------	---------------------	---------------	-----------------	---------------	---------------

2.8. строку:

Итого по ПНР	тыс. кв. м	13 531, 67381	13 531, 67381	13 531, 67381	13 531, 67381	13 531, 67381	13 531, 67381	13 531, 67381	15 413, 744	бюджет города Перми	32 315, 380	35 688, 300	35 688, 300	35 688, 300
--------------	---------------	------------------	------------------	------------------	------------------	------------------	------------------	------------------	----------------	---------------------------	----------------	----------------	----------------	----------------

изложить в следующей редакции:

Итого по ПНР	тыс. кв. м	13 531, 67381	13 777, 10081	13 777, 10081	13 777, 10081	13 777, 10081	13 777, 10081	13 777, 10081	15 413, 744	бюджет города Перми	31 454, 50467	35 688, 300	35 688, 300	35 688, 300
--------------	---------------	------------------	------------------	------------------	------------------	------------------	------------------	------------------	----------------	---------------------------	------------------	----------------	----------------	----------------

2.9. строки «Итого по мероприятию 1.1.1.2.1, в том числе по источникам финансирования», «Итого по основному мероприятию 1.1.1.2, в том числе по источникам финансирования» изложить в следующей редакции:

Итого по мероприятию 1.1.1.2.1, в том числе по источникам финансирования									бюджет города Перми	15 413, 744	31 454, 50467	35 688, 300	35 688, 300	35 688, 300
Итого по основному мероприятию 1.1.1.2, в том числе по источникам финансирования									бюджет города Перми	15 413, 744	31 454, 50467	35 688, 300	35 688, 300	35 688, 300

2.10. строку «Итого по задаче 1.1.1, в том числе по источникам финансирования» изложить в следующей редакции:

Итого по задаче 1.1.1, в том числе по источникам финансирования	итого, в том числе	646 249, 51813	598 665,88745	305 729, 400	355 729, 400	355 729, 400	355 729, 400	355 729, 400	536 405, 49082	598 665,88745	305 729, 400	355 729, 400	355 729, 400	355 729, 400
	бюджет города Перми	616 168, 84226	536 405, 49082	305 729, 400	355 729, 400	355 729, 400	355 729, 400	355 729, 400	536 405, 49082	598 665,88745	305 729, 400	355 729, 400	355 729, 400	355 729, 400
	бюджет города Перми (неиспользованные ассигнования отчетного года)	14 243, 17587	62 238, 72823	0,0	0,0	0,0	0,0	0,0	62 238, 72823	62 238, 72823	0,0	0,0	0,0	0,0
	внебюджетные источники	15 837, 500	0,0	0,0	0,0	0,0	0,0	0,0	0,0	0,0	0,0	0,0	0,0	0,0
	внебюджетные источники (неиспользованные ассигнования отчетного года)	0,0	21,66840	0,0	0,0	0,0	0,0	0,0	21,66840	21,66840	0,0	0,0	0,0	0,0

2.11. строку 1.1.3.1.1.7 изложить в следующей редакции:

1.1.3.1.1.7 выполненные строительные-монтажные работы по «Архирейскому подворью»	га	-	1,6	1,6	-	-	-	-	бюджет Пермского края	0,0	78 829, 30122	165 829, 30122	0,0	0,0
--	----	---	-----	-----	---	---	---	---	-----------------------------	-----	------------------	-------------------	-----	-----

2.12. строку «Итого по мероприятию 1.1.3.1.1, в том числе по источникам финансирования» изложить в следующей редакции:

Итого по мероприятию 1.1.3.1.1, в том числе по источникам финансирования	итого, в том числе	105 001,12508	256 171,02725	165 829,30122	0,0	0,0
	бюджет города Перми	104 760,43118	146 571,304	0,0	0,0	0,0
	бюджет города Перми (неиспользованные ассигнования отчетного года)	240,69390	16 513,62203	0,0	0,0	0,0
	бюджет Пермского края	0,0	78 829,30122	165 829,30122	0,0	0,0
	внебюджетные источники	0,0	14 256,800	0,0	0,0	0,0

2.13. строки «Итого по основному мероприятию 1.1.3.1, в том числе по источникам финансирования», «Итого по задаче 1.1.3, в том числе по источникам финансирования» изложить в следующей редакции:

Итого по основному мероприятию 1.1.3.1, в том числе по источникам финансирования	итого, в том числе	237 880,77146	383 813,92312	226 627,03022	56 021,182	0,0
	бюджет города Перми	154 943,67038	160 470,404	60 797,729	56 021,182	0,0
	бюджет города Перми (неиспользованные ассигнования отчетного года)	240,69390	60 102,24192	0,0	0,0	0,0
	бюджет Пермского края	82 696,40718	78 829,30122	165 829,30122	0,0	0,0
	бюджет Пермского края (неиспользованные ассигнования отчетного года)	0,0	70 155,17598	0,0	0,0	0,0
	внебюджетные источники	0,0	14 256,800	0,0	0,0	0,0
Итого по задаче 1.1.3, в том числе по источникам финансирования	итого, в том числе	237 880,77146	383 813,92312	226 627,03022	56 021,182	0,0
	бюджет города Перми	154 943,67038	160 470,404	60 797,729	56 021,182	0,0
	бюджет города Перми (неиспользованные ассигнования отчетного года)	240,69390	60 102,24192	0,0	0,0	0,0
	бюджет Пермского края	82 696,40718	78 829,30122	165 829,30122	0,0	0,0
	бюджет Пермского края (неиспользованные ассигнования отчетного года)	0,0	70 155,17598	0,0	0,0	0,0
	внебюджетные источники	0,0	14 256,800	0,0	0,0	0,0

2.14. строку 1.1.4.1.1.1 изложить в следующей редакции:

1.1.4.1.1.1	площадь искусственных инженерных сооружений, предназначенных для движения пешеходов, находящихся на содержании	кв. м	3 486,7	3 486,7	3 486,7	3 486,7	3 486,7	МКУ «БДР»	бюджет города Перми	2 096, 210	2 493, 54620	1 552, 300	1 552, 300	1 552, 300
-------------	--	-------	---------	---------	---------	---------	---------	-----------	------------------------	---------------	-----------------	---------------	---------------	---------------

2.15. строку 1.1.4.1.1.3 изложить в следующей редакции:

1.1.4.1.1.3	площадь искусственных инженерных сооружений, предназначенных для движения пешеходов, находящихся на содержании	кв. м	4 391, 0	4 391, 0	4 391, 0	4 391, 0	4 391, 0	МКУ «БКР»	бюджет го- рода Перми	1 426, 790	2 097, 27080	2 314, 700	2 314, 700	2 314, 700
-------------	--	-------	-------------	-------------	-------------	-------------	-------------	-----------	-----------------------------	---------------	-----------------	---------------	---------------	---------------

2.16. строку:

Итого по ПНР	кв. м	44382,2	44382,2	44382,2	44382,2	44382,2	бюджет города Перми	20914,71395	23099,700	23099,700	23099,700	23099,700	23099,700	23099,700
--------------	-------	---------	---------	---------	---------	---------	---------------------------	-------------	-----------	-----------	-----------	-----------	-----------	-----------

изложить в следующей редакции:

Итого по ПНР	кв. м	44382,2	44382,2	44382,2	44382,2	бюджет города Перми	20914,71395	23823,517	23099,700	23099,700	23099,700	23099,700	23099,700	23099,700
--------------	-------	---------	---------	---------	---------	---------------------------	-------------	-----------	-----------	-----------	-----------	-----------	-----------	-----------

2.17. строки «Итого по мероприятию 1.1.4.1.1, в том числе по источникам финансирования», «Итого по основному мероприятию 1.1.4.1, в том числе по источникам финансирования», «Итого по задаче 1.1.4, в том числе по источникам финансирования» изложить в следующей редакции:

Итого по мероприятию 1.1.4.1.1, в том числе по источникам финансирования	бюджет города Перми	20914,71395	23823,517	23099,700	23099,700	23099,700	23099,700	23099,700	23099,700	23099,700	23099,700	23099,700	23099,700	23099,700
Итого по основному мероприятию 1.1.4.1, в том числе по источникам финансирования	бюджет города Перми	20914,71395	23823,517	23099,700	23099,700	23099,700	23099,700	23099,700	23099,700	23099,700	23099,700	23099,700	23099,700	23099,700
Итого по задаче 1.1.4, в том числе по источникам финансирования	бюджет города Перми	20914,71395	23823,517	23099,700	23099,700	23099,700	23099,700	23099,700	23099,700	23099,700	23099,700	23099,700	23099,700	23099,700

2.18. строку 1.1.5.1.1.3 изложить в следующей редакции:

1.1.5.1.1.3	количество демонтированных, перемещенных и сохраненных, транспортированных и захороненных либо утилизированных самовольно установленных и незаконно размещенных движимых объектов (за исключением заборов)	ед.	5	5	5	5	5	АКР	бюджет города Перми	70,000	72,436	75,700	78,700	81,900
-------------	--	-----	---	---	---	---	---	-----	---------------------------	--------	--------	--------	--------	--------

2.19. строку:

Итого по ПНР	ед.	152	103	74	71	68	бюджет города Перми	579,70195	617,66785	1468,800	1464,300	1457,500
изложить в следующей редакции:												
Итого по ПНР	ед.	152	103	74	71	68	бюджет города Перми	579,70195	617,30385	1468,800	1464,300	1457,500

2.20. строки «Итого по мероприятию 1.1.5.1.1, в том числе по источникам финансирования», «Итого по основному мероприятию 1.1.5.1, в том числе по источникам финансирования», «Итого по задаче 1.1.5, в том числе по источникам финансирования» изложить в следующей редакции:

Итого по мероприятию 1.1.5.1.1, в том числе по источникам финансирования	бюджет города Перми	743, 33895	712, 33965	1 694, 700	1 694, 700	1 694, 700
Итого по основному мероприятию 1.1.5.1, в том числе по источникам финансирования	бюджет города Перми	743, 33895	712, 33965	1 694, 700	1 694, 700	1 694, 700
Итого по задаче 1.1.5, в том числе по источникам финансирования	бюджет города Перми	743, 33895	712, 33965	1 694, 700	1 694, 700	1 694, 700

2.21. строку «Всего по подпрограмме 1.1, в том числе по источникам финансирования» изложить в следующей редакции:

Всего по подпрограмме 1.1, в том числе по источникам финансирования	всего, в том числе	2 242 299, 35446	2 576 026, 52603	771 911, 23022	536 544, 982	480 523, 800
	бюджет города Перми	1 236 786, 56602	1 391 374, 91047	491 321, 529	536 544, 982	480 523, 800
	бюджет города Перми (неиспользованные ассигнования отчетного года)	110 302, 87653	161 291, 73603	0,0	0,0	0,0
	бюджет Пермского края	799 519, 62521	915 483, 50122	280 589, 70122	0,0	0,0
	бюджет Пермского края (неиспользованные ассигнования отчетного года)	79 852, 78670	93 597, 90991	0,0	0,0	0,0
	внебюджетные источники	15 837, 500	14 256, 800	0,0	0,0	0,0
	внебюджетные источники (неиспользованные ассигнования отчетного года)	0,0	21,66840	0,0	0,0	0,0

3. В разделе «Система программных мероприятий подпрограммы 2.1 «Восстановление нормативного состояния и развитие мест погребения, в том числе крематория» муниципальной программы «Благоустройство города Перми»:

3.1. строки 2.1.1.1.1.1, «Итого по мероприятию 2.1.1.1.1, в том числе по источникам финансирования» изложить в следующей редакции:

2.1.1.1.1.1	количество мест погребения, в отношении которых производятся содержание и ремонт	ед.	17	17	17	17	17	17	МКУ «Пермблагостройство»	бюджет города Перми	42 455, 84669	54 795, 415	38 254, 680	34 118, 500	34 118, 500
										бюджет города Перми (неиспользованные ассигнования отчетного года)	528, 51290	29,700	0,0	0,0	0,0
Итого по мероприятию 2.1.1.1.1, в том числе по источникам финансирования										итого, в том числе	42 984, 35959	54 825, 115	38 254, 680	34 118, 500	34 118, 500
										бюджет города Перми	42 455, 84669	54 795, 415	38 254, 680	34 118, 500	34 118, 500
										бюджет города Перми (неиспользованные ассигнования отчетного года)	528, 51290	29,700	0,0	0,0	0,0

3.2. строку «Итого по основному мероприятию 2.1.1.1, в том числе по источникам финансирования» изложить в следующей редакции:

Итого по основному мероприятию 2.1.1.1, в том числе по источникам финансирования										итого, в том числе	43 578, 95959	55 419, 093	38 849, 280	34 713, 100	34 713, 100
										бюджет города Перми	43 050, 44669	55389,393	38 849, 280	34 713, 100	34 713, 100
										бюджет города Перми (неиспользованные ассигнования отчетного года)	528, 51290	29,700	0,0	0,0	0,0

3.3. строки 2.1.1.2.1.1, «Итого по мероприятию 2.1.1.2.1, в том числе по источникам финансирования», «Итого по основному мероприятию 2.1.1.2, том числе по источникам финансирования», «Итого по задаче 2.1.1, в том числе по источникам финансирования» изложить в следующей редакции:

2.1.1.2.1.1	количество эвакуированных умерших	чел.	668	668	668	668	668	668	МКУ «Пермблагостройство»	бюджет города Перми	0,0	0,085	855, 500	855, 500	855,500
Итого по мероприятию 2.1.1.2.1, в том числе по источникам финансирования										бюджет города Перми	0,0	0,085	855, 500	855, 500	855, 500
Итого по основному мероприятию 2.1.1.2, том числе по источникам финансирования										бюджет города Перми	0,0	0,085	855, 500	855, 500	855, 500
Итого по задаче 2.1.1, в том числе по источникам финансирования										итого, в том числе	43 578, 95959	55 419,178	39 704, 780	35 568, 600	35 568, 600
										бюджет города Перми	43 050, 44669	55 389,478	39704, 780	35 568, 600	35 568, 600
										бюджет города Перми (неиспользованные ассигнования отчетного года)	528, 51290	29,700	0,0	0,0	0,0

3.4. строку 2.1.3.1.1.2 изложить в следующей редакции:

2.1.3.1.1.2	выполненные строительно-монтажные работы	ед.	1	1	-	-	МКУ «Пермблагостройство»	бюджет города Перми		76 529,69133	343 952,90353	70 534,88773	0,0
								бюджет города Перми (неиспользованные ассигнования отчетного года)					

3.5. строки «Итого по мероприятию 2.1.3.1.1, в том числе по источникам финансирования», «Итого по основному мероприятию 2.1.3.1, в том числе по источникам финансирования», «Итого по задаче 2.1.3, в том числе по источникам финансирования» изложить в следующей редакции:

Итого по мероприятию 2.1.3.1.1, в том числе по источникам финансирования	итого, в том числе		96 500,000	417 756,59721	71 011,022	0,0	0,0
	бюджет города Перми		96 500,000	344 826,478	71 011,022	0,0	0,0
Итого по основному мероприятию 2.1.3.1, в том числе по источникам финансирования	бюджет города Перми (неиспользованные ассигнования отчетного года)		0,0	72 930,11921	0,0	0,0	0,0
	итого, в том числе		96 500,000	417 756,59721	71 011,022	0,0	0,0
Итого по задаче 2.1.3, в том числе по источникам финансирования	бюджет города Перми		96 500,000	344 826,478	71 011,022	0,0	0,0
	бюджет города Перми (неиспользованные ассигнования отчетного года)		0,0	72 930,11921	0,0	0,0	0,0
Итого по задаче 2.1.3, в том числе по источникам финансирования	итого, в том числе		96 500,000	417 756,59721	71 011,022	0,0	0,0
	бюджет города Перми		96 500,000	344 826,478	71 011,022	0,0	0,0
Итого по задаче 2.1.3, в том числе по источникам финансирования	бюджет города Перми (неиспользованные ассигнования отчетного года)		0,0	72 930,11921	0,0	0,0	0,0
	итого, в том числе		96 500,000	417 756,59721	71 011,022	0,0	0,0

3.6. строку «Всего по подпрограмме 2.1, в том числе по источникам финансирования» изложить в следующей редакции:

Всего по подпрограмме 2.1, в том числе по источникам финансирования	всего, в том числе		215 913,45759	785 392,57521	110 715,802	240 270,000	35 568,600
	бюджет города Перми		215 384,94469	502 499,656	110 715,802	240 270,000	35 568,600
	бюджет города Перми (неиспользованные ассигнования отчетного года)		528,51290	72 959,81921	0,0	0,0	0,0
	бюджет Пермского края		0,0	209 933,100	0,0	0,0	0,0

3.7. в приложении 1:

3.7.1. строку 14 изложить в следующей редакции:

14	Объемы и источники финансирования осуществления капитальных вложений в объект по годам реализации, тыс. руб.	Источники финансирования	Объем финансирования, тыс. руб.						
			всего	2009-2017	2022	2023	2024		
			всего, в том числе		734899,79637	222562,29637	23569,88079	417756,59721	71011,022
			бюджет города Перми		624438,03379	185030,653	23569,88079	344826,478	71011,022
бюджет города Перми (неиспользованные ассигнования отчетного года)		88203,37458	15273,25537	0,0	72930,11921	0,0			
бюджет Пермского края		22258,388	22258,388	0,0	0,0	0,0			

4. В разделе «Система программных мероприятий подпрограммы 3.1 «Развитие коммунальной инфраструктуры и благоустройства территории индивидуальной жилой застройки в городе Перми» муниципальной программы «Благоустройство города Перми»:

4.1. строку 3.1.1.1.3 изложить в следующей редакции:

3.1.1.1.3	площадь благоустроенных территорий	кв. м	15 926,5	11511	-	-	МКУ «БКР»	бюджет города Перми	11 831, 311	12 585, 971	0,0	0,0	0,0
-----------	------------------------------------	-------	----------	-------	---	---	-----------	---------------------	-------------	-------------	-----	-----	-----

4.2. строку 3.1.1.1.6 изложить в следующей редакции:

3.1.1.1.6	площадь благоустроенных территорий	кв. м	13174	11976	-	-	МКУ «БОР»	бюджет города Перми	16 432, 286	20 985, 420	0,0	0,0	0,0
-----------	------------------------------------	-------	-------	-------	---	---	-----------	---------------------	-------------	-------------	-----	-----	-----

4.3. строку:

Итого по ПНР	кв. м	46 496, 5	53 548	-	-	-	бюджет города Перми	63 044,822	97 381,206	0,0	0,0	0,0	0,0
--------------	-------	-----------	--------	---	---	---	---------------------	------------	------------	-----	-----	-----	-----

изложить в следующей редакции:

Итого по ПНР	кв. м	46 496, 5	51 948	-	-	-	бюджет города Перми	63 044,822	91 506,597	0,0	0,0	0,0	0,0
--------------	-------	-----------	--------	---	---	---	---------------------	------------	------------	-----	-----	-----	-----

4.4. строки «Итого по мероприятию 3.1.1.1.1, в том числе по источникам финансирования», «Итого по основному мероприятию 3.1.1.1, в том числе по источникам финансирования» изложить в следующей редакции:

Итого по мероприятию 3.1.1.1.1, в том числе по источникам финансирования	бюджет города Перми	63 044,822	91 506,597	100 000,000	100 000,000	100 000,000
Итого по основному мероприятию 3.1.1.1, в том числе по источникам финансирования	бюджет города Перми	63 044,822	91 506,597	100 000,000	100 000,000	100 000,000

4.5. строки «Итого по задаче 3.1.1, в том числе по источникам финансирования», «Всего по подпрограмме 3.1, в том числе по источникам финансирования» изложить в следующей редакции:

Итого по задаче 3.1.1, в том числе по источникам финансирования	бюджет города Перми	90 124,805	91 506,597	100 000,000	100 000,000	100 000,000
Всего по подпрограмме 3.1, в том числе по источникам финансирования	бюджет города Перми	90 124,805	91 506,597	100 000,000	100 000,000	100 000,000

5. В разделе «Таблица показателей конечного результата муниципальной программы «Благоустройство города Перми»:

5.1. строку 1.1.1 изложить в следующей редакции:

1.1.1	Задача. Поддержание в нормативном состоянии объектов озеленения общего пользования					
	Доля площади объектов озеленения общего пользования, находящихся на содержании, от общей площади объектов озеленения общего пользования	% (га)	100,0 (301,8)	100,0 (305,6)	100,0 (305,6)	100,0 (305,6)
	Доля площади пустошей, логов и водоохранных зон, находящихся на содержании, от общей площади пустошей, логов и водоохранных зон	% (тыс. кв. м)	100,0 (13531,67381)	100,0 (13777,10081)	100,0 (13777,10081)	100,0 (13777,10081)
	Доля фонтанов на территории города Перми, находящихся на содержании, от общего количества действующих фонтанов	% (ед.)	100 (15)	100 (15)	100 (15)	100 (15)

5.2. строку 3.1.1 изложить в следующей редакции:

3.1.1	Задача. Обеспечение комфортной среды проживания на территориях индивидуальной жилой застройки в городе Перми					
	Доля благоустроенных территорий индивидуальной жилой застройки от общего количества территорий индивидуальной жилой застройки (нарастающим итогом)	%	2,2	4,7	6,0	7,3
	Количество введенных в эксплуатацию объектов водоснабжения в микрорайонах индивидуальной жилой застройки в городе Перми	ед.	1	-	-	-

6. В приложении 1:

6.1. строки 1.1.1.1.1-1.1.1.1.8 изложить в следующей редакции:

1.1.1.1.1	содержание элементов благоустройства объектов озеленения общего пользования	МКУ «БДР», АДР	01.01.2023	31.12.2023	количество объектов озеленения общего пользования, находящихся на содержании	ед.	29	бюджет города Перми	15 631, 17683
1.1.1.1.2			01.01.2023	31.12.2023					
1.1.1.1.3	компенсационная посадка ликвидированного дерева		01.04.2023	10.10.2023	количество посаженных деревьев взамен ликвидированных аварийных (упавших) деревьев	ед.	60		

1.1.1.1.1.4	обрезка дерева	01.03.2023	30.11.2023	количество деревьев, в отношении которых произведена обрезка	ед.	55			
1.1.1.1.1.5	проведение акаризации и дератизации территории	01.04.2023	30.09.2023	площадь акаризации и дератизации	га	17,1			
1.1.1.1.1.6	паспортизация (инвентаризация) объектов озеленения	01.01.2023	31.12.2023	количество паспортизованных (инвентаризованных) объектов озеленения	ед.	1			487,86380
1.1.1.1.1.7	содержание и ремонт оборудования детских и спортивных площадок	01.01.2023	31.12.2023	количество детских и спортивных площадок, на которых выполнен ремонт	ед.	12			
1.1.1.1.1.8	текущий ремонт объектов озеленения	01.01.2023	01.11.2023	количество объектов озеленения общего пользования, на которых выполнен ремонт	ед.	28	бюджет города Перми	6 425,24851	5 944,79760
						1 (Сквер им Ф.Э. Дзержинского)			

6.2. строку 1.1.1.1.1.24 изложить в следующей редакции:

1.1.1.1.1.24	текущий ремонт объектов озеленения	01.01.2023	01.11.2023	количество объектов озеленения общего пользования, на которых выполнен ремонт	ед.	15	бюджет города Перми	3 887,688	
					ед.	1 (Сквер у клуба им. С.М. Кирова)	бюджет города Перми	18 820,000	
					ед.	1 (Сквер у Дворца культуры им. С.М. Кирова)	бюджет города Перми	1 399,16450	

6.3. строки 1.1.1.1.1.25-1.1.1.1.1.32 изложить в следующей редакции:

1.1.1.1.1.25	содержание элементов благоустройства объектов озеленения общего пользования	01.01.2023	31.12.2023	количество объектов озеленения общего пользования, находящихся на содержании	ед.	32	бюджет города Перми	92 989,36740	
1.1.1.1.1.26	ликвидация аварийного или упавшего дерева	01.01.2023	31.12.2023	количество ликвидированных аварийных (упавших) деревьев	ед.	73			
1.1.1.1.1.27	компенсационная посадка ликвидированного дерева	01.04.2023	10.10.2023	количество посаженных деревьев взамен ликвидированных аварийных (упавших) деревьев	ед.	73			
1.1.1.1.1.28	обрезка дерева	01.03.2023	30.11.2023	количество деревьев, в отношении которых произведена обрезка	ед.	876			
1.1.1.1.1.29	проведение акаризации и дератизации территории	01.04.2023	30.09.2023	площадь акаризации и дератизации	га	20,1			

6.5. строки 1.1.1.1.58-1.1.1.1.1.1.1.63 изложить в следующей редакции:

1.1.1.1.1.58	содержание элементов благоустройства объектов озеленения общего пользования	МКУ «БНЛ», АНЛ	01.01.2023	31.12.2023	количество объектов озеленения общего пользования, находящихся на содержании	ед.	4	бюджет города Перми	1 011,87317
1.1.1.1.1.59	ликвидация аварийного или упавшего дерева		01.01.2023	31.12.2023	количество ликвидированных аварийных (упавших) деревьев	ед.	10		
1.1.1.1.1.60	компенсационная посадка ликвидированного дерева		01.04.2023	15.10.2023	количество посаженных деревьев взамен ликвидированных аварийных (упавших) деревьев	ед.	10		
1.1.1.1.1.61	обрезка дерева		01.03.2023	30.11.2023	количество деревьев, в отношении которых проведена обрезка	ед.	30		
1.1.1.1.1.62	проведение акаризации и дератизации территории		01.04.2023	30.09.2023	площадь акаризации и дератизации	га	1,7		
1.1.1.1.1.63	текущий ремонт объектов озеленения	МКУ "БНЛ", АНЛ	01.01.2023	01.11.2023	количество объектов озеленения общего пользования, на которых выполнен ремонт	ед.	3	бюджет города Перми	1 745,87643 5199,908

6.6. строку «Итого по мероприятию 1.1.1.1.1, в том числе по источникам финансирования» изложить в следующей редакции:

Итого по мероприятию 1.1.1.1.1, в том числе по источникам финансирования	итого, в том числе	491 149,00934
	бюджет города Перми	465 551,27240
	бюджет города Перми (неиспользованные ассигнования отчетного года)	25 576,06854
	внебюджетные источники (неиспользованные ассигнования отчетного года)	21,66840

6.7. строку «Итого по основному мероприятию 1.1.1.1, в том числе по источникам финансирования» изложить в следующей редакции:

Итого по основному мероприятию 1.1.1.1, в том числе по источникам финансирования	итого, в том числе	548 153,26903
	бюджет города Перми	485 892,87240
	бюджет города Перми (неиспользованные ассигнования отчетного года)	62 238,72823
	внебюджетные источники (неиспользованные ассигнования отчетного года)	21,66840

6.8. строки 1.1.1.2.1.1-1.1.1.2.1.1.3 изложить в следующей редакции:

1.1.1.2.1.1.1	выполнение работ по содержанию пустошей, логов и водоохраных зон	МКУ «БДР»	01.04.2023	30.11.2023	площадь пустошей, логов и водоохраных зон, находящихся на содержании	тыс. кв. м	1 063,1	бюджет города Перми	2 143,983
1.1.1.2.1.1.2	ликвидация аварийных (упавших) деревьев		01.04.2023	30.11.2023	количество ликвидированных аварийных (упавших) деревьев	ед.	48		
1.1.1.2.1.1.3	обрезка дерева		01.04.2023	30.11.2023	количество деревьев, в отношении которых произведена обрезка	ед.	20		

6.9. строки 1.1.1.2.1.3.1-1.1.1.2.1.3.3 изложить в следующей редакции:

1.1.1.2.1.3.1	выполнение работ по содержанию пустошей, логов и водоохраных зон	МКУ «БКР»	01.04.2023	30.11.2023	площадь пустошей, логов и водоохраных зон, находящихся на содержании	тыс. кв. м	1 524,4	бюджет города Перми	4 864,00067
1.1.1.2.1.3.2	ликвидация аварийных (упавших) деревьев		11.01.2023	25.12.2023	количество ликвидированных аварийных (упавших) деревьев	ед.	200		
1.1.1.2.1.3.3	обрезка дерева		01.03.2023	30.11.2023	количество деревьев, в отношении которых произведена обрезка	ед.	300		

6.10. строки «Итого по мероприятию 1.1.1.2.1, в том числе по источникам финансирования», «Итого по основному мероприятию 1.1.1.2, в том числе по источникам финансирования» изложить в следующей редакции:

Итого по мероприятию 1.1.1.2.1, в том числе по источникам финансирования	бюджет города Перми	31 454, 50467
Итого по основному мероприятию 1.1.1.2, в том числе по источникам финансирования	бюджет города Перми	31 454, 50467

6.11. строку «Итого по задаче 1.1.1, в том числе по источникам финансирования» изложить в следующей редакции:

Итого по задаче 1.1.1, в том числе по источникам финансирования	итого, в том числе	598 665, 88745
	бюджет города Перми	536 405, 49082
	бюджет города Перми (неиспользованные ассигнования отчетного года)	62 238, 72823
	внебюджетные источники (неиспользованные ассигнования отчетного года)	21,66840

6.12. строку 1.1.3.1.1.7.1 изложить в следующей редакции:

1.1.3.1.1.7.1	выполненные строительно-монтажные работы по объекту озеленения общего пользования «Архиерейское подворье»	МКУ «Пермблагостройство»	01.01.2023	31.12.2023	количество подписанных актов приемки выполненных строительно-монтажных работ	ед.	1	бюджет Пермского края	78829,30122
---------------	---	--------------------------	------------	------------	--	-----	---	-----------------------	-------------

6.13. строку «Итого по мероприятию 1.1.3.1.1, в том числе по источникам финансирования» изложить в следующей редакции:

Итого по мероприятию 1.1.3.1.1, в том числе по источникам финансирования		итого, в том числе	256 171,02725
		бюджет города Перми	146 571,304
		бюджет города Перми (неиспользованные ассигнования отчетного года)	16 513,62203
		бюджет Пермского края	78 829,30122
		внебюджетные источники	14 256,800

6.14. строки «Итого по основному мероприятию 1.1.3.1, в том числе по источникам финансирования», «Итого по задаче 1.1.3, в том числе по источникам финансирования» изложить в следующей редакции:

Итого по основному мероприятию 1.1.3.1, в том числе по источникам финансирования		итого, в том числе	383 813, 92312
		бюджет города Перми	160 470,404
		бюджет города Перми (неиспользованные ассигнования отчетного года)	60 102,24192
		бюджет Пермского края	78 829, 30122
		бюджет Пермского края (неиспользованные ассигнования отчетного года)	70 155, 17598
		внебюджетные источники	14 256,800
Итого по задаче 1.1.3, в том числе по источникам финансирования		итого, в том числе	383 813, 92312
		бюджет города Перми	160 470,404
		бюджет города Перми (неиспользованные ассигнования отчетного года)	60 102,24192
		бюджет Пермского края	78 829, 30122
		бюджет Пермского края (неиспользованные ассигнования отчетного года)	70 155,17598
		внебюджетные источники	14 256,800

6.15. строку 1.1.4.1.1.1 изложить в следующей редакции:

1.1.4.1.1.1	выполнение работ по содержанию и ремонту искусственных инженерных сооружений, предназначенных для движения пешеходов	МКУ «БДР»	01.01.2023	31.12.2023	площадь искусственных инженерных сооружений, предназначенных для движения пешеходов, находящихся на содержании	кв. м	3486,7	бюджет города Перми	2 493,54620
-------------	--	-----------	------------	------------	--	-------	--------	---------------------	-------------

6.16. строки «Итого по мероприятию 1.1.4.1.1, в том числе по источникам финансирования», «Итого по основному мероприятию 1.1.4.1, в том числе по источникам финансирования», «Итого по задаче 1.1.4, в том числе по источникам финансирования» изложить в следующей редакции:

Итого по мероприятию 1.1.4.1.1, в том числе по источникам финансирования	бюджет города Перми	23823,517
Итого по основному мероприятию 1.1.4.1, в том числе по источникам финансирования	бюджет города Перми	23823,517
Итого по задаче 1.1.4, в том числе по источникам финансирования	бюджет города Перми	23823,517

6.17. строку 1.1.5.1.1.1 изложить в следующей редакции:

1.1.5.1.1.1	демонтаж, перемещение и хранение, транспортирование и захоронение либо утилизация самовольно установленных и незаконно размещенных движимых объектов (за исключением заборов)	АДР	31.12.2023	количество демонтированных, перемещенных и сохраненных, транспортированных и захороненных либо утилизированных самовольно установленных и незаконно размещенных движимых объектов (за исключением заборов)	ед.	13	бюджет города Перми	41,40265
		АИР			ед.	15		0,0
		АКР			ед.	5		72,436
		АМР			ед.	15		276,600
		АОР			ед.	15		0,0
		АСР			ед.	38		218,400
		АНЛ			ед.	2		8,46520

6.18. строки «Итого по мероприятию 1.1.5.1.1, в том числе по источникам финансирования», «Итого по основному мероприятию 1.1.5.1, в том числе по источникам финансирования», «Итого по задаче 1.1.5, в том числе по источникам финансирования» изложить в следующей редакции:

Итого по мероприятию 1.1.5.1.1, в том числе по источникам финансирования	бюджет города Перми	712,33965
Итого по основному мероприятию 1.1.5.1, в том числе по источникам финансирования	бюджет города Перми	712,33965
Итого по задаче 1.1.5, в том числе по источникам финансирования	бюджет города Перми	712,33965

6.19. строку «Всего по подпрограмме 1.1, в том числе по источникам финансирования» изложить в следующей редакции:

Всего по подпрограмме 1.1, в том числе по источникам финансирования	всего, в том числе	2 576 026,52603
	бюджет города Перми	1 391 374,91047
	бюджет города Перми (неиспользованные ассигнования отчетного года)	161 291,73603
	бюджет Пермского края	915 483,50122
	бюджет Пермского края (неиспользованные ассигнования отчетного года)	93 597,90991
	внебюджетные источники	14 256,800
	внебюджетные источники (неиспользованные ассигнования отчетного года)	21,66840

7. В приложении 2:

7.1. строки 2.1.1.1.1-2.1.1.1.1.3, «Итого по мероприятию 2.1.1.1.1, в том числе по источникам финансирования» изложить в следующей редакции:

2.1.1.1.1.1	содержание и ремонт элементов благоустройства объектов ритуального назначения	МКУ «Пермблаг-устройство»	01.01.2023	31.12.2023	количество объектов ритуального назначения, в отношении которых производятся содержание и ремонт	ед.	17	бюджет города Перми	54 795,415
2.1.1.1.1.2	уборка поросли и вывоз мусора с объектов ритуального назначения	МКУ «Пермблаг-устройство»	15.04.2023	31.12.2023	объем вывезенного мусора с объектов ритуального назначения	т	4882	бюджет города Перми (неиспользованные ассигнования отчетного года)	29,700
2.1.1.1.1.3	расчистка площадей объектов ритуального назначения от кустарника и мелколесья вручную				площадь объектов ритуального назначения, расчищенная от кустарника и мелколесья вручную	га	25		
Итого по мероприятию 2.1.1.1.1, в том числе по источникам финансирования									54 825,115
									бюджет города Перми
									бюджет города Перми (неиспользованные ассигнования отчетного года)
									29,700

7.2. строку «Итого по основному мероприятию 2.1.1.1, в том числе по источникам финансирования» изложить в следующей редакции:

Итого по основному мероприятию 2.1.1.1, в том числе по источникам финансирования		итого, в том числе	55 419,093
		бюджет города Перми	55 389,393
		бюджет города Перми (неиспользованные ассигнования отчетного года)	29,700

7.3. строки 2.1.1.2.1.1, «Итого по мероприятию 2.1.1.2.1, в том числе по источникам финансирования», «Итого по основному мероприятию 2.1.1.2, в том числе по источникам финансирования», «Итого по задаче 2.1.1, в том числе по источникам финансирования» изложить в следующей редакции:

2.1.1.2.1.1	выполнение работ по эвакуации умерших из жилых помещений (при отсутствии супруга, близких родственников либо законного представителя умершего или при невозможности осуществить ими эвакуацию), а также с улиц, мест аварий и иных мест (за исключением медицинских и иных организаций, осуществляющих наряду с основной медицинской деятельностью)	МКУ «Пермблаг-устройство»	01.01.2023	31.12.2023	количество эвакуированных умерших	чел.	668	бюджет города Перми	0,085
Итого по мероприятию 2.1.1.2.1, в том числе по источникам финансирования									0,085

Итого по основному мероприятию 2.1.1.2, в том числе по источникам финансирования		бюджет города Перми	0,085
Итого по задаче 2.1.1, в том числе по источникам финансирования		итого, в том числе	55 419, 178
		бюджет города Перми	55 389, 478
		бюджет города Перми (неиспользованные ассигнования отчетного года)	29,700

7.4. строку 2.1.3.1.1.2 изложить в следующей редакции:

2.1.3.1.1.2	выполнение строительно-монтажных работ на кладбище «Восточное» города Перми	МКУ «Пермблагоустройство»	01.01.2023	31.12.2023	подписанный акт приемки выполненных строительно-монтажных работ	ед.	1	бюджет города Перми	343 952,90353
								бюджет города Перми (неиспользованные ассигнования отчетного года)	72 930,11921

7.5. строки «Итого по мероприятию 2.1.3.1.1, в том числе по источникам финансирования», «Итого по основному мероприятию 2.1.3.1, в том числе по источникам финансирования», «Итого по задаче 2.1.3, в том числе по источникам финансирования» изложить в следующей редакции:

Итого по мероприятию 2.1.3.1.1, в том числе по источникам финансирования		итого, в том числе	417 756,59721
		бюджет города Перми	344 826,478
Итого по основному мероприятию 2.1.3.1, в том числе по источникам финансирования		бюджет города Перми (неиспользованные ассигнования отчетного года)	72 930,11921
		итого, в том числе	417 756,59721
		бюджет города Перми	344 826,478
		бюджет города Перми (неиспользованные ассигнования отчетного года)	72 930,11921
Итого по задаче 2.1.3, в том числе по источникам финансирования		итого, в том числе	417 756,59721
		бюджет города Перми	344 826,478
		бюджет города Перми (неиспользованные ассигнования отчетного года)	72 930,11921

7.6. строку «Всего по подпрограмме 2.1, в том числе по источникам финансирования» изложить в следующей редакции:

Всего по подпрограмме 2.1, в том числе по источникам финансирования		всего, в том числе	785 392,57521
		бюджет города Перми	502 499,656
		бюджет города Перми (неиспользованные ассигнования отчетного года)	72 959,81921
		бюджет Пермского края	209 933,100

8. В приложении 3:

8.1. строки 3.1.1.1.3.2, 3.1.1.1.3.3 изложить в следующей редакции:

3.1.1.1.3.2	Ремонт автомобильных дорог в микрорайоне Водники по ул. Танцорова (от ул. Каляева до ул. Байкальской); ул. Парусная (от ул. Танцорова до ул. Водников); ул. Каляева (от ул. Танцорова до ул. Водников), ул. Оханская (от ул. Танцорова до ул. Водников) на территории Кировского района	МКУ «БКР»	20.03.2023	30.08.2023	площадь автомобильной дороги	кв. м	3 930,0	бюджет города Перми	3 545,28430
3.1.1.1.3.3	Ремонт автомобильных дорог в микрорайоне Новые Водники-Омутинский переулок	МКУ «БКР»	20.03.2023	30.08.2023	площадь автомобильной дороги	кв. м	4 070,0	бюджет города Перми	3 211,30786

8.2. строки 3.1.1.1.6.1-3.1.1.1.6.8 изложить в следующей редакции:

3.1.1.1.6.1	Ремонт автомобильной дороги в микрорайоне Гайва по ул. 5-й Мезенской от ул. 5-й Мезенской, 2 в до ул. 5-й Мезенской, 7 на территории Орджоникидзевского района города Перми	МКУ «БОР»	15.04.2023	14.10.2023	площадь автомобильной дороги	кв. м	1 105,00	бюджет города Перми	919,11501
3.1.1.1.6.2	Ремонт автомобильной дороги в микрорайоне Камский по ул. Наймушина от ул. Химиков до ул. Возовой на территории Орджоникидзевского района города Перми	МКУ «БОР»	15.04.2023	30.08.2023	площадь автомобильной дороги	кв. м	2 020,00	бюджет города Перми	2032,31129
3.1.1.1.6.3	Ремонт автомобильной дороги в микрорайоне Домостроительный по ул. Перевалочной от ул. Александра Щербакова до ул. Белозерской на территории Орджоникидзевского района города Перми	МКУ «БОР»	15.04.2023	30.08.2023	площадь автомобильной дороги	кв. м	1 401,00	бюджет города Перми	3083,95334

3.1.1.1.1.6.4	Ремонт автомобильной дороги в микрорайоне Домостроительный по ул. Домостроительной от ул. Героя Васькина до ул. Перевалочной на территории Орджоникидзевского района города Перми	МКУ «БОР»	15.04.2023	30.08.2023	площадь автомобильной дороги	кв. м	3 140,00	бюджет города Перми	3 169,17054
3.1.1.1.1.6.5	Ремонт автомобильной дороги в микрорайоне Кислотные дачи по ул. Верхнеудинской от ул. Молдавской до ул. Ракитной на территории Орджоникидзевского района города Перми	МКУ «БОР»	15.04.2023	30.08.2023	площадь автомобильной дороги	кв. м	950,00	бюджет города Перми	1492,66047
3.1.1.1.1.6.6	Ремонт автомобильной дороги в микрорайоне Гайва по ул. Тихвинской от ул. Кабельщиков до ул. Гайвинской на территории Орджоникидзевского района города Перми	МКУ «БОР»	15.04.2023	30.08.2023	площадь автомобильной дороги	кв. м	2 050,00	бюджет города Перми	2 126,72741
3.1.1.1.1.6.7	Ремонт автомобильной дороги в микрорайоне Молодежный по ул. Кроншта на территории Орджоникидзевского района города Перми	МКУ «БОР»	15.04.2023	30.08.2023	площадь автомобильной дороги	кв. м	1 160,00	бюджет города Перми	5675,64155
3.1.1.1.1.6.8	Оборудование (размещение) детской площадки в микрорайоне Чапаева по ул. Еловой, 5а на территории Орджоникидзевского района города Перми	МКУ «БОР»	15.04.2023	30.08.2023	площадь объекта	кв. м	150,00	бюджет города Перми	2485,84039

8.3. строки «Итого по мероприятию 3.1.1.1.1, в том числе по источникам финансирования», «Итого по основному мероприятию 3.1.1.1, в том числе по источникам финансирования», «Итого по задаче 3.1.1, в том числе по источникам финансирования», «Всего по подпрограмме 3.1, в том числе по источникам финансирования» изложить в следующей редакции:

Итого по мероприятию 3.1.1.1.1, в том числе по источникам финансирования	бюджет города Перми	91 506,597
Итого по основному мероприятию 3.1.1.1, в том числе по источникам финансирования	бюджет города Перми	91 506,597
Итого по задаче 3.1.1, в том числе по источникам финансирования	бюджет города Перми	91 506,597
Всего по подпрограмме 3.1, в том числе по источникам финансирования	бюджет города Перми	91 506,597

**ПРАВОВЫЕ АКТЫ ФУНКЦИОНАЛЬНЫХ ОРГАНОВ
АДМИНИСТРАЦИИ ГОРОДА ПЕРМИ**



**АДМИНИСТРАЦИЯ ГОРОДА ПЕРМИ
НАЧАЛЬНИК ДЕПАРТАМЕНТА
ЖИЛИЩНО-КОММУНАЛЬНОГО ХОЗЯЙСТВА**

РАСПОРЯЖЕНИЕ

26.07.2023

№ 059-04-03-54

Об определении регионального оператора некоммерческой организации «Фонд капитального ремонта общего имущества в многоквартирных домах в Пермском крае» владельцем специального счета фонда капитального ремонта общего имущества многоквартирного дома

В соответствии с частями 8, 9 статьи 175 Жилищного Кодекса Российской Федерации, Законом Пермского края от 11 марта 2014 года № 304-ПК «О системе капитального ремонта общего имущества в многоквартирных домах, расположенных на территории Пермского края», Положением о департаменте жилищно-коммунального хозяйства администрации города Перми, утвержденным решением Пермской городской Думы от 26 июня 2012 года № 138 «О создании департамента жилищно-коммунального хозяйства администрации города Перми», письмами Инспекции государственного жилищного надзора Пермского края от 26.06.2023 № 45-05-06-исх-369, от 12.07.2023 № 45-05-06-исх-400:

1. Установить регионального оператора некоммерческую организацию «Фонд капитального ремонта общего имущества в многоквартирных домах в Пермском крае» владельцем специального счета фонда капитального ремонта общего имущества многоквартирного дома, расположенного по адресу: г. Пермь, ул. Экскаваторная, д. 57.

2. Внести в Перечень многоквартирных домов в городе Перми, формирующих фонд капитального ремонта на специальном счете, владельцем которого является некоммерческая организация «Фонд капитального ремонта общего имущества в многоквартирных домах в Пермском крае», утвержденный распоряжением начальника департамента жилищно-коммунального хозяйства администрации города Перми от 09 февраля 2023 года № 059-04-03-8 (в ред. от 28.02.2023 № 059-04-03-13, от 06.04.2023 № 059-04-03-22, от 21.06.2023 № 059-04-03-45) (далее – Перечень), изменение, исключив из Перечня многоквартирный дом, расположенный по адресу: г. Пермь, ул. Голева, д. 1.

3. Изложить Перечень в редакции согласно приложению к настоящему распоряжению.

4. Распоряжение вступает в силу с даты подписания.

5. Контроль за исполнением распоряжения возложить на заместителя начальника департамента жилищно-коммунального хозяйства администрации города Перми Сиддикова Руслана Ильдаровича.

С.А. Баскаков

Приложение
к распоряжению начальника
департамента ЖКХ
администрации города Перми
от 26.07.2023 № 059-04-03-54

ПЕРЕЧЕНЬ

многоквартирных домов в городе Перми, формирующих фонд капитального ремонта на специальном счете, владельцем которого является некоммерческая организация «Фонд капитального ремонта общего имущества в многоквартирных домах в Пермском крае»

№	Улица (переулок, проспект)	Дом / корпус
1	2	3
1	Александра Щербакова	13

1	2	3
2	Братьев Вагановых	10
3	Бушмакина	16
4	Веры Засулич	43
5	Гашкова	13
6	Калинина	21
7	Лодыгина	37
8	Макаренко	16
9	Максима Горького	5
10	Маршала Рыбалко	97
11	Нефтяников	30
12	Проспект Парковый	39
13	Фонтанная	3

ПРАВОВЫЕ АКТЫ ТЕРРИТОРИАЛЬНЫХ ОРГАНОВ АДМИНИСТРАЦИИ ГОРОДА ПЕРМИ



АДМИНИСТРАЦИЯ ГОРОДА ПЕРМИ

ГЛАВА АДМИНИСТРАЦИИ
КИРОВСКОГО РАЙОНА

РАСПОРЯЖЕНИЕ

26.07.2023

№ 059-23-01-02-150

О внесении изменений в состав комиссии по предупреждению и ликвидации чрезвычайных ситуаций и обеспечению пожарной безопасности Кировского района города Перми, утвержденный распоряжением главы администрации Кировского района города Перми от 04.06.2013 № СЭД-01-02-82

В целях актуализации правовых актов главы администрации Кировского района города Перми и в связи с кадровыми изменениями:

1. Внести в состав комиссии по предупреждению и ликвидации чрезвычайных ситуаций и обеспечению пожарной безопасности Кировского района города Перми, утвержденный распоряжением главы администрации Кировского района от 04 июня 2013 г. № СЭД-01-02-82 (в ред. от 22.11.2013 № СЭД-01-02-176, от 27.11.2014 № СЭД-01-02-197, от 18.03.2015 № СЭД-23-01-02-37, от 29.08.2017 № СЭД-059-23-01-02-172, от 15.11.2017 № СЭД-059-23-01-02-241, от 15.03.2018 № СЭД-059-23-01-02-37, от 06.02.2019 № СЭД-059-23-01-02-277, от 27.06.2019 № СЭД-059-23-01-02-189, от 21.11.2019 № 059-23-01-02-318, от 08.09.2020 № 059-23-01-02-203, от 02.11.2020 № 059-23-01-02-261, 10.03.2021 № 059-23-01-02-60, 30.04.2021 № 059-23-01-02-144, 14.09.2021 № 059-23-01-02-278, 10.11.2021 № 059-23-01-02-327, 02.12.2021 № 059-23-01-02-363, 25.05.2022 № 059-23-01-02-112, 06.09.2022 № 059-23-01-02-165, 22.09.2022 № 059-23-01-02-186, 26.10.2022 № 059-23-01-02-202, 28.02.2023 № 059-23-01-02-42, 31.05.2023 № 059-23-01-02-122) следующие изменения:

1.1. позицию:

«Заместители председателя:

Пономарев

Владимир Леонидович

- первый заместитель главы администрации Кировского района города Перми»

изложить в следующей редакции:

«Заместители председателя:

Щукина

Татьяна Валерьевна

- и.о. первого заместителя главы администрации Кировского района города Перми»;

1.2. позицию:

«Секретарь:

Зотова

Евгения Александровна

- главный специалист сектора по взаимодействию с административными органами администрации Кировского района города Перми»

изложить в следующей редакции:

«Секретарь:

Исаев

Михаил Юрьевич

- главный специалист сектора по взаимодействию с административными органами администрации Кировского района города Перми»;

1.3. Исключить из состава членов комиссии Щукину Татьяну Валерьевну.

2. Настоящее распоряжение вступает в силу со дня официального опубликования в печатном средстве массовой информации «Официальный бюллетень органов местного самоуправления муниципального образования город Пермь».

3. Общему отделу администрации Кировского района города Перми обеспечить опубликование настоящего распоряжения в печатном средстве массовой информации «Официальный бюллетень органов местного самоуправления муниципального образования город Пермь».

4. Контроль за исполнением настоящего распоряжения возложить на исполняющего обязанности первого заместителя главы администрации Кировского района города Перми Щукину Т.В.

М.А. Борисов

ПРАВОВЫЕ АКТЫ ОРГАНОВ МЕСТНОГО САМОУПРАВЛЕНИЯ МУНИЦИПАЛЬНОГО ОБРАЗОВАНИЯ ГОРОД ПЕРМЬ



Российская Федерация (Россия) КОНТРОЛЬНО-СЧЕТНАЯ ПАЛАТА ГОРОДА ПЕРМИ ПРЕДСЕДАТЕЛЬ КОНТРОЛЬНО-СЧЕТНОЙ ПАЛАТЫ ГОРОДА ПЕРМИ РАСПОРЯЖЕНИЕ

26.07.2023

№ 11-д

Об обеспечении доступа к информации о деятельности Контрольно-счетной палаты города Перми, размещаемой в информационно-телекоммуникационной сети Интернет

В соответствии с федеральными законами от 09.02.2009 № 8-ФЗ «Об обеспечении доступа к информации о деятельности государственных органов и органов местного самоуправления», от 07.02.2011 № 6-ФЗ «Об общих принципах организации и деятельности контрольно-счетных органов субъектов Российской Федерации и муниципальных образований»:

1. Утвердить Положение о порядке организации доступа к информации о деятельности Контрольно-счетной палаты города Перми, размещаемой в информационно-телекоммуникационной сети Интернет, согласно приложению к настоящему распоряжению.

2. Опубликовать настоящее распоряжение в печатном средстве массовой информации «Официальный бюллетень органов местного самоуправления муниципального образования город Пермь» а также опубликовать (обнародовать) настоящее распоряжение на официальном сайте Контрольно-счетной палаты города Перми в информационно-телекоммуникационной сети Интернет.

3. Контроль исполнения настоящего распоряжению оставляю за собой.

Председатель
Контрольно-счетной палаты
города Перми

М.Ф. Батуева

Приложение
к распоряжению председателя
Контрольно-счетной палаты города Перми
от 26.07.2023 № 11-д

Положение
о порядке организации доступа к информации о деятельности Контрольно-счетной палаты города Перми,
размещаемой в информационно-телекоммуникационной сети Интернет

1. Общие положения

1.1. Настоящее Положение определяет процедуру подготовки и размещения информации о деятельности Контрольно-счетной палаты города Перми (далее – КСП) на официальном сайте КСП в информационно-телекоммуникационной сети Интернет (далее - сайт), на персональных страницах в определенных Правительством Российской Федерации информационных системах и (или) программах для электронных вычислительных машин, созданных КСП и содержащих информацию о деятельности КСП (далее - официальные страницы) и обеспечения доступа пользователей к указанной информации.

1.2. Организация доступа к информации о деятельности КСП на сайте и официальных страницах осуществляется в целях реализации принципов:

- открытость и доступность информации;
- достоверность информации и своевременность ее предоставления;
- свобода поиска, получения, передачи и распространения информации;
- соблюдение прав граждан на неприкосновенность частной жизни, личную и семейную тайну, защиту их чести и деловой репутации, права организаций на защиту их деловой репутации при предоставлении информации.

1.3. Сайт включен в единое адресное пространство в информационно-телекоммуникационной сети Интернет в качестве общедоступного ресурса с сетевым адресом: ksp-perm.ru.

1.4. Официальные страницы созданы в информационных системах и (или) программах для электронных вычислительных машин «ВКонтакте» и «Одноклассики».

1.5. Сайт и официальные страницы содержат общедоступную информацию о деятельности КСП, предназначенную для размещения в информационных системах общего пользования в соответствии с Федеральным законом от 09.02.2009 №8-ФЗ «Об обеспечении доступа к информации о деятельности государственных органов и органов местного самоуправления» в форме открытых данных, и установленную в Перечне информации о деятельности КСП, размещаемой на сайте в информационно-телекоммуникационной сети Интернет, согласно приложению 1 к настоящему Положению (далее - Перечень).

1.6. На сайте и официальных страницах могут размещаться иные сведения, если размещение таких сведений не противоречит законодательству Российской Федерации.

1.7. Информационное наполнение сайта и официальных страниц, актуализация информации, размещаемой на сайте и официальных страницах, производится в соответствии с настоящим Положением уполномоченным лицом, определяемым распоряжением председателя КСП (далее - уполномоченное лицо).

1.8. Сайт и официальные страницы являются общедоступными и бесплатными информационными ресурсами.

1.9. Сайт должен соответствовать установленным требованиям к технологическим, программным и лингвистическим средствам обеспечения пользования официальным сайтом в информационно-телекоммуникационной сети Интернет согласно приложению 2 к настоящему Положению.

2. Организация доступа к информации о деятельности КСП
посредством размещения информации на сайте

2.1. Организация доступа к информации о деятельности КСП на сайте включает в себя:

2.1.1. информационное наполнение сайта и актуализация информации, размещаемой на сайте (далее – размещение информации на сайте). Размещение информации на сайте осуществляется уполномоченным лицом;

2.1.2. программно-технологическое сопровождение сайта (осуществляется сторонним лицом, привлекаемым КСП на договорной основе).

2.2. Размещение информации на сайте осуществляется с помощью специального программного обеспечения и соответствующих прав доступа.

Передача регистрационных данных специального программного обеспечения (логин и пароль) третьим лицам (за исключением лиц, исполняющих обязанности уполномоченного лица) не допускается.

2.3. Сайт состоит из разделов и подразделов с информационным наполнением, включающим:

2.3.1. постоянную информацию – статичная, редко обновляемая информация (информация о полномочиях КСП, правовые основы деятельности, структура и др.);

2.3.2. периодическую информацию – информация, обновляемая с установленной периодичностью (информация о контрольной и экспертно-аналитической деятельности, годовые отчеты, информация антикоррупционного, кадрового характера и др.);

2.3.3. оперативную информацию – информация, постоянно обновляемая по необходимости в текущем режиме (новости и др.);

2.3.4. разовую информацию – информация, размещаемая по мере необходимости.

2.4. Перечень информации, размещаемой на сайте:

2.4.1. общая информация о КСП, в том числе:

- контактная информация (наименование, почтовый адрес, адрес электронной почты, номера служебных телефонов);

- структура КСП;

- сведения о полномочиях КСП, задачах и функциях ее структурных подразделений, а также перечень законов и иных нормативных правовых актов, определяющих эти полномочия, задачи и функции;

- сведения о председателе, заместителе председателя, аудиторах и руководителях структурных подразделений КСП (фамилии, имена, отчества, а также, при согласии указанных лиц, - иные сведения о них);

- планы работы КСП;

- перечни информационных систем, находящихся в ведении КСП.

2.4.2. информация о нормотворческой деятельности КСП:

- тексты проектов нормативных правовых актов КСП;

- нормативные правовые акты КСП;

- стандарты внешнего муниципального финансового контроля, методические рекомендации для проведения контрольных и экспертно-аналитических мероприятий;

- порядок обжалования ненормативных правовых актов и иных решений, принятых КСП.

2.4.3. информация о мероприятиях, проводимых КСП, заседаниях Коллегии КСП, в том числе сведения об официальных визитах и о рабочих поездках членов Коллегии КСП (пресс-релизы).

2.4.4. информация о проведенных контрольных и экспертно-аналитических мероприятиях, о выявленных при их проведении нарушениях, о внесенных представлениях и предписаниях, о принятых по ним мерах, а также о составленных протоколах об административных правонарушениях;

2.4.5. информация о проведенных проверках в КСП;

2.4.6. ежегодные отчеты о деятельности КСП.

2.4.7. тексты официальных выступлений и заявлений членов Коллегии КСП;

2.4.8. сведения об использовании КСП выделяемых бюджетных средств.

2.4.9. информацию о кадровом обеспечении КСП, в том числе:

- порядок поступления граждан на муниципальную службу;

- сведения о вакантных должностях, имеющихся в КСП;

- квалификационные требования к кандидатам на замещение вакантных должностей;

- условия и результаты конкурсов на замещение вакантных должностей;

- номера телефонов, по которым можно получить информацию по вопросу замещения вакантных должностей в КСП.

2.4.10. информация о работе КСП с обращениями граждан (физических лиц), организаций (юридических лиц), общественных объединений, государственных органов, органов местного самоуправления, в том числе:

- порядок и время приема граждан (физических лиц), в том числе представителей организаций (юридических лиц), общественных объединений, государственных органов, органов местного самоуправления, порядок рассмотрения их обращений с указанием актов, регулирующих эту деятельность;

- фамилию, имя и отчество должностного лица, к полномочиям которого отнесена организация приема указанных лиц, обеспечение рассмотрения их обращений, а также номер телефона, по которому можно получить информацию справочного характера;

- обзоры обращений указанных лиц, а также обобщенную информацию о результатах рассмотрения этих обращений и принятых мерах;

2.4.11. информация о закупках товаров, работ, услуг для обеспечения государственных нужд в соответствии с законодательством Российской Федерации о контрактной системе в сфере закупок товаров, работ, услуг для обеспечения государственных и муниципальных нужд;

2.4.12. информация о мерах по противодействию коррупции, предусмотренная действующим законодательством;

2.4.13. сведения о доходах, расходах, об имуществе и обязательствах имущественного характера в соответствии с требованиями законодательства.

2.5. КСП наряду с информацией, указанной в п. 2.4. настоящего Положения, вправе размещать на сайте иную информацию о своей деятельности в соответствии с требованиями действующего законодательства.

2.6. Сайт включает форму для направления в адрес КСП обращений, заявлений и иных документов.

Обработка поступающих на сайт обращений, заявлений и иных документов, подготовка ответов на них осуществляется в порядке, установленном правовыми актами, регламентирующими порядок работы с письмами и обращениями граждан.

3. Организация доступа к информации о деятельности КСП посредством размещения информации на официальных страницах

3.1. Организация доступа к информации о деятельности КСП на официальных страницах включает в себя информационное наполнение официальных страниц КСП и актуализацию информации, размещаемой на официальных страницах КСП.

Информационное наполнение официальных страниц КСП и актуализация информации, размещаемой на официальных страницах КСП (далее – размещение информации на официальных страницах), осуществляется уполномоченным лицом.

3.2. Размещение информации на официальных страницах осуществляется с предварительного прохождения идентификации и аутентификации с использованием единой системы идентификации и аутентификации в установленном порядке.

Передача данных для прохождения идентификации и аутентификации с использованием единой системы идентификации и аутентификации на официальных страницах третьим лицам (за исключением лиц, исполняющих обязанности уполномоченного лица) не допускается.

3.3. Информация, размещаемая на официальных страницах:

3.3.1. контактная информация КСП (наименование, почтовый адрес, адрес электронной почты, номера служебных телефонов, информация об официальном сайте КСП);

3.3.2. информация о деятельности КСП из Перечня;

3.3.3. иная информация с учетом требований действующего законодательства.

4. Процедура подготовки и размещения информации на сайте и на официальных страницах

4.1. Подготовка и представление информации (ее актуализация) для размещения на сайте и официальных страницах осуществляется сотрудниками КСП, в непосредственном ведении которых находится соответствующая информация, либо, которые в силу своих должностных обязанностей формируют такую информацию (далее по тексту – лица, ответственные за предоставление информации для размещения).

4.2. Сроки подготовки и представления информации для размещения, а также лица, ответственные за предоставление информации для размещения, определены в Перечне.

4.3. В соответствии с Перечнем лицом, ответственным за предоставление информации для размещения, подготавливается служебная записка о необходимости размещения информации (ее актуализации) с обоснованием, которая с прилагаемыми к ней информационными материалами на бумажном носителе представляется председателю КСП для рассмотрения и согласования.

4.4. При рассмотрении представленной для размещения информации председателем КСП, в форме резолюции на служебной записке, принимается решение о согласовании размещения информации с указанием источника размещения (на сайте, на официальных страницах) либо о возврате информации на доработку.

4.5. При согласовании председателем КСП размещения представленной информации, информационные материалы в электронном формате передаются уполномоченному лицу для размещения информации в соответствии с резолюцией председателя КСП.

Уполномоченное лицо размещает информацию в течение 2 рабочих дней со дня ее представления в источнике, определенном резолюцией председателя КСП.

5. Ограничения по использованию сайта Думы и официальных страниц Думы

5.1. При организации доступа к информации о деятельности КСП посредством размещения информации на сайте и официальных страницах запрещается:

- размещение сведений, составляющих государственную и иную охраняемую законом тайну;
- размещение документов, содержащих информацию, являющуюся конфиденциальной, при отсутствии согласия ее обладателя;
- размещение рекламных материалов;
- размещение информационных материалов с нарушением установленного порядка;
- совершение действий по использованию сайта и официальных страниц, нарушающих законодательство Российской Федерации.

6. Ответственность

6.1. Лица, ответственные за предоставление информации для размещения, несут ответственность за:

- достоверность, актуальность и полноту информации, размещаемой на сайте и официальных страницах;
- своевременность подготовки и представления информации для размещения на сайте и официальных страницах.

6.2. Уполномоченное лицо несет ответственность за:

- своевременность размещения представляемой информации на сайте, официальных страницах;
- своевременность обработки поступающих на сайт обращений, заявлений и иных документов.

7. Контроль за обеспечением доступа к информации о деятельности КСП

7.1. Контроль за обеспечением доступа к информации о деятельности КСП осуществляет председатель КСП.

Приложение 1 к Положению о порядке
организации доступа к информации о деятельности
Контрольно-счетной палаты города Перми, размещаемой в
информационно-телекоммуникационной сети Интернет

Перечень информации о деятельности КСП, размещаемой на сайте, с указанием периодичности ее размещения и сроков ее обновления

<i>Категория информации</i>	<i>Периодичность размещения</i>	<i>Лица, ответственные за предоставление информации для размещения</i>
1	2	3
Контактная информация (наименование, почтовый адрес, адрес электронной почты, номера служебных телефонов КСП)	Поддерживается в актуальном состоянии	Уполномоченное лицо
Структура КСП, сведения о полномочиях, задачах и функциях КСП	В течение 5 рабочих дней со дня вступления в силу изменяющих актов	Заместитель председателя КСП
Сведения о председателе, заместителе председателя, аудиторах и руководителе структурного подразделения КСП (фамилия, имя, отчество)	В течение 3 рабочих дней со дня назначения	Заместитель председателя КСП
План работы КСП	В течение 5 рабочих дней со дня утверждения плана работы КСП (в т.ч. с изменениями) председателем КСП	Заместитель председателя КСП

1	2	3
Информация об официальных страницах	В течение 3 рабочих дней со дня создания официальной страницы	Уполномоченное лицо
Перечень нормативных правовых актов, определяющих полномочия, задачи и функции КСП	В течение 5 рабочих дней со дня вступления в силу соответствующих нормативных правовых и иных актов	Начальник отдела правового и общего обеспечения деятельности КСП
Тексты проектов нормативных правовых актов КСП	В течение 2 рабочих дней со дня согласования проекта нормативного правового акта КСП начальником отдела правового и общего обеспечения деятельности КСП	Лицо, подготовившее проект нормативного правового акта КСП
Нормативные правовые акты КСП	В течение 10 рабочих дней со дня вступления в силу нормативного правового акта КСП	Начальник отдела правового и общего обеспечения деятельности КСП
Стандарты внешнего муниципального финансового контроля, методические рекомендации КСП	В течение 5 рабочих дней со дня утверждения (утверждения внесенных изменений)	Начальник отдела правового и общего обеспечения деятельности КСП
Порядок обжалования правовых актов, иных решений и действий, принятых КСП	В течение 10 рабочих дней со дня изменения законодательства	Уполномоченное лицо
Информация о мероприятиях, проводимых КСП, заседаниях Коллегии КСП, в том числе сведения об официальных визитах и о рабочих поездках членов Коллегии КСП, тексты официальных выступлений и визитов членов Коллегии КСП	В течение 5 рабочих дней со дня события	Заместитель председателя, аудиторы, начальник отдела правового и общего обеспечения деятельности КСП
Информация о проведенных контрольных и экспертно-аналитических мероприятиях, о выявленных при их проведении нарушениях, о внесенных представлениях и предписаниях, о принятых по ним мерах, а также о составленных протоколах об административных правонарушениях	В течение 5 рабочих дней со дня подписания итогового документа (отчет, заключение, представление, предписание)	Заместитель председателя, аудиторы, начальник отдела правового и общего обеспечения деятельности КСП
Отчет о деятельности КСП	Ежегодно, в течение 5 рабочих дней после рассмотрения Пермской городской Думой	Заместитель председателя КСП
Сведения об использовании КСП выделяемых бюджетных средств	Ежегодно, не позднее 1 марта года, следующего за отчетным годом	Лицо, ответственное за бухгалтерский учет в КСП
Перечни информационных систем, находящихся в ведении КСП	Поддерживается в актуальном состоянии	Лицо, наделенное полномочиями контрактного управляющего КСП
Порядок поступления на муниципальную службу	Поддерживается в актуальном состоянии	Начальник отдела правового и общего обеспечения деятельности КСП
Сведения о вакантных должностях	Поддерживается в актуальном состоянии	Лицо, ответственное за кадровую работу в КСП
Квалификационные требования к кандидатам на замещение вакантных должностей	Поддерживается в актуальном состоянии	Начальник отдела правового и общего обеспечения деятельности КСП
Условия и результаты конкурсов на замещение вакантных должностей, включение в кадровый резерв	В установленные действующими правовыми актами сроки	Лицо, ответственное за кадровую работу в КСП

1	2	3
Номера телефонов, по которым можно получить информацию по вопросу замещения вакантных должностей	Поддерживается в актуальном состоянии	Уполномоченное лицо
Порядок и время приема граждан, в том числе представителей организаций (юридических лиц), общественных объединений, государственных органов, органов местного самоуправления	Поддерживается в актуальном состоянии	Начальник отдела правового и общего обеспечения деятельности КСП
Порядок рассмотрения обращений с указанием актов, регулирующих эту деятельность	Поддерживается в актуальном состоянии	Начальник отдела правового и общего обеспечения деятельности КСП
Фамилия, имя и отчество должностного лица, к полномочиям которого отнесена организация приема лиц, обеспечение рассмотрения их обращений, а также номер телефона, по которому можно получить информацию справочного характера	В течение 5 рабочих дней со дня назначения	Уполномоченное лицо
Обзоры обращений граждан, общественных объединений, юридических лиц, государственных органов, органов местного самоуправления, а также обобщенную информацию о результатах рассмотрения этих обращений и принятых мерах	Ежегодно, не позднее 1 марта года, следующего за отчетным годом	Уполномоченное лицо
Информация о закупках товаров, работ, услуг для обеспечения нужд КСП в соответствии с законодательством Российской Федерации о контрактной системе в сфере закупок товаров, работ, услуг для обеспечения государственных и муниципальных нужд	Поддерживается в актуальном состоянии (ссылка на официальный сайт «Единая информационная система закупок»)	Уполномоченное лицо
Информация о противодействии коррупции	В течение 5 рабочих дней со дня, следующего за днем изменения информации и/или принятия соответствующих правовых актов	Начальник отдела правового и общего обеспечения деятельности КСП
Сведения о доходах, расходах, об имуществе и обязательствах имущественного характера	В сроки, установленные НПА	Лицо, ответственное за кадровую работу в КСП
Сведения о взаимодействии и заключенных соглашениях	В течение 5 рабочих дней со дня вступления в соответствующий орган (создания с участием КСП соответствующего органа), заключения соглашения	Начальник отдела правового и общего обеспечения деятельности КСП
Сведения о результатах проверок в КСП	1 раз в полугодие	Начальник отдела правового и общего обеспечения деятельности КСП

Приложение 2 к Положению о порядке организации доступа к информации о деятельности Контрольно-счетной палаты города Перми, размещаемой в информационно-телекоммуникационной сети Интернет

**Требования
к технологическим, программным и лингвистическим средствам обеспечения
пользования официальным сайтом Контрольно-счетной палаты города Перми в информационно-
телекоммуникационной сети Интернет**

1. Технологические и программные средства обеспечения пользования официальным сайтом Контрольно-счетной палаты города Перми в информационно-телекоммуникационной сети Интернет (далее - сайт) должны обеспечивать доступ пользователей для ознакомления с информацией, размещенной на сайте, на основе общедоступного программного обеспечения.

2. Для просмотра сайта не должна предусматриваться установка на компьютере пользователей специально созданных с этой целью технологических и программных средств.

3. Пользователю должна представляться наглядная информация о структуре сайта.

4. Технологические и программные средства ведения сайта должны обеспечивать:

4.1. ведение электронных журналов учета операций, выполненных с помощью технологических средств и программного обеспечения ведения сайта;

4.2. ежедневное копирование информации на резервный носитель, обеспечивающее возможность ее восстановления с указанного носителя;

4.3. защиту информации от уничтожения, модификации и блокирования доступа к ней, а также от иных неправомерных действий в отношении такой информации;

4.4. хранение информации, размещенной на сайте, в течение 3 лет со дня ее первичного размещения, за исключением случаев, когда иной срок установлен законодательством Российской Федерации.

5. Информация на сайте должна размещаться на русском языке. Отдельная информация, помимо русского языка, может быть размещена на государственных языках республик, находящихся в составе Российской Федерации, или иностранных языках.

Допускается указание наименований иностранных юридических лиц, фамилий и имен физических лиц с использованием букв латинского алфавита.

6. Вся размещенная на сайте информация должна быть доступна пользователям путем последовательного перехода по гиперссылкам, начиная с главной страницы. Количество таких переходов (по кратчайшей последовательности) должно быть не более пяти, за исключением случаев, когда иная последовательность установлена законодательством Российской Федерации.

РАЗДЕЛ ВТОРОЙ ОФИЦИАЛЬНАЯ ИНФОРМАЦИЯ

СООБЩЕНИЕ

о предложениях, поступивших к рассмотрению на заседании Общественного совета по топонимике при Главе города Перми

В целях привлечения внимания жителей города Перми к вопросам наименования городских объектов и установки объектов монументального искусства на территории города Перми департамент культуры и молодежной политики администрации города Перми сообщает, что для рассмотрения на Общественном совете по топонимике при Главе города Перми поступили следующие предложения:

1. О присвоении имени ученого-материаловеда, доктора технических наук, профессора, академика РАН Анциферова Владимира Никитича автомобильной дороге на участке от Соснового бора до путепровода участка станции Блочная. Предлагаемое наименование «Дорога академика Анциферова».

2. О присвоении объекту озеленения общего пользования «Парк культуры и отдыха», расположенному внутри квартала между ул. Маршала Рыбалко, ул. Сырьевской и ул. Липатова, наименования «Парк культуры и отдыха «Счастье есть»».

3. Об установке памятника молодым рабочим, трудившимся в годы Великой Отечественной войны 1941—1945 г.г.

Памятник состоит из фигуры молодого рабочего, прообразом которого является юный фрезеровщик моторостроительного завода № 19 - Валентин Кусакин, он стоит на ящике у станка. В композиции используется горизонтально фрезерный станок по типу 6Р82Г инв. номер 27711.

Габаритные размеры: станок 2,30 x 1,95 x 1,67 м, высота фигуры молодого рабочего - 1, 4 м. Памятник устанавливается на постамент с размерами 5,0 x 4,0 м выполненный из алюминиевой плитки, имитирующей пол в производственном цехе, размещается на пешеходной аллее по центральной оси сквера им. М.И. Субботина.

4. О присвоении имени военнослужащего войсковой части 32515 десантно-штурмового батальона 104-го гвардейского десантно-штурмового ордена Кутузова Краснознаменного полка гвардии старшего лейтенанта Гачегова Владислава Игоревича новой улице в Мотовилихинском районе города Перми.

Жители города Перми, организации и иные заинтересованные лица могут направлять мнения по данным предложениям в департамент культуры и молодежной политики администрации города Перми по адресу: 614000, г.Пермь, ул. Ленина, 27 или на электронный адрес: saprykina-ns@gorodperm.ru, dkmp@gorodperm.ru.

Сообщение о технической ошибке

В пункте 3.1 изменений в устав муниципального бюджетного учреждения дополнительного образования «Спортивная школа олимпийского резерва «Закамск» г. Перми, утвержденных распоряжением председателя комитета по физической культуре и спорту администрации города Перми от 17.07.2023 № 059-15-01-04-13 «О внесении изменений в устав муниципального бюджетного учреждения дополнительного образования «Спортивная школа олимпийского резерва «Закамск» г. Перми», опубликованном в «Официальном бюллетене органов местного самоуправления муниципального образования город Пермь» 21.07.2023 № 54 на страницах 121-122, слова «Спортивная школа олимпийского резерва «Закамск» следует читать: «Спортивная школа «Закамск»».

Департамент земельных отношений администрации города Перми в целях информирования населения в соответствии со статьей 39.42 Земельного кодекса Российской Федерации сообщает о возможном установлении публичного сервитута в отдельных целях на территории города Перми*

№	Кадастровый номер земельного участка, в отношении которого устанавливается публичный сервитут (при наличии)	Адрес или описание земельного участка, в отношении которого устанавливается публичный сервитут	Цели установления публичного сервитута
1	Земли	г. Пермь	Строительство, реконструкция, эксплуатация, капитальные ремонт инженерных сооружений
2	59:01:1011420:38	г. Пермь	Строительство, реконструкция, эксплуатация, капитальные ремонт инженерных сооружений

Заинтересованные лица имеют право ознакомиться с ходатайством об установлении публичного сервитута и прилагаемым к нему описанием местоположения границ публичного сервитута по адресу: г. Пермь, ул. Сибирская 15, (тел. 212-67-54).

Заинтересованные лица могут подать заявление об учете прав в срок с 01.08.2023 по 15.08.2023.

Способы подачи заявлений:

1. посредством почтовой связи;
2. лично, в том числе через представителя, в департамент земельных отношений администрации города Перми (г. Пермь, ул. Сибирская 15);

3. в форме электронных документов с использованием информационно-телекоммуникационной сети «Интернет».

Правообладатели земельных участков, в отношении которых испрашивается публичный сервитут, если их права не зарегистрированы в Едином государственном реестре недвижимости, в течение пятнадцати дней со дня опубликования сообщения, предусмотренного подпунктом 1 пункта 3 статьи 39.42 ЗК РФ, подают в орган, уполномоченный на установление публичного сервитута, заявление об учете их прав (обременений прав) на земельные участки с приложением копий документов, подтверждающих эти права (обременения прав). В таких заявлениях указывается способ связи с правообладателями земельных участков, в том числе их почтовый адрес и (или) адрес электронной почты. Правообладатели земельных участков, подавшие такие заявления по истечении указанного срока, несут риски невозможности обеспечения их прав в связи с отсутствием информации о таких лицах и их правах на земельные участки. Такие лица имеют право требовать от обладателя публичного сервитута плату за публичный сервитут не более чем за три года, предшествующие дню направления ими заявлений об учете их прав (обременений прав).

Реквизиты решений об утверждении документа территориального планирования, документации по планировке территории, программ комплексного развития систем коммунальной инфраструктуры поселения, городского округа, а также информацию об инвестиционной программе субъекта естественных монополий, организации коммунального комплекса, указанных в ходатайстве об установлении публичного сервитута и сведения об официальных сайтах в информационно-телекоммуникационной сети «Интернет» отсутствуют.

Информация о возможности установления публичного сервитута публикуется на сайте <http://www.gogofperm.ru>, в «Официальном бюллетене органов местного самоуправления муниципального образования город Пермь».

* Схемы в полноцветном варианте опубликованы на официальном сайте муниципального образования город Пермь в информационно-телекоммуникационной сети Интернет в разделе «Документы/Официальный бюллетень».

Схема расположения границ публичного сервитута

Объект: Строительство ВЛ 0,4 кВ с установкой ПУ для электроснабжения СТ "Сылва-2" (4500069644)

Строительство ВЛ 0,4 кВ с установкой ПУ для электроснабжения п.Новые Ляды (4500083202)

Местоположение: Пермский край, Пермский муниципальный округ, СТ "Сылва-2"

Площадь земель и/или части земельного участка, кв.м: 405



Масштаб 1:800

Описание границ смежных землепользователей

Описание границы	Смежный землепользователь (при наличии кадастровый номер земельного участка)	Площадь обременения, кв.м
от точки 1 до точки 1	земли СНТ "Сылва-2" кадастровый квартал 59:01:1011355	405
Итого:		405

Каталог координат (Система координат МСК-59, зона 2)

Обозначение характерных точек границ	Координаты, м		Метод определения координат характерной точки	M±, м
	X	Y		
1	2	3	4	5
1	522299.78	2255505.98	Геодезический метод	0.1
2	522316.88	2255533.93	Геодезический метод	0.1
3	522337.62	2255564.05	Геодезический метод	0.1
4	522334.43	2255566.44	Геодезический метод	0.1
5	522313.52	2255536.11	Геодезический метод	0.1
6	522296.38	2255508.09	Геодезический метод	0.1
7	522279.46	2255481.26	Геодезический метод	0.1
8	522282.84	2255479.13	Геодезический метод	0.1
1	522299.78	2255505.98	Геодезический метод	0.1

Условные обозначения

- проектные границы публичного сервитута
- 59:01:1011355 -кадастровый номер квартала
- :22 -граница и номер земельного участка, сведения о котором внесены в ЕГРН
- Строительство ВЛ 0,4 кВ
- 1 - обозначение характерной точки проектной границы публичного сервитута
- - - - - охранный зона ЛЭП
- - - - - - граница муниципального образования

Схема расположения границ публичного сервитута

Объект: Строительство ВЛ 0,4 кВ с установкой ПУ для электроснабжения п.Новые Ляды (4500071056)
 Местоположение: Пермский край, Пермский муниципальный округ, тер СНТ Сылва
 Площадь земель и/или части земельного участка, кв.м: 109

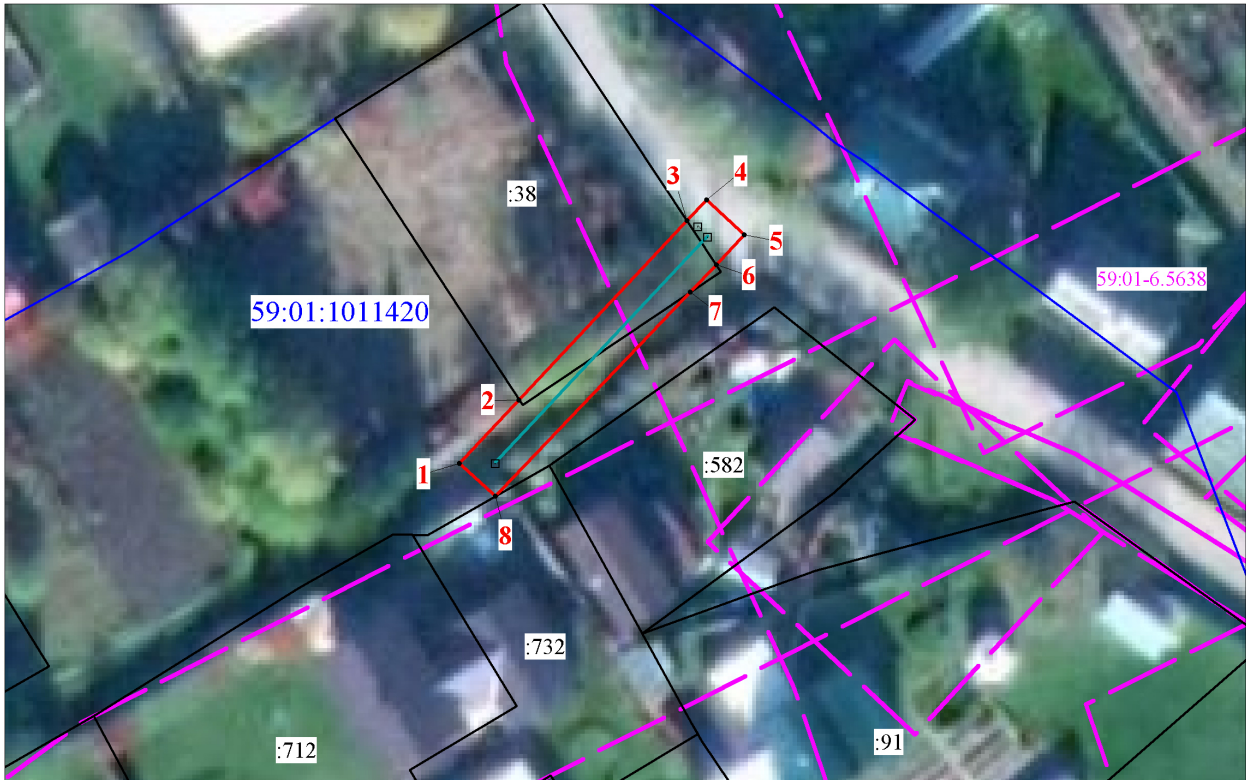

Масштаб 1:500

Описание границ смежных землепользователей

Описание границы	Смежный землепользователь (при наличии кадастровый номер земельного участка)	Площадь обременения, кв.м
от точки 1 до точки 2, от точки 3 до точки 1	земли СНТ "Сылва" кадастровый квартал 59:01:1011420	61
от точки 2 до точки 3	59:01:1011420:38	48
Итого:		109

Каталог координат (Система координат МСК-59, зона 2)

Обозначение характерных точек границ	Координаты, м		Метод определения координат характерной точки	Mt, м
	X	Y		
1	2	3	4	5
1	522446.61	2255952.26	Геодезический метод	0.1
2	522451.56	2255956.89	Геодезический метод	0.1
3	522465.50	2255969.92	Геодезический метод	0.1
4	522467.12	2255971.43	Геодезический метод	0.1
5	522464.39	2255974.35	Геодезический метод	0.1
6	522462.09	2255972.20	Геодезический метод	0.1
7	522459.94	2255970.19	Геодезический метод	0.1
8	522444.09	2255955.06	Геодезический метод	0.1
1	522446.61	2255952.26	Геодезический метод	0.1

Условные обозначения

- проектные границы публичного сервитута
- 59:01:1011420 -кадастровый номер квартала
- :22 -граница и номер земельного участка, сведения о котором внесены в ЕГРН
- Строительство ВЛ 0,4 кВ
- 1 - обозначение характерной точки проектной границы публичного сервитута
- - - - - охранный зона ЛЭП
- граница муниципального образования

**Перечень объектов недвижимого имущества, составляющих имущество казны муниципального образования
город Пермь и предназначенных для предоставления в аренду, по состоянию на 01.08.2023 г.**

Адрес на сайте: <http://www.gorodperm.ru>

Дзержинский район								
№ п/п	Адрес объекта	Площадь основная (кв.м)	Доля совместно используемой площади (кв.м)	Характеристика объекта	Оценочный отчет независимого оценщика		Дата проведения аукциона на право заключения договоров аренды муниципального имущества	Примечание
					реквизиты (номер, дата)	размер арендной платы (без НДС), руб./кв.м в месяц		
1	ул. Екатерининская, 220 (кадастровый номер: 59:01:4410222:987)	30,60	0,00	подвал, вход совместный, высота потолков 2,73 м, ХВС, К, О, Э				
2	г. Пермь, Дзержинский район, ст. Пермь-Сортировочная, НГЧ-2 (кадастровый номер: 59:01:1717138:304)	449,40	0,00	ОСЗ (автостоянка), высота потолков 5,80 м				
3	г. Пермь, Дзержинский район, ст. Пермь-Сортировочная, НГЧ-2 (кадастровый номер: 59:01:171713 8:405(1771,6) 59:01:1717138:308(24,3) 59:01:0000000 :75367(266,0) 59:01:1717138:309(719,5) 59:01:1717138:299(134,7) реестровый номер: 17231(24,6) 453763 (219,5), 453769 59:01:0000000:51619	2940,70	0,00	ОСЗ, пути подъездные железнодорожные на производственной базе, навесы, забор базы железобетонный				
Итого по району		3420,70	0,00					
Индустриальный район								
№ п/п	Адрес объекта	Площадь основная (кв.м)	Доля совместно используемой площади (кв.м)	Характеристика объекта	Оценочный отчет независимого оценщика		Дата проведения аукциона на право заключения договоров аренды муниципального имущества	Примечание
					реквизиты (номер, дата)	размер арендной платы (без НДС), руб./кв.м в месяц		
4	ул. Кавалерийская, 3 (кадастровый номер: 59:01:4416003:1692)	132,50	5,50	подвал, вход совместный, высота потолков 2,32 м, ХВС, ГВС, К, О, Э				

5	ул. Кавалерийская,3 (кадастровый номер: 59:01:4416003:1694, 59:01:4416003:1695)	81,10	3,40	подвал, вход сов- местный, высота потолков 2,32 м, ХВС,ГВС,К,О,Э				
6	ул. Качалова,32 (кадастровый номер: 59:01:4410846:396)	198,40	0,00	подвал, вход сов- местный, высота потолков 2,36 м, ХВС,ГВС,К,О,Э	№ 107/02-05 от 14.03.2023	97,50 97,50	30.05.2023 22.08.2023	ФИП
7	ул. Космонавта Леонова,23 (кадастровый номер: 59:01:4410846:688)	292,50	0,00	подвал, вход совместный, высота потолков 2,50 м, ХВС,ГВС,К,О,Э				ФИП
Итого по району		704,50	8,90					

Кировский район

№ п/п	Адрес объекта	Площадь основная (кв.м)	Доля сов- местно исполь- зуемой площади (кв.м)	Характеристика объекта	Оценочный отчет независимого оценщика		Дата про- ведения аукциона на право заклю- чения договоров аренды муници- пального имущества	Приме- чание
					реквизиты (номер, дата)	размер арендной платы (без НДС), руб./кв.м в месяц		
8	ул. Калинина,15 (реестровый номер: 16166)	107,00	0,0	цоколь, вход отдельный, высота потолков от 3,22 до 4,18 м, ХВС,ГВС,К,О,Э				
9	ул. Александра Невского,27 (кадастровый номер: 59:01:1713014:296)	126,70	0,00	подвал, вход от- дельный, высота потолков 2,09 м, ХВС,ГВС,К,Э	№ 107/08-02 от 12.06.2023	96,67		
Итого по району		233,70	0,00					

Ленинский район

№ п/п	Адрес объекта	Площадь основная (кв.м)	Доля сов- местно исполь- зуемой площади (кв.м)	Характеристика объекта	Оценочный отчет независимого оценщика		Дата про- ведения аукциона на право заклю- чения договоров аренды муници- пального имущества	Приме- чание
					реквизиты (номер, дата)	размер арендной платы (без НДС), руб./кв.м в месяц		
10	ул.Пушкина,13 (кадастровый номер: 59:01:4410140:1134)	4,50	1,60	цокольный этаж, вход совместный, высота потолков 2,40 м, ХВС, К,О,Э				
Итого по району		4,50	1,60					

Мотовилихинский район

№ п/п	Адрес объекта	Площадь основная (кв.м)	Доля совместно используемой площади (кв.м)	Характеристика объекта	Оценочный отчет независимого оценщика		Дата проведения аукциона на право заключения договоров аренды муниципального имущества	Примечание
					реквизиты (номер, дата)	размер арендной платы (без НДС), руб./кв.м в месяц		
11	ул.Гарцовская,58 (кадастровый номер: 59:01:4011834:1089)	83,10	0,00	1 этаж, вход отдельный, высота потолков 3,25 м, ГВС, ХВС, К, О, Э				
12	ул.Крупской,42 (кадастровый номер: 59:01:4311002:522)	27,20	0,00	1 этаж, вход совместный, высота потолков 2,5 м, ХВС,ГВС,К,О,Э				
13	ул.Лебедева,43 (кадастровый номер: 59:01:4311736:865)	256,10	0,00	подвал, вход совместный, высота потолков от 2,11 м до 3,75 м, ХВС,ГВС,К,О,Э				
14	ул.Пономарева,75 (кадастровый номер: 59:01:4311761:1305)	126,40	0,00	подвал, вход совместный, высота потолков 2,40 м и 2,98 м; ХВС,ГВС,К,О,Э	№ 107/05-01 от 12.05.2023	200,03	22.08.2023	
Итого по району		492,80	0,00					

Орджоникидзевский район

	Адрес объекта	Площадь основная (кв.м)	Доля совместно используемой площади (кв.м)	Характеристика объекта	Оценочный отчет независимого оценщика		Дата проведения аукциона на право заключения договоров аренды муниципального имущества	Примечание
					реквизиты (номер, дата)	размер арендной платы (без НДС), руб./кв.м в месяц		
15	ул.Водолазная,10 (кадастровый номер: 59:01:2512429:50)	421,7	0,00	ОСЗ (баня)	№ 107/08-01 от 12.06.2023	21,10		ФИП
16	ул. Г.Чернышевского,21 (кадастровый номер: 59:01:3810197:271)	302,4	0,00	подвал, вход совместный, высота 2,56 м, ХВС,ГВС,К,О,Э	№ 107/02-02 от 14.03.2023	109,13 109,13	06.06.2023 22.08.2023	
17	пер. Дубровский 1-й, д. 6 (кадастровый номер: 59:01:2912574:246)	87,5	0,00	подвал, вход отдельный, высота потолков 2,71 м, ХВС,ГВС,К,О,Э	№ 107/04-02 от 26.04.2023	107,50	22.08.2023	
Итого по району		811,60	0,00					

Свердловский район

№ п/п	Адрес объекта	Площадь основная (кв.м)	Доля совместно используемой площади (кв.м)	Характеристика объекта	Оценочный отчет независимого оценщика		Дата проведения аукциона на право заключения договоров аренды муниципального имущества	Примечание
					реквизиты (номер, дата)	размер арендной платы (без НДС), руб./кв.м в месяц		
18	ул.А.Гатауллиной,27 (кадастровый номер: 59:01:4413679:1020)	110,00	0,00	цокольный этаж, вход отдельный, высота потолков 2,70 м, ХВС, ГВС, К,О,Э	№ 107/04-03 от 26.04.2023	127,50	22.08.2023	ФИП
19	ул.Братская,14 (кадастровый номер: 59:01:4311979:2714)	24,60	0,00	отдельно стоящее здание (сарай), Э				
20	ул. Г.Хасана,16 (реестровый номер: 491500)	103,30	0,00	подвал, вход отдельный, высота потолков 2,28 м, ХВС,ГВС,К,О,Э				
21	ул.Л.Шатрова,34 (реестровый номер: 23426)	348,40	118,00	цокольный этаж, вход совместный, высота потолков 3,00 м, О,Э				
22	Комсомольский пр.,51 (кадастровый номер: 59:01:4410731:359)	35,60	0,00	подвал, вход отдельный, высота потолков 2,2 м, Э				
23	ул. Народовольческая, 4 (реестровый номер 453882)	21,36	0,00	гараж металличе- ский	№ 107/04-01 от 26.04.2023	99,91		
24	ул. Солдатова,34 (кадастровый номер: 59:01:4410946:4983)	73,30	0,00	1 этаж, вход отдельный, высота потолков от 2,93 до 3,29 м, О, Э				
Итого по району		716,56	118,00					
Итого по городу:		6 384,36	128,50					

ФИП - фонд имущественной поддержки субъектов малого и среднего предпринимательства, ОКН - объект культурного наследия, ХВС - холодное водоснабжение, ГВС - горячее водоснабжение, К - канализация, О - отопление, Э - энергия, ОСЗ - отдельно стоящее здание

**По возникающим вопросам обращаться в МКУ "Содержание муниципального имущества"
ул. Н. Островского,27, телефон 210-91-24 (доп. 148)**